

**Quỹ Chia sẻ rủi ro thuộc
Dự án Thúc đẩy tiết kiệm năng lượng trong các ngành
Công nghiệp Việt Nam (VSUEE) (P164938)**

Sổ tay Hướng dẫn thực hiện

(Kèm theo Quyết định số: 1337/QĐ-BCT ngày 03 tháng 6 năm 2024 của Bộ trưởng Bộ Công Thương)

Được lập bởi

**Ban quản lý Dự án
Bộ Công Thương, Việt Nam**

Hà Nội, Tháng 11/2023

MỤC LỤC

1. GIỚI THIỆU CHUNG	4
2. TỔNG QUAN DỰ ÁN.....	4
2.1. MỤC TIÊU PHÁT TRIỂN DỰ ÁN	5
2.2. CÁC HỢP PHẦN DỰ ÁN	5
2.3. TỔ CHỨC THỰC HIỆN DỰ ÁN.....	6
2.4. CÁC BÊN THỰC HIỆN DỰ ÁN.....	7
2.5. TỔ CHỨC THỰC HIỆN THỎA THUẬN/ HIỆP ĐỊNH	9
3. CƠ CẤU CỦA QUỸ BẢO LÃNH	10
3.1. QUỸ CHIA SẼ RỦI RO.....	10
3.2. VỐN VIỆN TRỢ BAN ĐẦU CỦA QUỸ KHÍ HẬU XANH.....	10
3.3. CÁC TÀI KHOẢN CỦA QUỸ CHIA SẼ RỦI RO (RSF).....	11
3.4. CHẾ ĐỘ CHO PIE	13
3.5. CÁC ĐIỀU KHOẢN BẢO LÃNH GCF.....	13
3.6. CÁC ĐIỀU KHOẢN BẢO LÃNH RSF	15
4. QUẢN LÝ TIỀN MẶT.....	16
4.1. TỔNG QUAN.....	17
4.2. CÁC DÒNG VỐN TỪ GCF ĐẾN NGÂN HÀNG THẾ GIỚI.....	17
4.3. CÁC DÒNG VỐN TỪ NGÂN HÀNG THẾ GIỚI ĐẾN RSF.....	17
4.4. CÁC DÒNG VỐN TỪ RSF ĐẾN NGÂN HÀNG THẾ GIỚI/QUỸ KHÍ HẬU XANH	17
5. VAI TRÒ VÀ TÍNH HỢP LỆ CỦA CÁC BÊN THAM GIA CHỦ CHỐT	18
5.1. NHIỆM VỤ CHÍNH CỦA BỘ CÔNG THƯƠNG.....	18
5.2. NHIỆM VỤ CHÍNH CỦA PIE.....	19
5.3. TÍNH HỢP LỆ VÀ NHIỆM VỤ CHÍNH CỦA CÁC PFI	22
5.4. TÍNH HỢP LỆ VÀ NHIỆM VỤ CHÍNH CỦA CÁC IE/ESCO	24
5.5. TÍNH HỢP LỆ CỦA CÁC TIÊU DỰ ÁN.....	26
6. QUY TRÌNH CHO VAY VÀ BẢO LÃNH.....	27
6.1. HỒ SƠ VAY VỐN PFI.....	27
6.2. ĐÁNH GIÁ HỒ SƠ VAY VỐN PFI.....	28
6.3. THẨM ĐỊNH ĐỀ XUẤT KINH TẾ VÀ KỸ THUẬT TIÊU DỰ ÁN	28
6.4. THẨM ĐỊNH ĐỀ XUẤT MÔI TRƯỜNG VÀ XÃ HỘI.....	29
6.5. XÁC ĐỊNH CÁC ĐIỀU KHOẢN VAY VỐN PFI.....	29
6.6. PHÊ DUYỆT KHOẢN VAY.....	30
6.7. HỒ SƠ BẢO LÃNH RSF	30
6.8. PHÊ DUYỆT VÀ PHÁT HÀNH BẢO LÃNH RSF.....	30
6.9. KÝ KẾT VÀ HIỆU LỰC KHOẢN VAY PFI	31
6.10. QUY TRÌNH GIẢI NGÂN.....	32
6.11. THỦ TỤC YÊU CẦU THANH TOÁN BẢO LÃNH.....	32
6.12. HOÀN VỐN.....	35
6.13. XỬ LÝ NHỮNG SAI SÓT NGHIÊM TRỌNG, BẤT THƯỜNG, GIAN LẬN	36
6.14. GIẢI QUYẾT TRANH CHẤP	36
6.15. BỔ SUNG SỬA ĐỔI.....	36
7. QUẢN LÝ RỦI RO	36
7.1 KHUNG QUẢN LÝ RỦI RO CỦA PIE	36
8. THEO DÕI VÀ BÁO CÁO.....	36
8.1. KẾ HOẠCH CHIẾN LƯỢC BẢO LÃNH RSF	36
8.2. KẾ HOẠCH PHÁT HÀNH BẢO LÃNH RSF	37
8.3. BÁO CÁO TÀI CHÍNH	37
8.4. BÁO CÁO TIỀN ĐỘ VÀ MỐC THỜI GIAN BÁO CÁO	37
8.5. THEO DÕI TUÂN THỦ CÁC CHÍNH SÁCH VỀ AN TOÀN.....	38
8.6. BÁO CÁO VỀ TUÂN THỦ CÁC CHÍNH SÁCH AN TOÀN	39
8.7. THEO DÕI VÀ THẨM TRA ĐỘC LẬP.....	39
8.8. KHÔNG TUÂN THỦ	39
8.9. HỖ TRỢ THỰC HIỆN CỦA NGÂN HÀNG THẾ GIỚI.....	39

9. AN TOÀN MÔI TRƯỜNG VÀ XÃ HỘI.....	39
9.1. KHUNG QUẢN LÝ MÔI TRƯỜNG VÀ XÃ HỘI.....	39
9.2. KHUNG CHÍNH SÁCH TÁI ĐỊNH CƯ.....	40
9.3. KHUNG CHÍNH SÁCH DÂN TỘC THIỂU SỐ.....	41
PHỤ LỤC	43
PHỤ LỤC 1. TIÊU CHÍ HỢP LỆ CỦA PFI.....	43
PHỤ LỤC 2. KẾ HOẠCH LƯƠNG VÀ THÙ LAO CỦA PIE.....	45
PHỤ LỤC 3. DỰ ÁN TIẾT KIỆM NĂNG LƯỢNG VỚI CÁC CÔNG TY DỊCH VỤ NĂNG LƯỢNG.....	46
PHỤ LỤC 4. BIỂU MẪU SÀNG LỌC CÁC TIỂU DỰ ÁN HIỆU QUẢ NĂNG LƯỢNG HỢP LỆ.....	49
PHỤ LỤC 5. KHUNG ĐÁNH GIÁ HỒ SƠ KỸ THUẬT CÁC TIỂU DỰ ÁN SỬ DỤNG NĂNG LƯỢNG HIỆU QUẢ.....	51
PHỤ LỤC 6. CÁC ĐIỀU KHOẢN CẦN THIẾT ĐỐI VỚI THỎA THUẬN CHO VAY CỦA PFI VỚI BÊN VAY VỐN	66
PHỤ LỤC 7. MẪU HỒ SƠ XIN CẤP BẢO LÃNH RSF	69
PHỤ LỤC 8. ĐIỀU KHOẢN VÀ ĐIỀU KIỆN CHÍNH ĐỐI VỚI THƯ BẢO LÃNH RSF TRONG THỎA THUẬN BẢO LÃNH KHUNG	72
PHỤ LỤC 9. KHUNG QUẢN LÝ RỦI RO.....	75
PHỤ LỤC 10. DANH MỤC BẢO LÃNH RSF HÀNG NĂM CỦA PFI	79
PHỤ LỤC 11. CÁC BIỆN PHÁP CHẾ TÀI XỬ PHẠT	80
PHỤ LỤC 12. KHUNG CHÍNH SÁCH TÁI ĐỊNH CƯ	83
PHỤ LỤC 13. KHUNG LẬP KẾ HOẠCH PHÁT TRIỂN CÁC DÂN TỘC THIỂU SỐ.....	87
PHỤ LỤC 14. BIỂU MẪU THEO DÕI KHOẢN VAY VÀ DANH MỤC ĐẦU TƯ	91
PHỤ LỤC 15. CÁC ĐIỀU KHOẢN HẠN CHẾ	93
PHỤ LỤC 16. BIỂU MẪU BÁO CÁO.....	94
PHỤ LỤC 17: CHỈ SỐ HIỆU QUẢ THỰC HIỆN CỦA PIE, THAY THẾ PIE VÀ TRÁCH NHIỆM BÀN GIAO	100
PHỤ LỤC 18: CHI PHÍ VÀ KẾ HOẠCH PHÁT HÀNH BẢO LÃNH GCF.....	102

BẢNG VIẾT TẮT CÁC TỪ VÀ THUẬT NGỮ

AMA	Thỏa thuận khung chấp thuận	PIE	Đơn vị thực hiện chương trình
DA	Tài khoản chỉ định	PMB	Ban quản lý Dự án
DP	Người dân bị di rời	PPC	Ủy ban nhân dân tỉnh
EIA	Đánh giá tác động môi trường	RSF	Quỹ Chia sẻ rủi ro
EE	Tiết kiệm năng lượng	RMF	Khung quản lý rủi ro
EM	Dân tộc thiểu số	RFP	Hồ sơ mời thầu
EMP	Kế hoạch quản lý môi trường	RP	Kế hoạch tái định cư
EMDP	Kế hoạch phát triển dân tộc thiểu số	RPF	Khung chính sách về tái định cư
EMPF	Khung kế hoạch dân tộc thiểu số	SA	Đánh giá tác động xã hội
ERMF	Khung quản lý rủi ro môi trường	SBV	Ngân Hàng Nhà Nước Việt Nam
EP	Kế hoạch lập vùng dân tộc thiểu số	TA	Hỗ trợ kỹ thuật
ER	Giám phát thải	VEEIE	Dự án Tiết kiệm năng lượng cho ngành Công nghiệp Việt Nam
EPC	Cam kết bảo vệ môi trường	VSUEE	Dự án Thúc đẩy tiết kiệm năng lượng trong các ngành Công nghiệp Việt Nam
IRR	Tỉ suất hoàn vốn nội bộ	WB	Ngân Hàng Thế Giới
ESCO	Công ty dịch vụ năng lượng		
ESF	Khung an toàn môi trường		
ESPC	Hợp đồng cung cấp dịch vụ năng lượng		
FAA	Thỏa thuận các hoạt động được tài trợ		
GA	Thỏa thuận bảo lãnh GCF		
GWh	Gi-ga-oát giờ		
GCF	Quỹ Khí hậu xanh		
IA	Thỏa thuận thực hiện		
ICB	Đấu thầu cạnh tranh quốc tế		
IBRD	Ngân hàng Tái thiết và Phát triển quốc tế		
ICR	Báo cáo hoàn thành dự án		
IDA	Hiệp hội Phát triển quốc tế		
IDC	Lãi phải trả trong quá trình xây dựng		
IDP	Kế hoạch phát triển thể chế		
IFRS	Tiêu chuẩn báo cáo tài chính quốc tế		
IE	Cơ sở sản xuất công nghiệp		
kWh	Ki-lô-oát giờ		
LoA	Thư chấp thuận		
MOF	Bộ Tài chính		
MOIT	Bộ Công Thương		
MONRE	Bộ Tài nguyên và Môi trường		
MOU	Biên bản ghi nhớ		
MTR	Đánh giá giữa kỳ		
MW	Mê-ga-oát		
MWh	Mê-ga-oát giờ		
NCB	Đấu thầu cạnh tranh trong nước		
NOL	Thư không phản đối		
NPV	Giá trị hiện tại thuần		
NPA	Những tài sản không sinh lời		
OM	Sổ tay hướng dẫn thực hiện		
OP	Chính sách hoạt động		
PFI	Tổ chức tín dụng tham gia (ngân hàng tham gia)		

1. GIỚI THIỆU CHUNG

Sổ tay hướng dẫn thực hiện (OM) Quỹ Chia sẻ rủi ro (RSF) của Quỹ Khí hậu xanh (GCF) thuộc Dự án Thúc đẩy tiết kiệm năng lượng trong các ngành Công nghiệp Việt Nam (“Dự án VSUEE” hoặc “Dự án”) mô tả việc sử dụng Quỹ Chia sẻ rủi ro và sẽ là hướng dẫn cho Đơn vị thực hiện chương trình (PIE) để thực hiện bảo lãnh RSF trong hỗ trợ đầu tư tiết kiệm năng lượng (EE) bao gồm sàng lọc Tiêu dự án hợp lệ, quy trình xem xét đánh giá, phê duyệt hồ sơ đăng ký bảo lãnh RSF, cũng như các nghĩa vụ giám sát và báo cáo của các bên liên quan. Sổ tay hướng dẫn thực hiện cũng quy định các quy trình và thủ tục thực hiện chính sách quản lý tài chính, đấu thầu và an toàn được áp dụng cho dự án VSUEE.

Nội dung của Sổ tay hướng dẫn thực hiện bao gồm: (i) các tiêu chí hợp lệ để bảo lãnh rủi ro tín dụng một phần (Bảo lãnh RSF) từ Quỹ RSF cho các khoản vay của Tiêu dự án tiết kiệm năng lượng được tài trợ bởi các Tổ chức tín dụng tham gia (PFI); (ii) các thủ tục áp dụng và xử lý các bảo lãnh RSF từ Quỹ RSF cho các khoản vay của Tiêu dự án tiết kiệm năng lượng được tài trợ bởi các PFI (Các khoản vay PFI); (iii) các biểu mẫu cần được sử dụng trong quá trình nộp hồ sơ, xem xét đánh giá, phê duyệt, giám sát và báo cáo đối với bảo lãnh RSF; (iv) vai trò và trách nhiệm của mỗi bên tham gia dự án VSUEE; (v) các tiêu chí đánh giá về mặt kỹ thuật, kinh tế và tài chính cũng như các tiêu chí đánh giá an toàn đối với các Tiêu dự án tiết kiệm năng lượng; và (vi) các nghiên cứu điển hình để tiến hành phân tích tài chính và kinh tế.

Sổ tay hướng dẫn thực hiện này có thể được PIE đề xuất bổ sung, sửa đổi trong quá trình thực hiện nhằm cho phép Quỹ RSF đáp ứng tốt hơn nhu cầu thị trường, với điều kiện Bộ Công Thương, Ngân hàng Thế giới phải phê duyệt và trong một số trường hợp cụ thể, có sự nhất trí của Quỹ Khí hậu xanh (xem Phụ lục 15).

2. TỔNG QUAN DỰ ÁN

Ngân hàng Thế giới đã đồng ý với Chính phủ Việt Nam áp dụng cách tiếp cận toàn diện để thúc đẩy tiết kiệm năng lượng trong ngành công nghiệp sử dụng năng lượng cao nhằm mở ra tiềm năng to lớn về tiết kiệm năng lượng và giảm phát thải khí nhà kính (GHG). Dự án VSUEE sẽ đóng vai trò quan trọng trong việc đạt được Đóng góp do quốc gia tự quyết định (NDC) của Việt Nam; nghĩa là giảm 15.8% và 43.5% lượng phát thải khí nhà kính vào năm 2030 so với kịch bản kinh doanh thông thường có sự hỗ trợ quốc tế theo Thỏa thuận Paris.

Nhìn chung, dự án bao gồm một gói tích hợp gồm giảm thiểu rủi ro tín dụng, hỗ trợ kỹ thuật và các hoạt động tăng cường năng lực cho các bên liên quan từ các tổ chức công đến các tổ chức tài chính địa phương và các cơ sở sản xuất công nghiệp (IE). Dự án đã được thiết kế để giảm rào cản thị trường đầu tư tiết kiệm năng lượng như tình trạng thiếu khả năng tiếp cận tài chính của các IE và năng lực hạn chế của các bên liên quan, nhận thức rủi ro dự án cao của các tổ chức tài chính địa phương và một khung chính sách cũng như quy định không đầy đủ về sử dụng năng lượng hiệu quả trong ngành công nghiệp.

Dự án VSUEE được thiết kế và thực hiện tại Việt Nam, thông qua Bộ Công Thương, với sự hỗ trợ tài chính của Quỹ Khí hậu xanh qua: (i) một khoản viện trợ không hoàn lại để hỗ trợ kỹ thuật, (ii) một khoản viện trợ không hoàn lại để cấp vốn thành lập Quỹ Chia sẻ rủi ro (các hợp phần được nhận tài trợ này được gọi là “Vốn không hoàn lại”), và (iii) vốn thiết lập Quỹ Chia sẻ rủi ro để cung cấp bảo lãnh RSF nhằm hỗ trợ các khoản vay thương mại do PFI cung cấp cho IE, công ty dịch vụ năng lượng (ESCO) với tư cách là Bên vay đề tài trợ đầu tư tiết

kiệm năng lượng (Vốn phải hoàn trả¹).

Dự án dự kiến sẽ huy động khoảng 250 triệu USD đầu tư tiết kiệm năng lượng, hỗ trợ hơn 50 cơ sở sản xuất công nghiệp nhằm giảm tiêu thụ năng lượng và giảm khoảng 6,9 triệu tấn CO₂ hàng năm lượng phát thải khí nhà kính trong suốt thời hạn của các khoản đầu tư. Các chỉ số kết quả và giá trị mục tiêu hàng năm của Quỹ Chia sẻ rủi ro được trình bày tại Phụ lục 17.

2.1. Mục tiêu phát triển Dự án

Mục tiêu phát triển dự án là tăng cường sử dụng năng lượng hiệu quả trong ngành công nghiệp của Việt Nam. Mục tiêu được thực hiện thông qua (a) khuyến khích đầu tư khu vực tư nhân vào các dự án tiết kiệm năng lượng và (b) cung cấp thêm hỗ trợ kỹ thuật và tăng cường năng lực cho các bên liên quan trong thị trường tiết kiệm năng lượng.

Cuối cùng, dự án cố gắng đóng góp vào sự thay đổi mô hình trong thị trường sử dụng năng lượng hiệu quả còn non trẻ bằng cách cung cấp bí quyết và kinh nghiệm, tăng cường năng lực và tạo môi trường thuận lợi cho các tổ chức tài chính địa phương và các cơ sở sản xuất công nghiệp nhằm thúc đẩy đầu tư vào tiết kiệm năng lượng.

Dự án cũng sẽ góp phần đạt được các mục tiêu tiết kiệm năng lượng và giảm lượng phát thải khí nhà kính của Chính phủ.

2.2. Các Hợp phần Dự án

Quỹ Khí hậu xanh sẽ cung cấp tổng cộng 86.300.000 USD nhằm hỗ trợ cho Dự án VSUEE, trong đó 75.000.000 USD là vốn phải hoàn trả cho Quỹ Chia sẻ rủi ro và vốn viện trợ không hoàn lại là 11.300.000 USD.

Dự án VSUEE bao gồm hai hợp phần liên quan và phối hợp chặt chẽ:

- **Hợp phần 1:** Quỹ Chia sẻ rủi ro của Quỹ Khí hậu xanh gồm 75.000.000 USD được sử dụng để xử lý bảo lãnh GCF thông qua Ngân hàng Thế giới để vốn hóa cho Quỹ RSF và một khoản viện trợ không hoàn lại 3.000.000 USD được Bộ Công Thương sử dụng để cung cấp vốn hạt cho Quỹ RSF (Vốn không hoàn lại). Quỹ Chia sẻ rủi ro là một chương trình được xây dựng nhằm phục vụ mục đích của dự án, được ghi nhận thông qua các thỏa thuận thực hiện và bảo lãnh có liên quan, được Ngân hàng Thế giới với tư cách là Tổ chức được công nhận và là Cơ quan quản lý nguồn thu của Quỹ Khí hậu xanh cấp vốn, dưới sự giám sát của Bộ Công Thương và Tổ chức được công nhận, và được quản lý bởi một PIE chuyên nghiệp. PIE sẽ là một ngân hàng hoặc cơ quan bảo lãnh hiện có do Bộ Công Thương chỉ định. Theo Quỹ RSF, PIE sẽ phát hành bảo lãnh RSF một phần cho các PFI nhằm hỗ trợ các khoản vay do các PFI cung cấp cho các IE và ESCO để đầu tư vào các tiểu dự án tiết kiệm năng lượng hợp lệ. PIE sẽ thanh toán theo bảo lãnh RSF trong trường hợp bên vay IE hoặc ESCO không có khả năng hoàn trả các khoản vay do PFI cung cấp cho họ và được bảo lãnh theo bảo lãnh RSF. Ngân hàng Thế giới sẽ cấp cho PIE bảo lãnh rủi ro một phần, được hỗ trợ bởi vốn phải hoàn trả của Quỹ Khí hậu xanh (Bảo lãnh GCF), bao gồm rủi ro thiếu hụt vốn trong Quỹ RSF, có thể phát sinh nếu các thanh toán theo bảo lãnh RSF vượt quá số vốn có sẵn trong Quỹ RSF. Các đơn vị thực hiện Hợp phần 1 này sẽ là Chính phủ Việt Nam, đại diện là Bộ Công Thương (chỉ đối với nguồn vốn hạt cho RSF, mà sẽ được cấp dưới hình thức viện trợ không hoàn lại như một phần của vốn không hoàn lại của GCF) và PIE (đối với chính Quỹ RSF, sẽ được hỗ trợ dưới dạng vốn phải hoàn trả GCF).

¹ Cần lưu ý rằng Bảo lãnh của Quỹ khí hậu xanh, được coi là “Vốn phải hoàn trả”, sẽ chỉ được hoàn trả cho Quỹ Khí hậu xanh trong phạm vi số vốn này không được sử dụng cho các khoản thanh toán của Bảo lãnh RSF, hoặc trong phạm vi bất kỳ khoản thanh toán nào được hoàn vốn, như được mô tả thêm trong Sổ tay hướng dẫn thực hiện này.

- **Hợp phần 2:** Khoản viện trợ không hoàn lại 8.300.000 USD (tám triệu ba trăm nghìn đô la Mỹ) của Quỹ Khí hậu xanh để Hỗ trợ kỹ thuật (GCF-TA). Hợp phần 2 sẽ cung cấp hỗ trợ kỹ thuật cho (i) Bộ Công Thương và các cơ quan Chính phủ liên quan, chịu trách nhiệm về các chính sách và mục tiêu tiết kiệm năng lượng, thực hiện các thỏa thuận tự nguyện với các ngành công nghiệp liên quan, cung cấp các ưu đãi cho ngành công nghiệp để thực hiện đầu tư tiết kiệm năng lượng; xây dựng các tiêu chuẩn và chuẩn mực bắt buộc về sử dụng năng lượng hiệu quả trong các ngành công nghiệp sử dụng năng lượng; (ii) các PFI để nâng cao kiến thức, kinh nghiệm và chuyên môn trong việc xác định, thẩm định và thực hiện các dự án cho vay đầu tư tiết kiệm năng lượng trong lĩnh vực công nghiệp và phát triển kinh doanh nhằm gia tăng nhận được các đề nghị đầu tư; và (iii) các IE và các nhà cung cấp dịch vụ năng lượng (chẳng hạn như ESCO) để phát triển các dự án có thể mang lại lợi nhuận và (iv) Bộ Công Thương để chuẩn bị và thực hiện kế hoạch hành động thực hiện NDCs trong các ngành năng lượng và công nghiệp. Cơ quan thực hiện Hợp phần 2 này sẽ là Bộ Công Thương.

2.3. Tổ chức Thực hiện Dự án

Hình 1 cung cấp thông tin tổng quan về các tổ chức thực hiện dự án, bao gồm dòng vốn cơ bản và tổ chức thực hiện của dự án. Từ Hình 1 có thể thấy các ngân hàng mà đã được phê duyệt là các PFI có thể hỗ trợ các Tiểu dự án tiết kiệm năng lượng hợp lệ theo hình thức cung cấp các khoản vay cho các tiểu dự án hợp lệ và PFI được nhận bảo lãnh từ Quỹ RSF. Hình thức tài trợ này sẽ yêu cầu các IE phải đóng góp ít nhất 20% tổng chi phí đầu tư. Chỉ các ngân hàng được chấp nhận là PFI thuộc dự án VSUEE thì mới có thể được cấp bảo lãnh cho các khoản vay. Chính phủ sẽ đóng vai trò trung tâm trong việc thực hiện và giám sát dự án này. Dự án sẽ nhận được hỗ trợ kỹ thuật và hỗ trợ tăng cường năng lực vì lợi ích của Chính phủ, PIE, các PFI và các IEs/ESCO.

Hình 1. Tổng quan tổ chức thực hiện dự án VSUEE

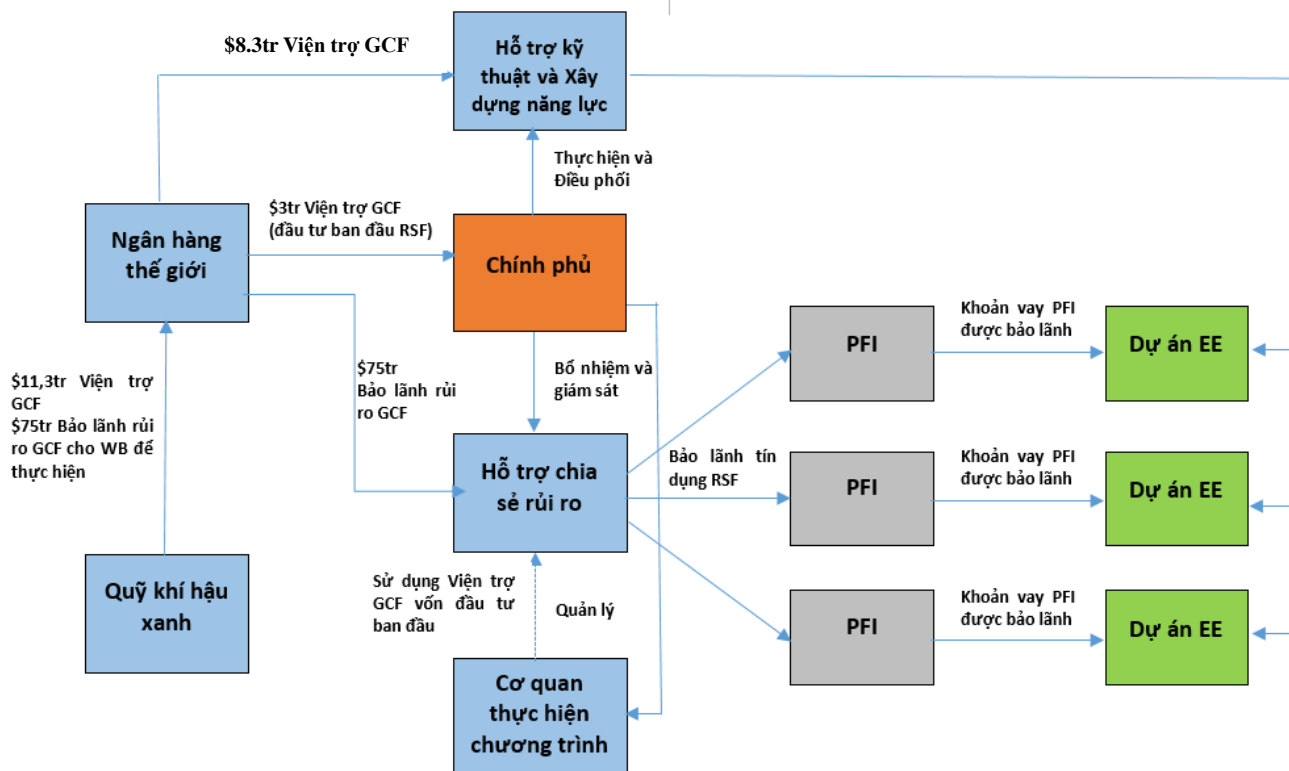

2.4. Các bên thực hiện dự án

2.4.1 Bộ Công Thương

Bộ Công Thương chịu trách nhiệm thực hiện dự án. Dự án sẽ được thực hiện thông qua một Ban quản lý dự án (PMB) được thành lập trong Vụ Tiết kiệm năng lượng và Phát triển bền vững trực thuộc Bộ Công Thương. PMB có các chức năng: (i) phối hợp với Ngân hàng Nhà nước lựa chọn PIE và PFI (ii) phối hợp với PIE lựa chọn bổ sung các PFI nếu cần; (iii) phối hợp và giám sát tổng thể các hoạt động thực hiện dự án, bao gồm hiệu quả thực hiện của PIE, PFI và IE/ ESCO, và (iv) quản lý tất cả các hoạt động Hỗ trợ kỹ thuật (TA).

Bộ Công Thương (với sự hỗ trợ của Ngân hàng Thế giới) sẽ giám sát PIE, và Thỏa thuận thực hiện (IA) giữa Bộ Công Thương và PIE sẽ đưa ra một khung hợp đồng về vai trò và trách nhiệm của PIE và Bộ Công Thương đối với Quỹ RSF, bao gồm yêu cầu PIE phải tuân thủ Sổ tay hướng dẫn thực hiện này. PIE sẽ chịu trách nhiệm về việc mở, duy trì và quản lý các tài khoản cần thiết để quản lý Quỹ RSF theo quy định tại Sổ tay hướng dẫn thực hiện này.

2.4.2 Ngân hàng Nhà nước Việt Nam (SBV)

Ngân hàng Nhà nước Việt Nam, đại diện cho Chính phủ nước Cộng hòa Xã hội Chủ nghĩa Việt Nam sẽ ký kết Thỏa thuận Tài trợ GCF (GCF-FA) với Ngân Hàng Thế Giới. Ngân hàng Nhà nước sẽ hỗ trợ Bộ Công Thương theo dõi và quản lý Quỹ RSF và các PFI phù hợp với các quy định ngân hàng hiện hành.

2.4.3 Ngân hàng Thế giới

Ngân hàng Thế giới sẽ quản lý dòng vốn của GCF như một Tổ chức được công nhận của GCF và cung cấp hỗ trợ thực hiện tổng thể cho Bộ Công Thương, PIE và các bên liên quan khác khi cần thiết.

2.4.4 Đơn vị thực hiện chương trình

PIE chịu trách nhiệm thực hiện các hoạt động của Quỹ Chia sẻ rủi ro hàng ngày. Nhiệm vụ của PIE bao gồm xây dựng kế hoạch chiến lược và xác định tiêu dự án, phát hành bảo lãnh RSF dựa trên các hồ sơ đăng ký bảo lãnh RSF, xác nhận hợp lệ, giám sát và giảm thiểu rủi ro danh mục đầu tư, quản lý tiền mặt. Như đã nêu ở trên, PIE sẽ chịu sự quản lý và giám sát của Bộ Công Thương theo IA. Bộ Công Thương sẽ cung cấp cho PIE và PFI những hỗ trợ kỹ thuật để xây dựng kế hoạch chiến lược và danh mục tiêu dự án tiềm năng. Ngoài ra, PIE sẽ tham gia ký kết Thỏa thuận Bảo lãnh (GA) với Ngân hàng Thế giới, trong đó quy định các điều khoản và điều kiện bảo lãnh GCF cũng như các cam kết thực hiện cụ thể của PIE liên quan đến quản lý Quỹ RSF. PIE sẽ đề xuất các tổ chức tiềm năng làm PFI dựa trên mong muốn của họ, danh mục đầu tư tiềm năng của họ và tiêu chí lựa chọn để Bộ Công Thương và Ngân hàng Thế giới phê duyệt.

2.4.5 Các tổ chức tín dụng tham gia

Các tổ chức tài chính đáp ứng các tiêu chí lựa chọn PFI (xem Phụ lục 1) sẽ được công nhận là Tổ chức tài chính tham gia Quỹ RSF. Các PFI chịu trách nhiệm chính trong việc xác định tiêu dự án và nguồn gốc khoản cho vay của PFI. Các PFI này cũng sẽ lập hồ sơ đăng ký bảo lãnh RSF để PIE xem xét và phê duyệt. Trong suốt thời hạn khoản vay PFI, các PFI sẽ giám sát và theo dõi bên vay là các IE/ESCO và việc thực hiện tiêu dự án để đảm bảo việc trả nợ đúng hạn và tuân thủ tất cả các điều khoản đã thỏa thuận khác. Các PFI, theo nhu cầu thực tế, dự kiến sẽ ký hợp đồng với các chuyên gia kỹ thuật, xã hội và môi trường để tiến hành rà soát, thẩm định các tiêu dự án. Các PFI và các IE phải tuân thủ các chính sách an toàn môi trường và xã hội của Ngân hàng Thế giới cũng như các quy định bảo vệ môi trường quốc gia.

Các PFI cũng phải hoàn toàn chịu trách nhiệm về quy trình và phê duyệt cho vay tiết kiệm năng lượng, cũng như tuân thủ các yêu cầu trong Sổ tay hướng dẫn thực hiện này. Các PFI quyết định mức lãi suất đối với bên vay là các IE, ESCO dựa vào mức độ rủi ro của tiêu dự án và mức độ tín nhiệm của IE/ESCO, có tính đến việc gia tăng tín dụng do Quỹ RSF cung cấp. Thời hạn cho vay được thỏa thuận giữa PFI và IE/ESCO dựa vào đánh giá rủi ro và thời gian hoàn vốn của khoản đầu tư tiết kiệm năng lượng sẽ được tài trợ, và không được vượt quá 10 năm.

2.4.6 Các bên vay vốn

Các cơ sở sản xuất công nghiệp (IE): Các IE hợp lệ có thể vay từ các PFI thuộc dự án để tài trợ cho các tiêu dự án hợp lệ. Do bảo lãnh RSF được cung cấp để giảm thiểu rủi ro nên các IE có thể được tiếp cận tài chính với các điều khoản cạnh tranh hơn (dài hạn và chi phí thấp hơn), và với yêu cầu tài sản thế chấp thấp hơn so với trường hợp không sử dụng bảo lãnh RSF.

Các công ty dịch vụ năng lượng (ESCO):

Các ESCO hợp lệ có thể vay từ các PFI thuộc dự án thông qua hai mô hình chính về ký kết hợp đồng năng lượng: mô hình “chia sẻ mức tiết kiệm” và mô hình “đảm bảo mức tiết kiệm”².

Hình 2 dưới đây tóm tắt vai trò trách nhiệm của các bên tham gia chủ chốt trong Dự án.

² Để biết thêm thông tin, xem Phụ lục 3. các Dự án tiết kiệm năng lượng với các Công ty dịch vụ năng lượng

Hình 2. Vai trò và trách nhiệm của các bên tham gia dự án

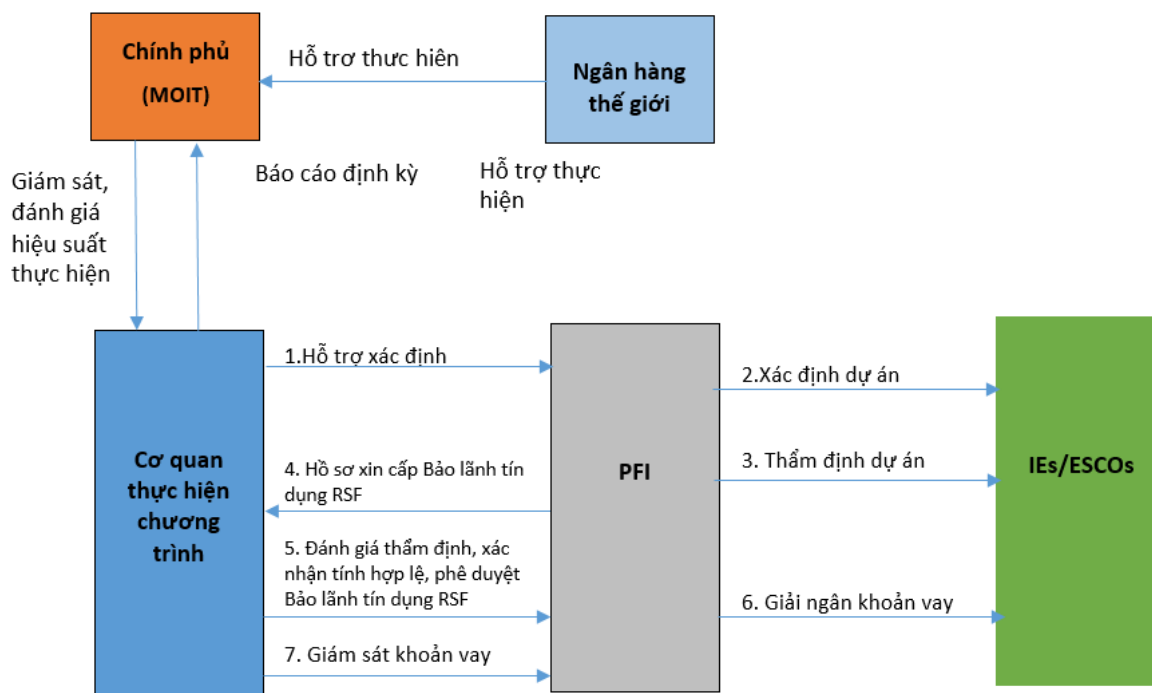

2.5. Tổ chức thực hiện thỏa thuận/ Hiệp định

Dự án yêu cầu các thỏa thuận/ Hiệp định sau đây:

- i. **Thỏa thuận các hoạt động được tài trợ (FAA)** giữa Quỹ Khí hậu xanh (GCF) và Ngân hàng Thế giới, thông qua đó GCF sẽ cung cấp 75 triệu USD cho bảo lãnh GCF, một khoản viện trợ không hoàn lại trị giá 3 triệu USD cho chi phí khởi động Quỹ RSF; và một khoản viện trợ không hoàn lại trị giá 8,3 triệu USD để Hỗ trợ kỹ thuật theo Thỏa thuận Công nhận khung (AMA), thỏa thuận chung cam kết giữa GCF và Ngân hàng Thế giới với tư cách là một Tổ chức được công nhận của GCF.
- ii. **Hiệp định Tài trợ GCF (GCF-FA)** giữa Ngân hàng Thế giới (hoạt động như một Tổ chức được công nhận của GCF) và Việt Nam, theo đó khoản viện trợ không hoàn lại của GCF trị giá 3 triệu USD là chi phí khởi động Quỹ RSF và khoản viện trợ không hoàn lại của GCF trị giá 8,3 triệu USD để Hỗ trợ kỹ thuật sẽ được chuyển cho Chính phủ Việt Nam. Hiệp định Tài trợ GCF sẽ nêu chi tiết các tổ chức thực hiện cho Dự án VSUEE bao gồm vai trò của Bộ Công Thương với tư cách là đơn vị chịu trách nhiệm thực hiện tổng thể dự án, và các điều khoản khác liên quan đến việc hợp tác, báo cáo và dòng vốn.
- iii. **Hiệp định bảo lãnh GCF (GCF-GA)** giữa Ngân hàng Thế giới và PIE, thông qua đó Ngân hàng Thế giới sẽ cung cấp một khoản bảo lãnh lên đến 75 triệu USD do GCF tài trợ. Hiệp định bảo lãnh GCF này quy định các điều khoản và điều kiện bảo lãnh của GCF, bao gồm bảo lãnh rủi ro, số tiền và kỳ hạn bảo lãnh, thủ tục thanh toán và các cam kết khác của PIE liên quan đến Quỹ RSF. Bảo lãnh GCF sẽ vẫn được cam kết nhưng không được giải ngân vì là vốn dự phòng, chỉ được giải ngân nếu các tổn thất phải thanh toán nhiều hơn khoản vốn đã được trích lập dự phòng của bảo lãnh RSF, dẫn đến có sự thiếu hụt vốn trong Quỹ RSF.
- iv. **Thỏa thuận thực hiện (IA)** giữa Bộ Công Thương và PIE quy định trách nhiệm và nghĩa vụ của Bộ Công Thương và PIE đối với Quỹ RSF.
- v. **Thỏa thuận bảo lãnh khung và Thư Bảo lãnh RSF** giữa PIE với tư cách là bên bảo lãnh RSF - quản lý Quỹ RSF, và các PFI với tư cách là các bên thụ hưởng bảo lãnh

RSF. Thỏa thuận bảo lãnh khung và Thư Bảo lãnh RSF sẽ xác định các điều khoản và điều kiện của bảo lãnh RSF, bao gồm bảo lãnh rủi ro, số tiền và thời hạn bảo lãnh RSF cũng như các thủ tục thanh toán. Thỏa thuận bảo lãnh khung sẽ là thỏa thuận chung giữa PIE và mỗi PFI. Thư bảo lãnh RSF sẽ được cấp cho mỗi bảo lãnh RSF cụ thể do PIE phát hành cho mỗi khoản vay riêng của PFI.

- vi. **Thỏa thuận cho vay của PFI** giữa các PFI và các IE/ESCO sẽ xác định các điều khoản và điều kiện của các khoản vay mà PFI cấp cho IE/ESCO, được bảo đảm bằng các bảo lãnh RSF tương ứng. Các PFI ít nhất phải xem xét và thẩm định kỹ các khoản cho vay được Quỹ RSF bảo lãnh vì đó sẽ là những khoản cho vay của chính họ.

Hình 3 dưới đây trình bày tổ chức thực hiện thỏa thuận cho Quỹ RSF.

Hình 3: Các tổ chức thực hiện thỏa thuận

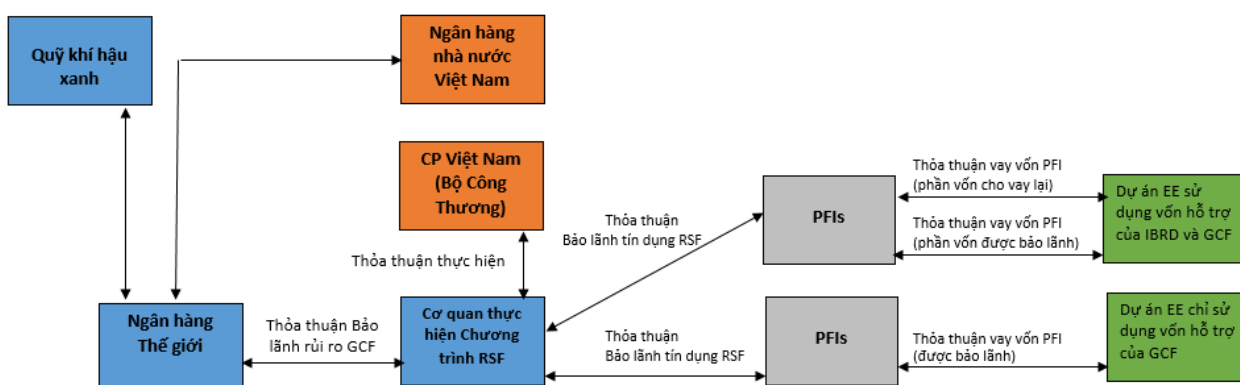

3. CƠ CẤU CỦA QUỸ BẢO LÃNH

3.1. Quỹ Chia sẻ rủi ro

Quỹ Chia sẻ rủi ro cung cấp bảo lãnh cho các PFI để cấp các khoản vay tiết kiệm năng lượng trực tiếp cho các IE hoặc thông qua các ESCO. Với các tiểu dự án hợp lệ, Quỹ RSF có thể phát hành bảo lãnh RSF cho PFI, không vượt quá 50% giá trị khoản vay. Tổng giá trị khoản vay của PFI tài trợ cho một IE/ESCO sẽ lên tới 80% tổng chi phí đầu tư của mỗi tiểu dự án. Các IE/ESCO phải đóng góp ít nhất 20% chi phí đầu tư. Các khoản vay của PFI có thể bao gồm các khoản chi liên quan đến việc mua sắm, lắp đặt và chạy thử, lắp đặt hoặc trang bị thêm/ cải tạo nâng cấp thiết bị, góp phần tiết kiệm năng lượng. Dự kiến các khoản vay này sẽ được tài trợ từ các nguồn tài chính bằng ngoại tệ hoặc nội tệ của chính PFI. Quỹ RSF sẽ chỉ có sẵn các khoản vay hoặc phân ngạch khoản vay do các PFI sử dụng nguồn lực riêng của họ cấp cho các IE/ESCO..

3.2. Vốn viện trợ ban đầu của Quỹ Khí hậu xanh

Vốn viện trợ ban đầu của Quỹ Khí hậu xanh GCF sẽ bao gồm phí cố định (do Bộ Công Thương trả cho PIE) và cung cấp khoản vốn tài trợ ban đầu cho các khoản thanh toán bảo lãnh RSF nếu có trong giai đoạn đầu hoạt động. Sau giai đoạn khởi động dự án ban đầu, Quỹ RSF được thiết kế để hoạt động trên cơ sở thu hồi chi phí để các phí bảo lãnh RSF thu được từ các PFI sẽ đủ để trang trải các chi phí hoạt động của Quỹ RSF, phí bảo lãnh GCF (do PIE trả cho Ngân hàng Thế giới), cũng như các thanh toán bảo lãnh RSF cho các khoản lỗ dự kiến từ danh mục cho vay được bảo lãnh. Bảo lãnh GCF không được phát hành trực tiếp cho các PFI

mà được phát hành cho Quỹ RSF dưới dạng vốn dự trữ được sử dụng trong các tình huống bất lợi.

Hình 4 minh họa cách vốn hóa Quỹ RSF với viện trợ không hoàn lại GCF và bảo lãnh GCF, cấp vốn cho PIE để phát hành các bảo lãnh RSF.

Hình 4. Phát hành bảo lãnh RSF

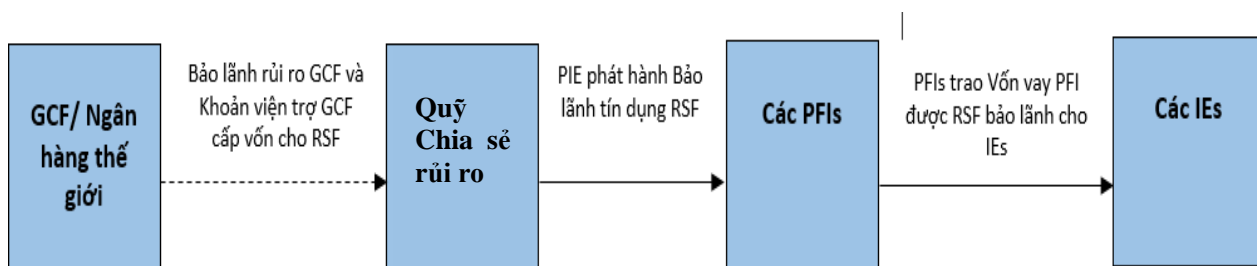

3.3. Các tài khoản của Quỹ Chia sẻ rủi ro (RSF)

PIE sẽ mở, duy trì và quản lý tất cả các tài khoản của Quỹ theo quy định tại Sổ tay hướng dẫn thực hiện và các thỏa thuận pháp lý khác có liên quan của dự án VSUEE. Lưu ý rằng Bộ Công Thương và Ngân hàng Thế giới sẽ phê duyệt và ban hành thư không phản đối với ba khoản thanh toán bảo lãnh RSF đầu tiên.

3.3.1. Tài khoản viện trợ không hoàn lại vốn đầu tư ban đầu:

PIE sẽ mở và quản lý một tài khoản chỉ định bằng tiền Đô la Mỹ (USD), được sử dụng để nhận tiền vốn viện trợ ban đầu và (i) giữ lại một phần để định kỳ chuyển sang tài khoản thực hiện để chi trả các khoản phí cố định và (ii) chuyển phần còn lại vào tài khoản dự phòng tổn thất có kỳ hạn để làm vốn hóa ban đầu của Quỹ RSF.

Tổng vốn viện trợ ban đầu là 03 triệu USD sẽ được Ngân hàng Thế giới thay mặt Quỹ GCF chuyển vào tài khoản này theo yêu cầu của Bộ Công Thương làm 02 lần chuyển tiền. Lần chuyển thứ nhất là 02 triệu USD sẽ được chuyển khi bắt đầu dự án, lần chuyển thứ hai là 01 triệu USD sẽ được chuyển sau kỳ đánh giá dự án giữa kỳ.

Sau khi nhận được 02 triệu USD từ lần chuyển thứ nhất, PIE sẽ thực hiện các bước sau:

- (i) Một khoản tiền tương đương với khoản phí cố định lần chuyển thứ nhất theo kế hoạch mà PIE gửi cho Bộ Công Thương sẽ được quy đổi sang tiền đồng theo tỷ giá mua chuyển khoản vào ngày giao dịch của ngân hàng thương mại mà Quỹ RSF mở tài khoản và được chuyển vào tài khoản thực hiện.
- (ii) 01 triệu USD (một triệu đô la Mỹ) sẽ được chuyển vào tài khoản dự phòng tổn thất có kỳ hạn.
- (iii) Phần còn lại sẽ được giữ trong tài khoản vốn viện trợ ban đầu và sẽ được quy đổi sang tiền đồng theo tỷ giá mua chuyển khoản vào ngày giao dịch của ngân hàng thương mại mà Quỹ RSF mở tài khoản và sẽ được chuyển vào Tài khoản thực hiện mỗi 6 tháng để thanh toán cho các khoản phí cố định.

Khoản 01 triệu USD của lần chuyển tiền thứ hai mà PIE sẽ được nhận sau khi đánh giá giữa kỳ sẽ được giữ trong tài khoản này và sẽ được chuyển vào tài khoản thực hiện định kỳ (6 tháng) để thanh toán cho các khoản phí cố định.

PIE sẽ lập kế hoạch chi tiêu phí cố định trong toàn bộ 15 năm và xem xét lại kế hoạch chi tiêu của năm tiếp theo vào cuối của năm trước. Kế hoạch chi tiêu mỗi năm sẽ được Bộ Công Thương phê duyệt trong vòng 15 ngày trước khi bắt đầu năm tiếp theo.

Theo kế hoạch đã được Bộ Công Thương phê duyệt, PIE sẽ chuyển khoản phí cố định đã được lập kế hoạch cho 6 tháng tiếp theo từ tài khoản này vào tài khoản thực hiện không quá 5 ngày làm việc trước khi bắt đầu mỗi giai đoạn nửa năm.

Nếu chi phí thực tế phát sinh trong một kỳ nửa năm ít hơn ngân sách kế hoạch cho kỳ đó, thì phần chênh lệch sẽ được giữ nguyên trong tài khoản thực hiện của PIE và sẽ được khấu trừ vào số tiền tạm ứng cho kỳ 6 tháng tiếp theo.

Nếu chi phí thực tế phát sinh trong một kỳ nửa năm vượt quá ngân sách kế hoạch, PIE phải đưa ra giải trình, chứng minh và bằng chứng cho những chi phí tăng thêm và gửi yêu cầu thanh toán bổ sung cho Bộ Công Thương. Sau khi nhận được yêu cầu thanh toán bổ sung của PIE, Bộ Công Thương sẽ phê duyệt và ủy quyền cho PIE chuyển khoản tiền đó từ Tài khoản vốn viện trợ ban đầu sang tài khoản thực hiện trong vòng một (1) ngày làm việc.

3.3.2. Tài khoản thực hiện

Tài khoản thực hiện sẽ được lập như một tài khoản vãng lai bằng tiền đồng Việt Nam (VND), được sử dụng để giữ và thanh toán các chi phí của PIE từ tài khoản vốn viện trợ ban đầu và tài khoản dự phòng tổn thất không kỳ hạn.

3.3.3. Tài khoản dự phòng tổn thất có kỳ hạn

PIE sẽ mở và quản lý tài khoản dự phòng tổn thất có kỳ hạn bằng tiền USD, được sử dụng để giữ một phần vốn viện trợ ban đầu và cấp ngân sách bổ sung cho tài khoản dự phòng tổn thất không kỳ hạn. Kỳ hạn ban đầu của tài khoản này sẽ là 1 năm và sẽ được tự động đảo hạn sau ngày đáo hạn nếu không có yêu cầu bồi thường từ tài khoản này. Mọi thay đổi về thời hạn của tài khoản này phải được Bộ Công Thương và Ngân hàng Thế giới chấp thuận.

3.3.4 Tài khoản dự phòng tổn thất không kỳ hạn

PIE sẽ mở và quản lý một tài khoản tiền VND, được sử dụng để nhận và giữ số tiền thu được từ (i) phí thu xếp bảo lãnh RSF; (ii) mọi khoản thu từ các khoản thu hồi liên quan đến những khoản thanh toán từ các yêu cầu bảo lãnh RSF; (iii) mọi khoản lãi (nếu có) thu được từ các tài khoản của Quỹ RSF bao gồm tài khoản vốn viện trợ ban đầu, tài khoản thực hiện, tài khoản dự phòng tổn thất không kỳ hạn và tài khoản dự phòng tổn thất có kỳ hạn và (iv) bất kỳ khoản thanh toán nào được thanh toán từ bảo lãnh GCF. Tài khoản này sẽ do PIE quản lý. Tiền trong tài khoản này sẽ được sử dụng để trả (i) phí bảo lãnh GCF, (ii) các khoản thanh toán bảo lãnh RSF hợp lệ, (iii) phí chuyển tiền hợp lệ bao gồm các dịch vụ chuyển tiền trong nước và các phí chuyển tiền do ngân hàng trung gian có thể thu khi PIE nhận tiền vốn viện trợ ban đầu từ Ngân hàng Thế giới; (iv) tiền ứng trước của PIE để trả phí bảo lãnh cho GCF (nếu có), và (v) để chuyển các phí biến đổi vào tài khoản thực hiện.

Nếu số dư tiền mặt trong tài khoản dự phòng tổn thất có kỳ hạn vào cuối năm bị giảm xuống dưới 1 triệu USD, PIE sẽ chuyển khoản số tiền thiếu hụt tương ứng từ tài khoản này sang tài khoản dự phòng tổn thất có kỳ hạn.

Nếu yêu cầu thanh toán bảo lãnh tín dụng RSF vượt quá số tiền mặt có sẵn trong tài khoản dự phòng tổn thất không kỳ hạn và tài khoản dự phòng tổn thất có kỳ hạn thì PIE có thể gửi thông báo cho Ngân hàng Thế giới để yêu cầu thanh toán từ bảo lãnh GCF, chỉ tối đa bằng giá trị thanh toán bảo lãnh RSF vượt quá số dư tiền mặt trong hai tài khoản dự phòng tổn thất. Bộ Công Thương sẽ xem xét và có ý kiến đối với mọi khoản thanh toán từ bảo lãnh GCF.

PIE sẽ không chịu trách nhiệm đối với bất kỳ chậm chễ nào đối với các khoản thanh toán bảo lãnh RSF hợp lệ cho PFI do sự chậm chễ trong việc chuyển tiền từ GCF/Ngân hàng Thế giới sang tài khoản dự phòng tổn thất có kỳ hạn.

3.4. Chế độ cho PIE

PIE sẽ nhận được một khoản phí quản lý và vận hành Quỹ Chia sẻ rủi ro, bao gồm một khoản phí cố định và một khoản phí biến đổi như theo Phụ lục 2 và 18.

3.5. Các điều khoản bảo lãnh GCF

Sau đây là các điều khoản và điều kiện chính của bảo lãnh GCF do Ngân hàng Thế giới cung cấp cho PIE.

3.5.1. Hình thức bảo lãnh GCF

Bảo lãnh GCF do Ngân hàng Thế giới cấp cho PIE để thực hiện Quỹ RSF là bảo lãnh rủi ro một phần, bao gồm rủi ro thiếu hụt vốn trong Quỹ RSF. Sự thiếu hụt vốn này có thể xảy ra nếu các khoản thanh toán bảo lãnh RSF vượt quá số vốn khả dụng. Quỹ RSF sẽ phải thực hiện các khoản thanh toán bảo lãnh RSF cho các PFI trong trường hợp các bên vay vốn IE/ESCO mất khả năng thanh toán các khoản vay, được bảo lãnh bằng các bảo lãnh tín dụng một phần do RSF phát hành.

3.5.2. Các trường hợp được bảo lãnh bằng bảo lãnh GCF

PIE có thể gửi thông báo yêu cầu Ngân hàng Thế giới thanh toán trong trường hợp số dư trong các tài khoản dự phòng tổn thất RSF không đủ để đáp ứng khiếu nại hợp lệ của PFI hợp lệ theo bảo lãnh RSF đối với các trường hợp mất khả năng thanh toán gốc và/hoặc lãi của các bên vay vốn IE/ESCO (một “Trường hợp được bảo lãnh”) (xem trình tự thanh toán bảo lãnh RSF ở Hình 5).

Hình 5. Thứ tự thanh toán và yêu cầu Bảo lãnh RSF

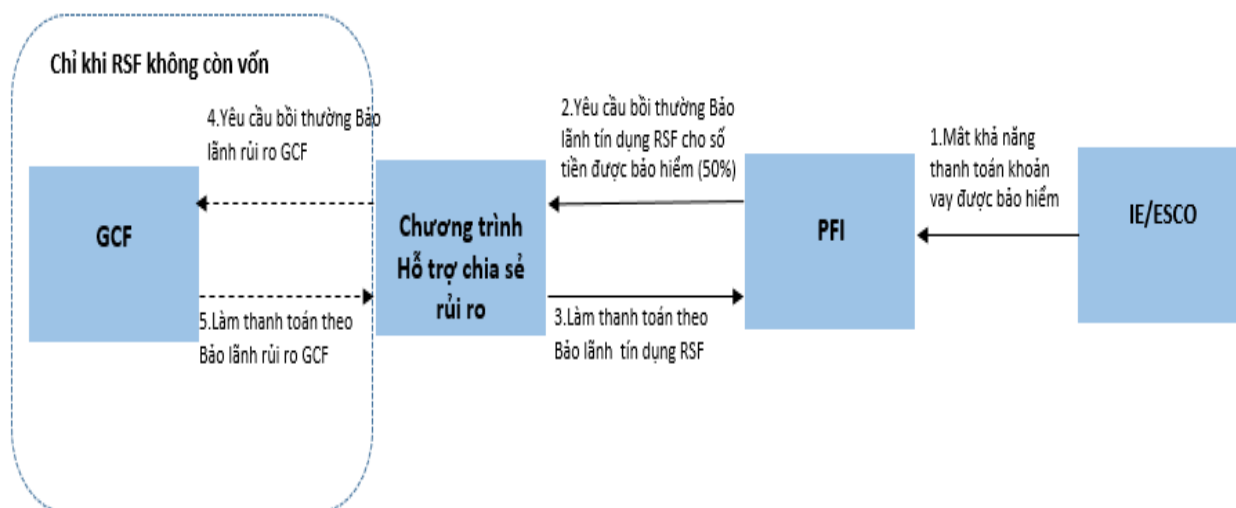

3.5.3. Số tiền bảo lãnh GCF

Bảo lãnh GCF có tổng giá trị lên tới 75 triệu USD, chia thành các đợt sẽ được GCF giải ngân và Ngân hàng Thế giới cam kết theo yêu cầu của PIE sau khi bảy mươi phần trăm (70%) số tiền được GCF giải ngân trước đó được (i) Ngân hàng Thế giới giải ngân tích lũy theo bảo lãnh GCF; (ii) cam kết hợp pháp dưới hình thức PIE phát hành một khoản tương đương của bảo lãnh RSF; và/ hoặc (iii) PIE ghi nhận như là phát hành dự định một khoản tiền tương đương của bảo lãnh RSF.

PIE cũng có thể yêu cầu (có sự đồng ý trước bằng văn bản của Bộ Công Thương) giảm số

tiền bảo lãnh GCF bằng cách thông báo cho Ngân hàng Thế giới theo các điều khoản của Thỏa thuận bảo lãnh GCF.

Nếu không có yêu cầu thanh toán bảo lãnh GCF thì số tiền bảo lãnh GCF sẽ giảm vì mức độ rủi ro theo bảo lãnh RSF giảm sau khi kết thúc Thời hạn phát hành bảo lãnh, do các khoản vay được bảo lãnh của PFI đã được trả dần.

Trường hợp có bất kỳ khoản thanh toán nào được thực hiện theo bảo lãnh GCF cho PIE thì sẽ yêu cầu PIE chuyển số tiền chưa sử dụng còn lại trong tài khoản dự phòng tổn thất sau khi tất cả các khoản bảo lãnh RSF được hoàn trả hoàn toàn cho Ngân hàng Thế giới (để gửi lại cho Quỹ Khí hậu xanh GCF), lên tới bằng tổng giá trị các khoản thanh toán mà bảo lãnh cho vay của GCF đã thực hiện.

3.5.4. Thời hạn phát hành của bảo lãnh GCF

Bảo lãnh GCF có tổng giá trị cam kết lên tới 75 triệu USD bắt đầu từ ngày Hiệp định bảo lãnh GCF có hiệu lực và kết thúc vào ngày cuối cùng của năm thứ 5 kể từ ngày hiệu lực bảo lãnh GCF. PIE được ủy quyền chỉ phát hành bảo lãnh RSF trong suốt Thời hạn phát hành của bảo lãnh GCF, với số tiền tối đa bằng số tiền bảo lãnh GCF đã cam kết tại một thời điểm nhất định.

Thời hạn phát hành và bảo lãnh GCF có thể được gia hạn thêm 5 năm tùy thuộc vào nhu cầu của thị trường đối với Quỹ RSF và theo thỏa thuận giữa Ngân hàng Thế giới và Chính phủ Việt Nam. Việc đề xuất gia hạn này sẽ được thông báo bằng văn bản cho GCF để phê duyệt.

3.5.5. Thời hạn thu hồi bảo lãnh GCF

Thời hạn thu hồi bảo lãnh GCF là 10 năm³ bắt đầu sau khi kết thúc Thời hạn phát hành bảo lãnh GCF. Không có bảo lãnh RSF mới nào được phát hành trong khoảng thời gian này, nhưng các bảo lãnh RSF đã cam kết vẫn có giá trị hiệu lực và có sẵn theo yêu cầu của các PFI.

3.5.6. Kỳ hạn bảo lãnh GCF

Kỳ hạn bảo lãnh GCF là tối đa 15 năm, bao gồm cả Thời hạn phát hành bảo lãnh GCF và Thời hạn thu hồi bảo lãnh GCF.

Bảo lãnh GCF sẵn sàng thanh toán khi có thông báo yêu cầu được gửi tới Ngân hàng không muộn hơn ngày kỷ niệm lần thứ mười lăm (15) của ngày bảo lãnh RSF có hiệu lực.⁴

3.5.7. Định giá bảo lãnh GCF

Phí bảo lãnh GCF là 0,10%/năm trên số dư đã cam kết và chưa được giải ngân của số tiền bảo lãnh GCF, phải trả trước nửa năm ngoài hai đợt chuyển trả đầu tiên phí bảo lãnh GCF mà có thể được chậm trả trong vòng 12 tháng sau ngày có hiệu lực của Thỏa thuận bảo lãnh GCF. Tất cả các lần chuyển trả phí GCF sẽ được PIE thực hiện từ tài khoản dự phòng tổn thất không kỳ hạn cho GCF thông qua Ngân hàng Thế giới. Việc thanh toán phí bảo lãnh GCF sẽ được ưu tiên trong thứ tự thanh toán từ tài khoản dự phòng tổn thất không kỳ hạn.

³ Thời hạn thu hồi dự kiến là 10 năm, nhưng thời hạn thực tế có thể ngắn hơn tùy thuộc vào thời gian đáo hạn cuối cùng của các bảo lãnh RSF cơ sở.

⁴ Thời hạn bảo lãnh có thể gia hạn thêm 5 năm nữa nếu Thời hạn giải ngân được gia hạn tương tự: điều này đòi hỏi phải có quyết định chính thức từ Ban thư ký của Quỹ Khí hậu xanh và/hoặc Hội đồng Quỹ Khí hậu xanh.

3.5.8. Viện trợ không hoàn lại GCF và đồng tiền bảo lãnh

Cả viện trợ không hoàn lại GCF và bảo lãnh GCF phải được lập bằng đồng Đô la Mỹ. PIE sẽ quy đổi một phần vốn ban đầu của vốn viện trợ GCF (3 triệu USD) sang đồng Việt Nam vào mỗi kỳ thanh toán.

3.6. Các điều khoản bảo lãnh RSF

3.6.1. Đồng tiền bảo lãnh RSF

PIE có thể phát hành Bảo lãnh RSF bằng tiền USD hoặc VND để khớp với loại tiền của khoản vay PFI được bảo lãnh. Bất kỳ khoản phí hoặc chi phí nào liên quan đến việc quy đổi tiền USD cho các khoản thanh toán bảo lãnh RSF sẽ được chi trả bằng nguồn vốn có trong các tài khoản dự phòng tổn thất.

3.6.2. Phạm vi Bảo lãnh bảo lãnh RSF

Mọi khoản nợ mất khả năng thanh toán cho các PFI đều được Quỹ RSF bảo lãnh, tối đa bằng 50% tiền gốc quá hạn và lãi tích lũy của khoản vay được bảo lãnh mất khả năng thanh toán đó, tuy nhiên trong mọi trường hợp số tiền được bảo lãnh tối đa không vượt quá 50% giá trị ban đầu (quy định trong hợp đồng tín dụng giữa PFI và Bên vay) của khoản vay PFI tương ứng. Bảo lãnh RSF sẽ không bao gồm tiền lãi phạt do PFI tính. Giá trị từng lần thanh toán bảo lãnh mà PIE thực hiện sẽ được trừ vào giá trị còn lại của Bảo lãnh RSF. Giá trị phần Bảo lãnh RSF đã được thanh toán sẽ không được khôi phục trong trường hợp thu hồi được số tiền đã thanh toán.

3.6.3. Bảo lãnh RSF cho nhiều Bên cho vay

Các PFI có thể nộp hồ sơ xin bảo lãnh RSF nếu họ tham gia vào một liên danh hay tập đoàn cho vay vốn một Tiểu dự án riêng lẻ. Trong các trường hợp đó, mỗi PFI phải nộp hồ sơ đăng ký bảo lãnh RSF riêng cho phần tài trợ tương ứng của họ. PIE sẽ xem xét riêng từng hồ sơ đăng ký và cấp bảo lãnh cho mỗi khoản vay của PFI lên đến tối đa 50% tiền gốc và lãi tích lũy.

3.6.4. Định giá bảo lãnh RSF

Khoản phí mà các PFI phải trả cho PIE sẽ được chia thành hai khoản: phí thu xếp 0,25% của số tiền bảo lãnh RSF ban đầu và phí bảo lãnh RSF hàng năm tối đa 0,70% trên Tổng nợ gốc được bảo lãnh (theo định nghĩa tại Điều VI Phí Bảo lãnh trong MGA) bảo lãnh RSF. Phí thu xếp và lần thanh toán phí bảo lãnh RSF đầu tiên sẽ phải được thanh toán trước như là điều kiện để bảo lãnh RSF có hiệu lực. Phí bảo lãnh RSF phải được thanh toán hoặc lập hóa đơn trước mỗi kỳ bảo lãnh RSF (theo thỏa thuận giữa PIE và PFI) trên số tiền được bảo lãnh tối đa trong khoản thời gian đó. Tất cả các khoản phí nhận được sẽ được ghi có vào các tài khoản dự phòng tổn thất. Tùy thuộc vào hiệu quả thực hiện Quỹ RSF, PIE có thể gửi đề xuất tăng phí cho Bộ Công Thương và Ngân hàng Thế giới xem xét phê duyệt. PIE cũng có thể đề xuất giảm phí, tương tự cũng cần phải được Bộ Công Thương và Ngân hàng Thế giới cũng như Quỹ Khí hậu xanh phê duyệt. Bảo lãnh RSF cho một giao dịch riêng lẻ sẽ được hủy bỏ nếu các bảo lãnh RSF không được thanh toán như hóa đơn đã lập.

Dự kiến PFI sẽ thanh toán phí thu xếp và phí bảo lãnh RSF năm đầu tiên trong vòng 90 ngày kể từ ngày PIE phê duyệt đơn đăng ký bảo lãnh. Phê duyệt bảo lãnh RSF sẽ hết hiệu lực nếu PFI không thanh toán trong thời gian đó, trừ khi PIE quyết định gia hạn hiệu lực của phê duyệt bảo lãnh RSF dựa trên lý do PFI cung cấp.

3.6.5. Kỳ hạn bảo lãnh RSF

PFI được tự do xác định thời gian ân hạn, thời gian giải ngân và kế hoạch trả nợ của khoản vay PFI được bảo lãnh theo thỏa thuận với bên vay vốn là các IE/ESCO.

3.6.6. Giá trị hiệu lực của bảo lãnh RSF

Bảo lãnh RSF vẫn có hiệu lực đối với khoản vay PFI được bảo lãnh miễn là (i) phí bảo lãnh RSF được trả đúng hạn và (ii) PFI tuân thủ các nghĩa vụ của mình, bao gồm các yêu cầu về an toàn môi trường và xã hội, tiêu chuẩn tính trung thực và chống tham nhũng cũng như các yêu cầu khác, tất cả được mô tả trong Thỏa thuận bảo lãnh khung.

3.6.7. Các khoản hoàn vốn

Nếu PIE thu hồi được bất kỳ khoản tiền nào từ các PFI hoặc các IE/ESCO hoặc bất kỳ bên thứ ba nào thay mặt họ, liên quan đến các khoản thanh toán cho các yêu cầu thanh toán hợp lệ thuộc bảo lãnh RSF, thì số tiền đó (ròng chi phí thu hồi hợp lệ phát sinh bởi PIE hoặc các PFI) trước hết sẽ được chuyển vào các tài khoản dự phòng tổn thất. Trừ khi Ngân hàng Thế giới yêu cầu trả lại các khoản tiền đó cho Ngân hàng Thế giới liên quan đến bất kỳ khoản thanh toán nào thuộc bảo lãnh GCF (trong trường hợp này, các khoản tiền đó sẽ được Ngân hàng Thế giới gửi lại cho GCF), số tiền đã nộp sẽ được gửi vào các tài khoản dự phòng tổn thất và được sử dụng để đáp ứng các yêu cầu thanh toán hợp lệ phát sinh trong Quỹ RSF.

Chi phí thu hồi hợp lệ bao gồm các chi phí pháp lý, chi phí hành chính, chi phí tài chính và các chi phí liên quan trực tiếp khác có thể phát sinh bởi PIE hoặc PFI trong quá trình thu hồi khoản vay PFI, để thực hiện cho các khoản thanh toán bảo lãnh RSF. Cả PIE và PFI nên sử dụng các phương pháp thu hồi vốn khôn ngoan và có hiệu quả kinh tế tỷ lệ thuận với số tiền thu hồi dự kiến. Trong mọi trường hợp, chi phí thu hồi hợp lệ bao gồm tiền bồi dưỡng cho nhân viên trong thời gian làm việc tại PIE hoặc PFI, nhưng các chi phí hợp lệ không được vượt quá các khoản thu hồi.

3.6.8. Tạm ngừng phát hành bảo lãnh RSF

Trong các năm 1-5 của dự án, PIE sẽ nộp các báo cáo tiến độ nửa năm về kết quả thực hiện Quỹ RSF cho Bộ Công Thương, Ngân hàng Thế giới và GCF, bao gồm cả các thông tin về các yêu cầu thanh toán và các khoản thanh toán thuộc bảo lãnh RSF. Nếu bảo lãnh RSF đã được thanh toán với tổng số tiền lên tới 01 (một) triệu USD, thì GCF có thể yêu cầu một cuộc tham vấn giữa GCF, Ngân hàng Thế giới và PIE.

Thông qua Ngân hàng Thế giới, GCF cũng có thể yêu cầu PIE ngừng phát hành thêm bảo lãnh RSF.

Trong trường hợp:

- a) Tổng số Yêu cầu thanh toán bảo lãnh RSF mà PIE nhận được vượt quá 01 (một) triệu USD và;
- b) Tổng số Yêu cầu thanh toán bảo lãnh RSF mà PIE nhận được vượt quá 03 (ba) triệu USD đối với lần tạm dừng đầu tiên (và cho các lần tạm dừng tiếp theo, sau mỗi lần yêu cầu thanh toán bảo lãnh RSF tăng thêm 05 triệu USD).

Việc tạm dừng phát hành bảo lãnh có thể được dỡ bỏ và PIE có thể tiếp tục phát hành bảo lãnh RSF sau khi nhận được thông báo của Ngân hàng Thế giới, trong khi PIE đã thực hiện các biện pháp khắc phục thỏa mãn yêu cầu của Ngân hàng Thế giới và GCF.

4. QUẢN LÝ TIỀN MẶT

4.1. Tổng quan

Thời hạn Quỹ RSF là 15 năm, bao gồm Thời hạn phát hành bảo lãnh của Quỹ RSF là 5 năm, trong suốt thời gian đó PIE có thể phát hành bảo lãnh RSF và sẽ thu hồi toàn bộ trong Thời hạn thu hồi là 10 năm. Việc phát hành bảo lãnh RSF phải tương ứng với các đợt và thời gian thu hồi của bảo lãnh GCF. Trong Thời hạn phát hành bảo lãnh RSF, do các khoản vay cơ sở được phân bổ cùng với các bảo lãnh có liên quan, nên các khoản nợ mà đã được rút khỏi danh mục bảo lãnh thì có thể được phát hành lại dưới hình thức bảo lãnh mới.

4.2. Các dòng vốn từ GCF đến Ngân hàng Thế giới

Nguồn vốn của GCF dành cho bảo lãnh GCF sẽ được cung cấp theo các đợt với tổng số tiền lên tới 75 triệu USD. Các đợt dự kiến sẽ là 5 triệu USD, 15 triệu USD, 35 triệu USD và 20 triệu USD (tùy thuộc vào nhu cầu về Quỹ RSF), với các đợt sẽ được GCF giải ngân và Ngân hàng Thế giới cam kết thực hiện theo yêu cầu của PIE sau khi bảy mươi phần trăm (70%) vốn được GCF giải ngân trước đó đã được cam kết tích lũy dưới hình thức một khoản tiền tương đương của các bảo lãnh RSF. Số tiền cam kết của bảo lãnh GCF sẽ lần lượt được khấu trừ khi các khoản vay cơ sở được bảo lãnh được trả dần. Lần chuyển tiền ban đầu của vốn phải hoàn trả của GCF sẽ được chuyển cho Ngân hàng Thế giới trước khi Thỏa thuận bảo lãnh GCF với PIE có hiệu lực. Tương tự đối với các đợt tiếp theo, GCF sẽ chuyển các khoản vốn phải hoàn trả cho Ngân hàng Thế giới trước khi Ngân hàng Thế giới có thể cam kết tăng thêm khoản bảo lãnh cho PIE. Do đó, số tiền bảo lãnh GCF tại thời điểm bất kỳ sẽ không được vượt quá số vốn thực tế mà GCF đã chuyển cho Ngân hàng Thế giới. Khi GCF chuyển các đợt vốn tiếp theo cho Ngân hàng Thế giới thì Ngân hàng sẽ thông báo cho PIE và tăng số tiền bảo lãnh GCF theo các điều khoản của Thỏa thuận bảo lãnh GCF.

4.3. Các dòng vốn từ Ngân hàng Thế giới đến RSF

Dòng vốn giữa Ngân hàng Thế giới và PIE sẽ do Ngân hàng Thế giới xử lý để phát hành bảo lãnh GCF cho Quỹ RSF theo Thỏa thuận bảo lãnh GCF giữa Ngân hàng Thế giới và PIE. Quỹ RSF có thể phát hành bảo lãnh RSF chỉ trong phạm vi tổng số tiền của danh mục bảo lãnh RSF chưa thanh toán không vượt quá số tiền của vốn phải hoàn trả mà GCF đã chuyển cho Ngân hàng.

Các yêu cầu thanh toán thuộc bảo lãnh GCF phải được PIE gửi trực tiếp cho Ngân hàng Thế giới, từ đó Ngân hàng sẽ thanh toán các yêu cầu thanh toán hợp lệ (và do đó sẽ chuyển vốn cho PIE) sử dụng vốn phải hoàn trả mà GCF đã chuyển tới.

4.4. Các dòng vốn từ RSF đến Ngân hàng Thế giới/Quỹ Khí hậu xanh

4.4.1. Quỹ RSF trả lại vốn cho Ngân hàng Thế giới

Sau Thời hạn Phát hành, nếu có thể PIE sẽ thu hồi tất cả hoặc một phần các tổn thất mà đã thanh toán từ bảo lãnh GCF (sử dụng vốn phải hoàn trả), GCF sẽ có tùy chọn thu hồi (thông qua Ngân hàng Thế giới) từ Quỹ RSF số tiền tương ứng với các tổn thất mà PIE đã thu hồi được (dòng chi phí vận hành và thu hồi hợp lệ).

Tại thời điểm đáo hạn của tất cả các bảo lãnh RSF, bất kỳ khoản tiền chưa sử dụng nào còn lại trong các tài khoản dự phòng tổn thất sẽ được chuyển lại cho GCF thông qua Ngân hàng Thế giới, số tiền tối đa tương ứng với tổng số tiền mà đã sử dụng để bồi thường tổn thất từ bảo lãnh GCF và bất kỳ khoản tiền thực đã thu hồi được.

4.4.2. Ngân hàng Thế giới trả lại vốn cho Quỹ Khí hậu xanh

Ngân hàng Thế giới sẽ định kỳ hoàn trả vốn phải hoàn trả cho GCF sau Thời hạn phát hành bảo lãnh khi số tiền cam kết của bảo lãnh GCF giảm do các khoản vay cơ sở được trả dần. Cụ thể, các dòng vốn hoàn trả định kỳ phải được chuyển hàng năm cho GCF sau Thời hạn phát hành của Quỹ RSF khi mức độ rủi ro tổng thể của danh mục bảo lãnh RSF lẻ giảm thông qua việc trả nợ các khoản vay cơ sở cho dự án đầu tư tiết kiệm năng lượng.

Hình 6 dưới đây trình bày tổng quan về các tổ chức dòng vốn. Điều quan trọng phải nhấn mạnh là không có dòng vốn nào từ Ngân hàng Thế giới tới PIE hoặc từ PIE tới PFI nếu không có yêu cầu thanh toán nào phát sinh thuộc bảo lãnh RSF. Nếu có các yêu cầu thanh toán phát sinh thì PIE phải thanh toán bảo lãnh cho các PFI trong đợt đầu tiên từ tiền quỹ hiện có trong tài khoản Quỹ RSF, bao gồm vốn viện trợ ban đầu và các khoản thanh toán phí bảo lãnh được giữ trong các tài khoản dự phòng tổn thất. Chỉ khi tiền quỹ này không đủ để đáp ứng các yêu cầu thanh toán bảo lãnh của Quỹ RSF thì PIE mới gửi yêu cầu thanh toán bảo lãnh GCF, tại thời điểm đó Ngân hàng Thế giới sẽ thanh toán theo bảo lãnh GCF bằng cách chuyển số tiền tương đương thuộc vốn phải hoàn trả cho PIE.

Hình 6. Tổng quan về tổ chức dòng vốn thuộc Quỹ RSF

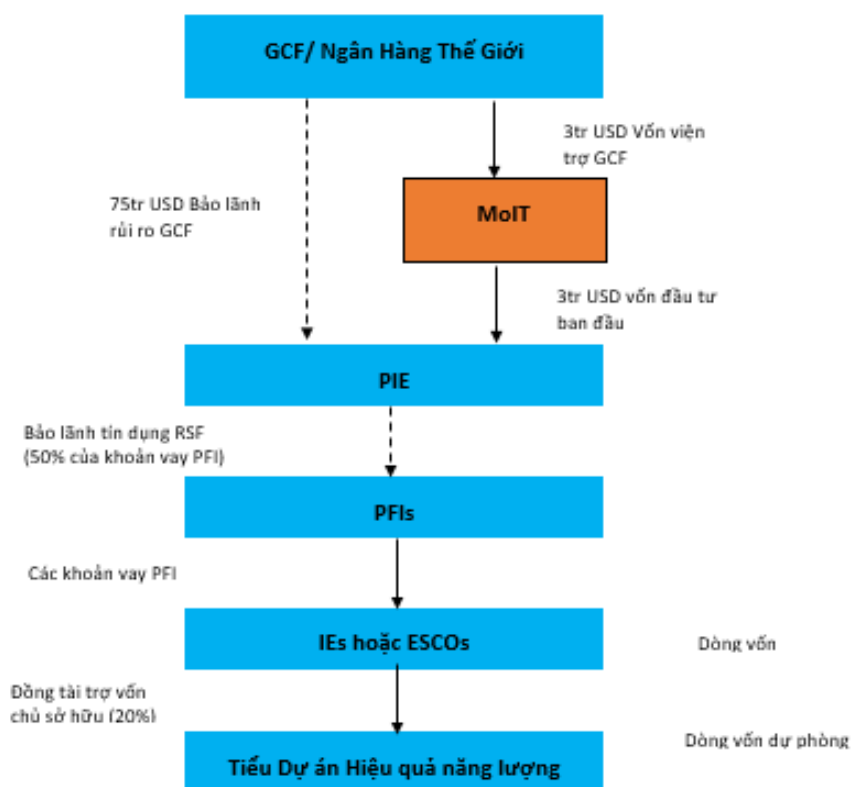

5. VAI TRÒ VÀ TÍNH HỢP LỆ CỦA CÁC BÊN THAM GIA CHỦ CHỐT

5.1. Nhiệm vụ chính của Bộ Công Thương

Ban quản lý dự án (PMB) của Bộ Công Thương là đơn vị hàng ngày giám sát PIE trong việc quản lý Quỹ Chia sẻ rủi ro. Các nhiệm vụ của PMB bao gồm:

- i. Giám sát các hoạt động thực hiện dự án VSUEE, bao gồm hiệu quả thực hiện của PIE, các PFI và các IE/ESCO;
- ii. Phối hợp các hoạt động của dự án;

- iii. Hỗ trợ Bộ Công Thương lựa chọn PIE và PFI có tham vấn ý kiến của Ngân hàng Nhà nước Việt Nam và Ngân hàng Thế giới;
- iv. Hỗ trợ Bộ Công Thương trong việc đàm phán và thực thi Thỏa thuận thực hiện dự án với PIE;
- v. Giám sát các hoạt động và hiệu quả thực hiện của PIE;
- vi. Cùng với Ngân hàng Thế giới xem xét sửa đổi Sổ tay hướng dẫn thực hiện (OM) và đưa ra ý kiến nhất trí khi cần thiết;
- vii. Thực hiện các hoạt động hỗ trợ kỹ thuật và tăng cường năng lực trong dự án cho Bộ Công Thương, PIE, các PFI và các IE/ESCO;
- viii. Hỗ trợ PIE/PFI/IE/ESCO, khi có yêu cầu bằng văn bản hoặc Email của các đơn vị này gửi PMB (Bộ Công Thương), trong việc: xác định và lựa chọn các chuyên gia tư vấn kỹ thuật đủ năng lực trong lĩnh vực tiết kiệm năng lượng cũng như các lĩnh vực kỹ thuật liên quan; hỗ trợ các IE/ESCO trong việc chuẩn bị tài liệu kỹ thuật của Tiêu Dự án; hỗ trợ các PIE/PFI trong các hoạt động thẩm định kỹ thuật, giám sát và đánh giá (M&V) cho các ESCO; và các hoạt động khác theo yêu cầu thực tế của từng đơn vị cho từng tiểu dự án.
- ix. Xem xét báo cáo của PIE/ PFIs;
- x. Đảm bảo theo dõi và thu thập tư liệu phù hợp về các hoạt động tham gia tham vấn cộng đồng và đăng tải công khai tài liệu theo qui định quốc gia và các yêu cầu về an toàn môi trường và xã hội của Ngân hàng Thế giới;
- xi. Báo cáo cho Bộ Công Thương và Ngân hàng Thế giới về tiến độ thực hiện dự án;
- xii. Thông báo và phối hợp với các Bộ/ cơ quan liên ngành (Bộ Tài chính, Ngân hàng Nhà nước, Bộ Kế hoạch và Đầu tư, các cơ quan Chính phủ khác có liên quan) liên quan đến các vấn đề có thể xảy ra trong quá trình thực hiện dự án.

5.2. Nhiệm vụ chính của PIE

PIE đóng vai trò trung tâm trong việc thực hiện Quỹ Chia sẻ rủi ro dưới sự giám sát chung của Bộ Công Thương, Ngân hàng Nhà nước Việt Nam. Các nhiệm vụ chính của PIE là:

- i. Hoàn thiện hồ sơ dự án
 - a. Đàm phán và thực hiện Thỏa thuận thực hiện với Bộ Công Thương, Thỏa thuận bảo lãnh GCF với Ngân hàng Thế giới, và các thỏa thuận bảo lãnh RSF với các PFI;
 - b. Tuân thủ/đáp ứng các điều khoản của IA và GA cũng như các quy định và hướng dẫn trong Sổ tay hướng dẫn thực hiện và khung quản lý rủi ro (xem khung quản lý rủi ro tại Phụ lục 9).
 - c. Đề xuất sửa đổi nội dung Sổ tay hướng dẫn thực hiện trình Bộ Công Thương và Ngân hàng Thế giới phê duyệt.
- ii. Hỗ trợ các PFI xác định tiểu dự án và xây dựng danh mục tiềm năng
 - a. Đưa ra hướng dẫn và tư vấn cho các PFI và các IE/ESCO trong việc thực hiện dự án VSUEE;
 - b. Tham gia vào công tác tiếp thị và xác định tiểu dự án cho Quỹ Chia sẻ rủi ro, hỗ trợ các PFI trong các hoạt động xây dựng danh mục tiềm năng của họ khi cần thiết;

- c. Tạo điều kiện và tổ chức các hoạt động hỗ trợ kỹ thuật và tăng cường năng lực khi được yêu cầu.

iii. Phát hành bảo lãnh Quỹ Chia sẻ rủi ro

- a. Xác nhận tính hợp lệ của các bên vay vốn và đảm bảo tuân thủ các khoản đầu tư cơ sở với các tiêu chí được mô tả trong Sổ tay hướng dẫn thực hiện (bao gồm cả việc tuân thủ các yêu cầu an toàn môi trường và xã hội của Ngân hàng Thế giới)
- b. Hỗ trợ các PFI xác định tiểu dự án;
- c. Xem xét các hồ sơ xin cấp bảo lãnh RSF của các PFI theo các tiêu chí hợp lệ và các tiêu chí khác trong Sổ tay hướng dẫn thực hiện; và phát hành bảo lãnh RSF cho PFI nếu hồ sơ được phê duyệt;
- d. Trước khi phát hành bảo lãnh RSF mà đã được phê duyệt, PIE kiểm tra hồ sơ xin cấp bảo lãnh tín dụng của PFI có đủ các tài liệu an toàn môi trường – xã hội (EIA/EPP/EMP) của các tiểu dự án mà đã được: (i) các cơ quan chính quyền địa phương có liên quan phê duyệt; (ii) Ngân hàng Thế giới thông qua (đối với các tiểu dự án nhóm A và một số tiểu dự án nhóm B mà Ngân hàng Thế giới lựa chọn xét duyệt trước); và (iii) các tiêu chuẩn được Ngân hàng Thế giới chấp nhận (đối với các tiểu dự án nhóm B mà do các PFI đánh giá và thẩm định) và trong suốt quá trình thực hiện dự án PIE sẽ định kỳ giám sát và xác nhận việc các IE/ ESCO tuân thủ yêu cầu về các chính sách an toàn như đã được mô tả trong Sổ tay Hướng dẫn thực hiện và Thỏa thuận bảo lãnh GCF;
- e. Xem xét thẩm định hồ sơ vay vốn của các PFI. Trong lúc các PFI sẽ tiến hành thẩm định toàn bộ hồ sơ của các Bên vay vốn, thì PIE đánh giá hồ sơ xin cấp bảo lãnh RSF để xác định các yếu tố rủi ro trọng yếu mà có thể cần khi đánh giá rủi ro tín dụng bổ sung trước khi có thể phê duyệt bảo lãnh RSF;
- f. Phê duyệt hoặc từ chối hồ sơ xin cấp bảo lãnh RSF dựa trên đánh giá của PIE đối với hồ sơ xin cấp bảo lãnh tín dụng, trong trường hợp từ chối, PIE phải giải thích lý do từ chối cho các PFI;
- g. Xác định các điều khoản của bảo lãnh RSF (ví dụ: tỷ lệ bảo lãnh, kỳ hạn, cơ cấu bảo lãnh) dựa trên đánh giá mức độ chấp nhận rủi ro của khoản vay được bảo lãnh, trong các hạn mức đã được phê duyệt trước;
- h. Lập các biểu mẫu và ký kết các Thỏa thuận bảo lãnh khung và Thư bảo lãnh RSF với các PFI.

iv. Theo dõi khoản vay và danh mục đầu tư

- a. Theo dõi danh mục đầu tư và các khoản vay cơ sở của bảo lãnh RSF trong thời hạn phát hành bảo lãnh và thời hạn thu hồi bảo lãnh RSF;
- b. Quản lý mức độ rủi ro và an toàn vốn của danh mục đầu tư bảo lãnh RSF (ví dụ: tạm dừng phát hành bảo lãnh RSF mới trong trường hợp các khoản thanh toán bảo lãnh cao);
- c. Giám sát các tiểu dự án mà đã phát hành bảo lãnh RSF nhằm tuân thủ các yêu cầu và thủ tục về môi trường và xã hội (như được quy định trong ESMF/RPF/EMPF);
- d. Giám sát giải ngân khoản vay do các PFI thực hiện với các bên vay vốn IE/ESCO đối với các tiểu dự án đã được phê duyệt;
- e. Giám sát các khoản thanh toán gốc và lãi của các bên vay vốn IE/ESCO cho các PFI;

- f. Nhận các yêu cầu thanh toán theo bảo lãnh RSF từ các PFI và xác minh lý do của các yêu cầu thanh toán bảo lãnh RSF này theo các điều khoản quy định trong các Thỏa thuận bảo lãnh khung và Thư bảo lãnh RSF liên quan;
- g. Trong trường hợp các yêu cầu thanh toán này đã được xác minh, thì sẽ thực hiện thanh toán các yêu cầu bảo lãnh RSF theo các điều khoản quy định trong các Thỏa thuận bảo lãnh khung và Thư bảo lãnh RSF;
- h. Thông báo cho Bộ Công Thương và Ngân hàng Thế giới về các yêu cầu thanh toán bảo lãnh RSF theo quy định về yêu cầu báo cáo trong Thỏa thuận thực hiện và về các Thỏa thuận bảo lãnh GCF;
- i. Phối hợp với các PFI và các cơ quan chính phủ liên quan về các nỗ lực thu hồi tổn thất; đảm bảo tiếp tục nỗ lực ngay cả sau khi yêu cầu thanh toán bảo lãnh RSF liên quan đã được thanh toán;
- j. Giám sát danh mục đầu tư bảo lãnh RSF và các khoản vay trong vòng mười năm sau thời hạn phát hành bảo lãnh RSF; và
- k. Hàng năm theo dõi sự tuân thủ của các PFI đối với tiêu chí PFI hợp lệ.

v. Quản lý tiền mặt

- a. Duy trì các tài khoản của Quỹ RSF;
- b. Đảm bảo Quỹ RSF có đủ dòng tiền để vận hành và chi trả các yêu cầu thanh toán bảo lãnh RSF;
- c. Lập hóa đơn và thu phí thu xếp vốn và phí trả định kỳ hàng năm của bảo lãnh RSF từ các PFI;
- d. Thanh toán phí bảo lãnh tín dụng GCF định kỳ cho Ngân hàng Thế giới,
- e. Thực hiện các khoản thanh toán bảo lãnh RSF theo các điều khoản hiện hành quy định trong các Thỏa thuận bảo lãnh khung và Thư bảo lãnh RSF;
- f. Thu các khoản tiền thu hồi liên quan đến các khoản thanh toán bảo lãnh RSF;
- g. Gửi yêu cầu cho Ngân hàng Thế giới theo bảo lãnh tín dụng GCF, phù hợp với các điều khoản của Thỏa thuận bảo lãnh tín dụng GCF trong trường hợp thiếu vốn của Quỹ.

vi. Báo cáo

PIE sẽ gửi báo cáo định kỳ cho Bộ Công Thương và Ngân hàng Thế giới, bao gồm, *không kể các tài liệu khác*: (i) số lượng bảo lãnh RSF đã phát hành; (ii) danh sách các dự án được bảo lãnh với các điều khoản cho vay của PFI (bao gồm giảm lãi suất ước tính và thay đổi kỳ hạn nhờ bảo lãnh RSF); (iii) tổn thất vật chất (tức là các khoản thanh toán bảo lãnh RSF); (iv) thực hiện tiết kiệm năng lượng; (v) hồ sơ trả dần của danh mục đầu tư; (vi) phí bảo lãnh RSF và doanh thu từ lãi và các chi phí phát sinh; (vii) tình trạng nỗ lực thu hồi và số tiền mà PFI và IE/ESCO đã thu hồi; (viii) tuân thủ yêu cầu về các chính sách an toàn và nếu có thể, hiệu quả thực hiện của PFI theo Kế hoạch phát triển thể chế (IDP) định kỳ 6 tháng 1 lần (như được quy định dưới đây theo Mục 5.3.1 (Tính hợp lệ của các PFI) (Xem Phần 8 (Theo dõi và Báo cáo) để biết thêm chi tiết về báo cáo).

vii. Nhiệm vụ khác

Đối với các tiểu Dự án “Đảm bảo mức tiết kiệm năng lượng” mà ESCO đã triển khai, PIE có thể phải ký Thỏa thuận ký quỹ/ Tài khoản ủy thác và tạm giữ với tư cách là Ngân hàng được ủy thác cùng với IE, ESCO và PFI.

5.3. Tính hợp lệ và nhiệm vụ chính của các PFI

5.3.1. Tính hợp lệ và công nhận các PFI

Với sự hỗ trợ của Ngân hàng Nhà nước Việt Nam và Ngân hàng Thế giới, Bộ Công Thương tiến hành chọn các PFI tham gia Quỹ RSF dựa trên tiêu chí hợp lệ được mô tả tại Phụ lục 1. Các ngân hàng thương mại đáp ứng tiêu chí hợp lệ PFI sẽ được cấp Thư công nhận PFI. Sau khi được công nhận là PFI, các ngân hàng thương mại phải thực hiện một số hoạt động chuẩn bị trước khi ký Thỏa thuận bảo lãnh khung với PIE. Các hoạt động này bao gồm xác định danh mục tiêu dự án tiềm năng sơ bộ, chỉ định cán bộ của PFI chịu trách nhiệm điều phối dự án tham gia Quỹ RSF và tham gia các hội thảo đào tạo và tăng cường năng lực cần thiết do PIE hoặc Bộ Công Thương tổ chức.

Có thể bổ sung các PFI tham gia dự án. PIE sẽ khuyến nghị các tổ chức phù hợp làm PFI dựa trên các tiêu chí lựa chọn PFI được mô tả trong Phụ lục 1 và phải được Bộ Công Thương và Ngân hàng Thế giới phê duyệt. Để trở thành PFI, các ngân hàng thương mại quan tâm phải nộp hồ sơ bày tỏ quan tâm bằng văn bản cho PIE và Bộ Công Thương cùng với các báo cáo tài chính được kiểm toán gần nhất. PIE và Bộ Công Thương sẽ xem xét và đánh giá thông tin tài chính theo các tiêu chí hợp lệ của PFI và sau khi xác nhận tính hợp lệ và được Bộ Công Thương và Ngân hàng Thế giới phê duyệt, Bộ Công Thương sẽ phát hành Thư công nhận PFI cho các ngân hàng thương mại quan tâm.

Hàng năm PIE phải giám sát sự tuân thủ các tiêu chí hợp lệ của PFI trong quá trình thực hiện dự án, và yêu cầu mỗi PFI phải nộp chứng nhận mỗi năm một lần. PIE sẽ báo cáo về việc tuân thủ đó như một phần của báo cáo thường niên về hiệu quả thực hiện của Quỹ RSF.

Nếu trong quá trình thực hiện dự án, một PFI không còn đáp ứng các tiêu chí hợp lệ PFI thì PFI đó sẽ không đủ điều kiện để đăng ký cấp bảo lãnh RSF. Bất kỳ bảo lãnh RSF nào đã được phát hành để hỗ trợ các tiểu Dự án do PFI đó tài trợ sẽ vẫn có giá trị hiệu lực (theo các điều khoản của Thỏa thuận bảo lãnh khung và Thư Bảo lãnh RSF liên quan) nhưng PFI đó không thể xin cấp bảo lãnh RSF mới cho đến khi PFI đó gửi một bản kế hoạch phát triển thể chế với mục tiêu thỏa mãn toàn bộ các tiêu chí hợp lệ PFI cho Bộ Công Thương, Ngân hàng Thế giới và PIE, và được các cơ quan này chấp thuận.

Nếu trong quá trình thực hiện dự án, một PFI không còn đáp ứng các tiêu chí hợp lệ PFI thì PFI đó vẫn có thể tham gia vào hợp phần Hỗ trợ kỹ thuật của Dự án nếu đồng ý với kế hoạch hành động có thời hạn hoặc IDP, để đưa PFI tuân thủ các tiêu chí hợp lệ PFI trở lại. Kế hoạch phát triển thể chế sẽ được cụ thể cho từng PFI với điều kiện là mỗi PFI sẽ có những chiến lược, điểm mạnh và điểm yếu riêng. Kế hoạch phát triển thể chế sẽ do PFI lập với sự tham vấn của PIE. PIE sẽ chịu trách nhiệm giám sát và đánh giá IDP trước khi nộp cho Bộ Công Thương và Ngân hàng Thế giới phê duyệt. Kế hoạch phát triển thể chế sẽ được thực hiện dưới sự giám sát của PIE, phải đáp ứng yêu cầu và tùy thuộc vào sự phê duyệt của Ngân hàng Nhà nước Việt Nam, Bộ Công Thương và Ngân hàng Thế giới. PIE sẽ nộp báo cáo về hiệu quả thực hiện của PFI theo IDP cho Ngân hàng Nhà nước Việt Nam, Bộ Công Thương và Ngân hàng Thế giới. Nếu PFI không đáp ứng các tiêu chí hợp lệ PFI trong thời gian thực hiện được quy định trong IDP (thông thường thời gian thực hiện dự kiến là một năm), PFI sẽ bị mất quyền tham gia tiếp vào dự án.

5.3.2. Nhiệm vụ chính của các PFI

Các nhiệm vụ chính của PFI là:

- i. Xác nhận về tính hợp lệ của PFI
 - a. Cung cấp chứng nhận hàng năm (với thông tin/tài liệu hỗ trợ) xác nhận tiếp tục tuân thủ các tiêu chí hợp lệ PFI;
 - b. Báo cáo về hiệu quả thực hiện theo IDP;

- c. Ký kết Thỏa thuận bảo lãnh khung với PIE.
- ii. Xác định tính hợp lệ của tiểu dự án
 - a. Thẩm định các tiểu dự án tiết kiệm năng lượng do IE/ESCO đề xuất nhằm đảm bảo tính khả thi về kỹ thuật, kinh tế và tài chính;
 - b. Xác định tiểu dự án đáp ứng các chính sách an toàn xã hội và môi trường của Ngân hàng Thế giới và các quy định bảo vệ môi trường của quốc gia;
 - c. Xác định tính hợp lệ của các khoản vay để được bảo lãnh từ Quỹ RSF;
 - d. Đảm bảo các bên vay vốn đóng góp ít nhất 20% tổng chi phí đầu tư.
- iii. Các điều khoản vay vốn PFI và bảo lãnh RSF
 - a. Xác định các điều khoản vay vốn PFI dựa vào các đặc điểm của tiểu dự án;
 - b. Xem xét giá trị của bảo lãnh RSF trong việc xác định tỷ lệ vay vốn PFI;
 - c. Xin cấp bảo lãnh RSF;
 - d. Chịu rủi ro tín dụng đối với khoản vốn vay mà không được Quỹ bảo lãnh RSF bảo lãnh;
 - e. Ký Thư bảo lãnh RSF;
 - f. Thanh toán phí bảo lãnh RSF theo như hóa đơn yêu cầu thanh toán.
- iv. Xử lý khoản vay PFI
 - a. Ký kết Thỏa thuận vay vốn với các bên vay vốn IE/ESCO;
 - b. Giải ngân các khoản vay cho IE/ESCO theo các điều khoản của Thỏa thuận vay vốn liên quan.
- v. Báo cáo và Giám sát khoản vay PFI
 - a. Giám sát việc thực hiện các tiểu dự án;
 - b. Gửi báo cáo định kỳ cho PIE (Phụ lục 14 đính kèm);
 - c. Thông báo cho PIE ngay lập tức nếu bất kỳ khoản vay nào được bảo lãnh từ Quỹ bảo lãnh RSF đang bị chậm thanh toán hoặc mất khả năng thanh toán nợ một phần hoặc toàn bộ;
 - d. Trong trường hợp ESCO mất khả năng thanh toán nợ cho các tiểu dự án, sẽ tiến hành Đo lường và Thẩm tra (M&V) thông qua một bên thứ ba để xác minh các yêu cầu thanh toán mà PFI đưa ra.
- vi. Thu và hoàn vốn khoản vay PFI
 - a. Tăng cường nỗ lực thu nợ cho các khoản vay PFI đang bị chậm thanh toán, mất khả năng thanh toán một phần hoặc toàn bộ (và do đó trở thành nợ xấu);
 - b. Xem xét việc tái cơ cấu hoặc sắp xếp lại lịch thanh toán các khoản nợ đối với các khoản nợ xấu;
 - c. Yêu cầu thanh toán bảo lãnh RSF cho các khoản vay PFI hợp lệ mất khả năng thanh toán;
 - d. Thực hiện mọi nỗ lực thu hồi các khoản vay PFI mà đã yêu cầu được thanh toán từ bảo lãnh RSF.
- vii. Nhiệm vụ khác
 - a. Tham gia các khóa đào tạo, hội thảo, hội nghị v.v... thuộc dự án;

- b. Cung cấp thông tin cho PIE về danh mục tiểu dự án tiềm năng;
- c. Định kỳ hàng năm gửi thông tin cho PIE để chứng minh tính hợp lệ liên tục theo tiêu chí hợp lệ của PFI;
- d. Đối với các tiểu dự án được triển khai như là dự án “Đảm bảo mức tiết kiệm năng lượng” của các ESCO, PIE có thể yêu cầu ký Thỏa thuận ký quỹ/ Tài khoản ủy thác và tạm giữ với tư cách là Ngân hàng ủy thác cùng với IE và ESCO.

5.4. Tính hợp lệ và nhiệm vụ chính của các IE/ESCO

5.4.1. Tổng quan về tính hợp lệ của các IE/ESCO

Bảo lãnh RSF chỉ có thể được cung cấp cho các khoản vay PFI cho các cơ sở sản xuất công nghiệp/ dịch vụ năng lượng hợp lệ.

Các cơ sở sản xuất công nghiệp thuộc sở hữu nhà nước và tư nhân đều đủ điều kiện nhận bảo lãnh cho các khoản vay từ Quỹ bảo lãnh RSF miễn là các IE đó không có quyền sở hữu chéo với PFI cung cấp vốn vay. Dự án nhằm mục đích hỗ trợ các ngành công nghiệp sử dụng nhiều năng lượng với tiềm năng tiết kiệm năng lượng lớn. Tất cả các IE có thể tham gia, không kể quy mô lớn hay nhỏ, miễn là IE đó đáp ứng được yêu cầu tiết kiệm năng lượng tối thiểu theo tiêu chí hợp lệ của tiểu dự án (xem mục 5.5).

Các ESCO (bao gồm các công ty cho thuê), cung cấp một loạt các dịch vụ để thực hiện các dự án tiết kiệm năng lượng theo thỏa thuận dựa vào hiệu quả, theo đó người dùng cuối trả phí dịch vụ từ khoản tiết kiệm năng lượng đã được chứng minh, cũng đủ điều kiện tham gia cho vay tín dụng.

5.4.2. Tiêu chí hợp lệ của các IE/ESCO

PFI sẽ đánh giá tính hợp lệ của mỗi IE/ESCO như là một phần trong công tác thẩm định hồ sơ xin vay vốn của PFI và PIE sẽ xác nhận tính hợp lệ đó như là một phần trong công tác thẩm định hồ sơ xin cấp bảo lãnh RSF dựa vào các thông tin và các tài liệu hỗ trợ do PFI nộp. Để hợp lệ, một IE/ESCO cần đáp ứng các tiêu chí sau:

Cơ sở sản xuất công nghiệp/ dịch vụ năng lượng (IE/ESCO):

- i. Được đăng ký và hoạt động theo các quy định và pháp luật Việt Nam liên quan;
- ii. Cung cấp các biện pháp bảo đảm đạt yêu cầu cho khoản vay do PFI xác định;
- iii. Có kế hoạch kinh doanh và mục đích vay vốn đạt yêu cầu cho khoản vay được đề xuất;
- iv. Phải chứng minh khả năng tài chính để trả nợ trong thời hạn vay;
- v. Không có nợ dưới chuẩn tại các tổ chức tín dụng được thể hiện trên CIC tại thời điểm xin cấp bảo lãnh RSF;
- vi. Không vi phạm bất kỳ chế tài xử phạt nào như được mô tả trong Phụ lục 11;
- vii. Không có quyền sở hữu chéo với các PFI cung cấp vốn vay; và
- viii. Hoàn thành các yêu cầu tiết kiệm năng lượng tối thiểu (xem Phần 5.5).

5.4.3. Các nhiệm vụ chính của các IE/ESCO

- i. Lập nghiên cứu khả thi và cung cấp thông tin
 - a. Lập hồ sơ tiểu dự án bao gồm: Nghiên cứu khả thi (FS) và nếu được yêu cầu,

- Kế hoạch quản lý môi trường (EMP), Kế hoạch hành động tái định cư (RAP) và/hoặc Kế hoạch phát triển dân tộc thiểu số (EMDP) để nộp cho PFI và các tài liệu khác theo đúng quy định;
- b. Đảm bảo cung cấp các hồ sơ tiểu dự án bao gồm tất cả thông tin và tài liệu cần thiết cho PFI và PIE để xác minh rằng đã đáp ứng tất cả các yêu cầu của Quỹ bảo lãnh RSF.
- ii. Tuân thủ các yêu cầu vay vốn của PFI
 - a. Cung cấp ít nhất 20% tổng chi phí đầu tư của tiểu dự án;
 - b. Cung cấp tài sản thế chấp vay vốn cho PFI có sử dụng các tài sản được mua sắm từ tiểu dự án nếu có yêu cầu của PFI.
 - iii. Quy trình vay vốn PFI
 - a. Nộp hồ sơ vay vốn và tất cả các tài liệu cần thiết cho PFI;
 - b. Ký Thỏa thuận vay vốn với PFI.
 - iv. Thực hiện các chính sách an toàn xã hội và môi trường
 - a. Chuẩn bị và triển khai EMP, RAP và EMDP cho từng tiểu dự án cụ thể có sự thống nhất với các khung ESMF, RPF và EMDF của dự án (nếu có).
 - v. Nhiệm vụ khác
 - a. Tham gia các hội thảo, các khóa đào tạo thuộc dự án;
 - b. Cung cấp thông tin liên quan đến tiểu dự án cho PIE theo yêu cầu.
 - vi. Đối với các tiểu dự án do ESCO thực hiện, IE phải thực hiện thêm các hoạt động sau:
 - a. Trong trường hợp có Thỏa thuận “Đảm bảo mức tiết kiệm năng lượng” với ESCO: ký kết thỏa thuận ký quỹ/ Tài khoản ủy thác và tạm giữ với PFI và ESCO và PIE với tư cách là Ngân hàng ủy thác; và
 - b. Nộp tiền tương ứng với giá tiết kiệm năng lượng đạt được do thực hiện dự án tiết kiệm năng lượng vào Tài khoản ký quỹ/ Tài khoản ủy thác và tạm giữ theo kế hoạch đã ký kết;
 - c. Hỗ trợ ESCO giải quyết tình trạng kém hiệu quả về kỹ thuật của dự án tiết kiệm năng lượng đã thực hiện (nếu cần)
 - d. Hỗ trợ chuyên gia tư vấn ESCO/M&V/ bất kỳ cơ quan thứ ba nào được PIE chỉ định để đánh giá mức tiết kiệm năng lượng thực tế của dự án tiết kiệm năng lượng đã thực hiện.

5.4.4. Các nhiệm vụ chính của các ESCOs

Hai mô hình chính tồn tại dưới dạng hợp đồng hiệu quả năng lượng trong các tiểu dự án đầu tư tiết kiệm năng lượng (EE) là: mô hình “Chia sẻ mức tiết kiệm” và mô hình “Đảm bảo mức tiết kiệm” (để biết thêm chi tiết, xem Phụ lục 3). Trách nhiệm của ESCO trong dự án bao gồm:

- i. Lập tiểu dự án
 - a. Tiến hành kiểm toán năng lượng chi tiết tại cơ sở của IE để lập hiện trạng tiêu hao năng lượng ban đầu (nếu cần thiết);
 - b. Chuẩn bị các tài liệu tiểu dự án bao gồm: Nghiên cứu khả thi (FS)
 - c. Thực hiện thẩm tra các yêu cầu an toàn môi trường và xã hội theo hướng dẫn ERMF và (nếu cần) hãy lập EMP, RAP và/hoặc EMDP cho từng tiểu dự án

- cụ thể đề nộp cho PFI;
 - d. Soạn Hợp đồng hiệu quả tiết kiệm năng lượng chi tiết có tham vấn của IE;
 - e. Xây dựng phương pháp luận và kế hoạch M&V có sự tham vấn của IE;
- ii. Quy trình vay vốn PFI đối với mô hình chia sẻ mức tiết kiệm
- a. Nộp hồ sơ vay vốn cùng với tất cả các tài liệu cần thiết cho PFI;
 - b. Ký kết Thỏa thuận vay vốn với PFI và sử dụng vốn vay đúng mục đích và hoàn trả theo Thỏa thuận vay vốn;
 - c. Mua sắm hàng hóa, thi công và dịch vụ cho tiểu dự án một cách kinh tế và hiệu quả sao cho các hạng mục được mua có chất lượng đạt yêu cầu, được giao hoặc hoàn thành đúng thời hạn và được định giá để không ảnh hưởng xấu đến khả năng kinh tế và tài chính của Tiểu dự án.
- iii. Quy trình vay vốn PFI đối với mô hình đảm bảo mức tiết kiệm
- a. Ký hợp đồng thực hiện hiệu quả năng lượng;
 - b. Ký Thỏa thuận về Tài khoản ký quỹ/ Tài khoản ủy thác và tạm giữ với PFI, IE và PIE với tư cách là Ngân hàng được ủy thác;
 - c. Xác định quyền sở hữu tài sản trong và sau khi trả nợ khoản vay PFI trong Hợp đồng thực hiện hiệu quả năng lượng.
- iv. Theo dõi và thực hiện tiểu dự án
- a. Thực hiện lắp đặt, chạy thử, vận hành, duy tu bảo dưỡng tiểu dự án;
 - b. Đào tạo cán bộ của IE, khi cần thiết, về thực hiện tiểu dự án;
 - c. Đo đạc và thẩm tra mức tiết kiệm năng lượng bằng cách sử dụng kế hoạch M&V và gửi báo cáo M&V cho PFI.
 - d. Giải quyết tình trạng kém hiệu quả về mặt kỹ thuật của dự án tiết kiệm năng lượng đã thực hiện, khi được yêu cầu, có tham khảo ý kiến của IE.

5.5. Tính hợp lệ của các tiểu dự án

IE/ESCO và PFI phải đảm bảo rằng mọi tiểu dự án được đề xuất cần bảo lãnh RSF đều đáp ứng các tiêu chí kỹ thuật, môi trường và xã hội, tiết kiệm năng lượng và kinh tế được nêu dưới đây (xem Phụ lục 5 để biết thêm chi tiết và ví dụ):

i. Tính hợp lệ về kỹ thuật của tiểu dự án

Các loại tiểu dự án chính hợp lệ để được tài trợ vốn thuộc dự án VSUEE là đầu tư vào cải tạo và nâng cấp (điều chỉnh, thay thế) các cấu phần và hệ thống hiện có để đạt được hiệu quả năng lượng. Các tiểu dự án đầu tư mẫu bao gồm:

- a. Thay thế các công nghệ công nghiệp kém hiệu quả bằng các công nghệ tiết kiệm năng lượng như nồi hơi công nghiệp hiệu suất cao, lò nung và hệ thống trao đổi nhiệt hiệu quả hơn;
- b. Thu hồi và sử dụng khí phụ phẩm, nhiệt thải và áp suất;
- c. Lắp đặt các trang thiết bị điện, cơ điện hiệu quả cao, bao gồm động cơ chiếu sáng, máy bơm, thiết bị sưởi ấm và thông gió;
- d. Tối ưu hóa hệ thống công nghiệp để giảm thiểu năng lượng sử dụng;
- e. Các tiểu dự án khác được Bộ Công Thương và Ngân hàng Thế giới chấp thuận.

ii. Tính hợp lệ về mặt kinh tế của tiểu dự án

Có thể tải xuống bảng tính và hướng dẫn phân tích kinh tế từ trang web của PMB: <http://www.tietkiemnangluong.com.vn> hoặc gửi yêu cầu trực tiếp cho PMB. IE/ESCO cũng phải hoàn thành bảng phân tích tài chính do PMB cung cấp qua trang web: <http://tietkiemnangluong.com.vn>. Lưu ý rằng cả phân tích kinh tế và tài chính đều phải được hoàn thành cùng với các yêu cầu khác của PFI như là một phần của thủ tục thẩm tra thương mại tiêu chuẩn.

Tất cả các tiểu dự án hợp lệ phải đáp ứng các tiêu chí kinh tế sau:

- a. Chứng minh mức tiết kiệm năng lượng tối thiểu đạt được là mười phần trăm (10%), (mức tiết kiệm năng lượng thấp hơn có thể được chấp nhận đối với các ngành cụ thể có công nghệ năng lượng tiên tiến) bằng cách áp dụng công thức sau;

b. $Es = (Eb - Ea) / Eb * 100\%$

Es – Mức tiết kiệm năng lượng, %

Eb – Mức tiêu thụ năng lượng trước khi thực hiện Tiểu dự án, (kWh, kJ, TOE)

Ea - Mức tiêu thụ năng lượng sau khi thực hiện tiểu dự án, (kWh, kJ, TOE)

Các dự án về thu hồi khí thải, nhiệt thải được xem là hợp lệ mà không cần phải chứng minh về tỷ lệ tiết kiệm năng lượng tối thiểu.

Các ví dụ về tiểu dự án được trình bày tại Phụ lục 5.

- c. Có dự án với thời gian hoàn vốn trong vòng mười (10) năm;

- d. Có IRR phải cao hơn mười phần trăm (10%)

iii. Tính hợp lệ về môi trường và xã hội của tiểu dự án

- a. IE cần có các phê duyệt về môi trường cần thiết từ các cơ quan có thẩm quyền về môi trường cấp nhà nước, cấp tỉnh, địa phương và gửi các bản sao tất cả các tài liệu phê duyệt cần thiết cho PFI. Các tiểu dự án phải được sàng lọc về độ an toàn và tuân thủ các yêu cầu về môi trường và xã hội của Ngân hàng Thế giới và các quy định trong nước về môi trường và xã hội.

Mẫu sàng lọc tính hợp lệ của tiểu dự án được đính kèm trong Phụ lục 4 và thông tin chi tiết về đánh giá tính hợp lệ của tiểu dự án được nêu tại Phụ lục 5.

6. QUY TRÌNH CHO VAY VÀ BẢO LÃNH

6.1. Hồ sơ vay vốn PFI

Quy trình phát hành bảo lãnh RSF bắt đầu với quy trình vay vốn PFI. Bước đầu tiên trong quy trình là IE/ESCO gửi hồ sơ vay vốn cho PFI và thông tin tiêu chuẩn theo yêu cầu của PFI cũng như các thông tin sau:

- i. Mô tả chung về phạm vi tiểu dự án và Bên vay vốn
- ii. Mục tiêu và thuyết minh cho tiểu dự án
- iii. Tóm tắt đánh giá hồ sơ kỹ thuật tiểu dự án
- iv. Dữ liệu mức tiêu thụ năng lượng ban đầu và mức tiết kiệm năng lượng dự kiến của tiểu dự án
- v. Đánh giá tác động môi trường và xã hội, và tình trạng các phê duyệt của chính phủ

(theo Luật Bảo vệ môi trường)

- vi. Dự thảo chi phí đầu tư và kế hoạch vay vốn

IE/ESCO cũng cần nộp các bản sao chính thức các tài liệu sau:

- i. Nghiên cứu khả thi hoặc đề xuất đầu tư của tiểu dự án
- ii. Báo cáo kiểm toán năng lượng sơ bộ
- iii. Phân tích tài chính dự án
- iv. Báo cáo tài chính đã được kiểm toán của Bên vay vốn trong ba năm trở lại
- v. Tài liệu môi trường và xã hội
- vi. Phê duyệt về môi trường của Chính phủ (nếu cần)
- vii. Phê duyệt thực hiện tiểu dự án của Chính phủ (nếu cần)
- viii. Bản sao giấy chứng nhận đăng ký/thành lập IE/ESCO
- ix. Đối với các ESCO: Bản sao ESPC đã ký trong trường hợp thực hiện hợp đồng đảm bảo mức tiết kiệm
- x. Các tài liệu khác có liên quan

Nếu nghiên cứu khả thi hoặc đề xuất đầu tư của tiểu dự án chưa được hoàn thành đầy đủ thì IE/ESCO có thể gửi trước bản dự thảo tại thời điểm nộp hồ sơ vay vốn. Bản chính thức của nghiên cứu khả thi hoặc đề xuất đầu tư phải được nộp trước khi bắt đầu thẩm định sơ bộ.

6.2. Đánh giá Hồ sơ vay vốn PFI

PFI sẽ xem xét hồ sơ vay vốn dựa vào các thông tin đã nộp. Nhóm đánh giá hồ sơ vay vốn có thể bao gồm một chuyên gia kỹ thuật về tiết kiệm năng lượng, một chuyên gia về môi trường và xã hội hoặc một chuyên gia đo lường và kiểm tra xác nhận tiết kiệm năng lượng hoặc PFI có thể thuê các chuyên gia này hỗ trợ đánh giá khi cần thiết.

PFI có thể yêu cầu IE/ESCO làm rõ thông tin về việc tuân thủ các tiêu chí về tính hợp lệ của tiểu dự án hoặc chính sách đánh giá tín dụng của chính PFI

6.3. Thẩm định đề xuất kinh tế và kỹ thuật tiểu dự án

PFI sẽ tiến hành thẩm định kỹ đề xuất kỹ thuật và kinh tế của tiểu dự án dựa vào nghiên cứu khả thi hoặc đề xuất kỹ thuật của tiểu dự án do bên vay vốn IE/ESCO lập (xem Phụ lục 5 để biết thêm chi tiết). Thẩm định đề xuất kỹ thuật và kinh tế sẽ xem xét ở các khía cạnh sau đây:

- i. Lý do đưa ra và lợi ích của đề xuất kỹ thuật tiểu dự án

Đề xuất cải tạo hoặc nâng cấp kỹ thuật bao gồm đánh giá và so sánh các phương án thay thế thiết kế hệ thống, công nghệ chính và các lựa chọn quy trình cũng như lựa chọn thiết bị; độ tin cậy, hiệu quả và khả năng tương thích của thiết kế hệ thống mới, công nghệ, quy trình, thiết bị và sản phẩm với các hệ thống hiện có; bao gồm các thay đổi dự kiến về các thông số và chỉ số kỹ thuật (của công nghệ, quy trình, thiết bị, hệ thống, sản phẩm, công suất sản xuất) trước và sau khi thực hiện Tiểu dự án.

- ii. Kế hoạch thực hiện tiểu dự án

Kế hoạch chi tiết thực hiện tiểu dự án và các bên dự kiến sẽ tham gia thực hiện tiểu dự án; phân tích các hạn chế và thách thức gặp phải trong quá trình thực hiện và đề xuất các biện pháp giảm thiểu.

- iii. Chi phí đầu tư tiểu dự án

Phân tích các chi phí thiết bị, công xây và tư vấn liên quan đến tiểu dự án, và cơ sở lập dự toán; đánh giá tổng chi phí đầu tư, bao gồm cả lãi trong quá trình xây dựng và chi phí dự phòng.

- iv. Kiểm toán năng lượng sơ bộ và tiết kiệm năng lượng

Nghiên cứu và phân tích sử dụng năng lượng của doanh nghiệp thụ hưởng hoặc đơn vị, nhà máy liên quan hoặc khu vực của doanh nghiệp thụ hưởng nơi mà tiểu dự án sẽ được thực hiện để lập dữ liệu tiêu thụ năng lượng cơ sở. Hiện trạng tiêu thụ điện năng gồm dữ liệu về tất cả các dạng năng lượng tiêu thụ trong thời hạn 1 năm, tốt nhất là trong hai năm qua. Ngoài số lượng năng lượng đã tiêu thụ, mức chi tiêu trung bình trong kỳ cho mỗi dạng năng lượng nên được liệt kê. Cần đưa ra chi tiết về mức tiêu thụ năng lượng dự kiến sau khi thực hiện tiểu dự án và theo các giả định.

v. Thẩm định đề xuất kinh tế và tài chính

Xác nhận tính hợp lệ của đề xuất kinh tế và tài chính dựa trên các tiêu chí được nêu tại Mục 5.5.

vi. Đo lường và kiểm tra xác nhận

Đánh giá kế hoạch M&V xác nhận để đảm bảo tính nhất quán với phương pháp M&V thông thường được chấp nhận.

6.4. Thẩm định đề xuất môi trường và xã hội

PFI sẽ xem xét tất cả các tài liệu về môi trường và xã hội do IE/ESCO cung cấp và xác định việc tuân thủ các yêu cầu về môi trường và xã hội trong nước và Ngân hàng Thế giới. Thông tin chi tiết xin xem ở Phần 9 về Các yêu cầu đối với chính sách an toàn môi trường và xã hội.

6.5. Xác định các điều khoản vay vốn PFI

Ban đầu PFI nên xác định các điều khoản vay vốn tiêu chuẩn (số tiền, kỳ hạn, tiền gốc, lãi suất, thời gian ân hạn, yêu cầu tài sản thế chấp) dựa trên thông lệ thương mại thông thường. Sau đó, PFI nên tính đến lợi ích gia tăng tín dụng dựa trên các điều khoản vay vốn từ bảo lãnh RSF được xếp hạng AAA. Đặc biệt, dự kiến lãi suất cho vay sẽ được định giá dựa vào nguyên tắc PFI chịu 50% rủi ro và Ngân hàng Thế giới chịu 50% rủi ro.

Các khoản vay PFI cần được xem xét để được bảo lãnh theo bảo lãnh RSF sẽ cần phải đáp ứng các giới hạn sau:

- i. Đồng tiền là USD hoặc VND (tuân thủ các quy định của Chính phủ);
- ii. Khoản vay không quá 15 triệu USD (trong đó 50% được bảo lãnh);
- iii. Khoản vay không dưới 250.000 USD;
- iv. Hạn mức bên cho vay đơn lẻ: Một PFI đơn lẻ không được có hơn 50 triệu USD vốn vay được bảo lãnh (nghĩa là không quá 25 triệu USD nợ bảo lãnh RSF);
- v. Hạn mức bên vay đơn lẻ: Một IE/ESCO đơn lẻ không được có hơn 50 triệu USD vốn vay được bảo lãnh (nghĩa là không quá 25 triệu USD nợ bảo lãnh RSF).
- vi. Tổng số tiền bảo lãnh RSF còn tồn đọng tại bất kỳ thời điểm nào liên quan đến một tiểu ngành công nghiệp cụ thể (theo quy định của Bộ Công Thương) không được vượt quá 25 triệu USD.
- vii. Thỏa thuận vay vốn PFI phải yêu cầu IE hoặc ESCO liên quan cung cấp cho PFI thông tin tài chính chi tiết bao gồm báo cáo kết quả hoạt động kinh doanh, bảng cân đối kế toán và báo cáo lưu chuyển tiền tệ theo định kỳ 6 tháng 1 lần cũng như báo cáo tài chính được kiểm toán hàng năm theo quy định và điều khoản cho phép PFI chia sẻ tất cả thông tin đó cho PIE, Bộ Công Thương, Ngân hàng Thế giới và Quỹ Khí hậu xanh.

- viii. Thỏa thuận vay vốn PFI phải yêu cầu IE hoặc ESCO cung cấp cho PFI các báo cáo tiến độ nửa năm về tiến độ thực hiện Tiểu dự án, bao gồm tiến độ lắp đặt, mức tiết kiệm năng lượng được kiểm chứng và lượng giảm phát thải khí nhà kính, cũng như điều khoản cho phép PFI chia sẻ tất cả các báo cáo đó với PIE, Bộ Công Thương, Ngân hàng Thế giới và Quỹ Khí hậu xanh.
- ix. Nghĩa vụ của IE/ESCO trong việc thực hiện tiểu dự án theo các khung an toàn môi trường và xã hội hiện hành trong nước và của Ngân hàng Thế giới.
- x. Nghĩa vụ của PFI trong việc tuân thủ các điều khoản chống tham nhũng và tính trung thực của Ngân hàng Thế giới, bao gồm các điều khoản liên quan đến chế tài xử phạt.
- xi. PFI có quyền tự kiểm tra hoặc kiểm tra cùng với Bộ Công Thương, Ngân hàng Thế giới và/hoặc Quỹ Khí hậu xanh bất kỳ hàng hóa nào được mua bằng tiền vay vốn, địa điểm tiểu dự án cũng như các hồ sơ ghi chép và thông tin bổ sung liên quan đến tiểu dự án.
- xii. Nghĩa vụ của IE/ESCO trong việc mua bảo hiểm đầy đủ cho toàn bộ rủi ro liên quan đến tiểu dự án theo quy định của PFI.
- xiii. Quyền của PFI để đình chỉ hoặc chấm dứt khoản vay khi IE/ESCO không tuân thủ các nghĩa vụ quy định trong Thỏa thuận vay vốn.

Ngoài ra, tất cả các tài liệu vay vốn PFI phải bao gồm các điều khoản được nêu tại Phụ lục 6.

6.6. Phê duyệt khoản vay

Sau khi xác định các điều khoản vay vốn PFI, PFI phải xin phê duyệt nội bộ tạm thời cho khoản vay được đề xuất.

6.7. Hồ sơ Bảo lãnh RSF

Sau khi đánh giá nội bộ đạt yêu cầu và xin phê duyệt tạm thời cho khoản vay PFI, PFI sẽ nộp hồ sơ bảo lãnh RSF cho PIE (xem Phụ lục 7). Hồ sơ bảo lãnh RSF phải ở định dạng như đã cung cấp cho PFI trong Thỏa thuận bảo lãnh khung (xem Phụ lục 8) và phải bao gồm các hạng mục sau:

- i. Bản sao toàn bộ thông tin do IE cung cấp cho PFI để làm hồ sơ vay vốn PFI
- ii. Bằng chứng về việc tuân thủ các tiêu chí hợp lệ quan trọng
- iii. Các tài liệu khác được nêu trong Thỏa thuận bảo lãnh khung

6.8. Phê duyệt và phát hành bảo lãnh RSF

PIE sẽ xem xét hồ sơ do PFI gửi trong vòng 15 ngày làm việc, yêu cầu bổ sung thông tin, nếu cần. Để tránh nghi ngờ, PIE sẽ xem xét thông tin cho PFI cung cấp, trừ khi PIE xác định rằng các thông tin đã cung cấp cần phải được xác nhận trực tiếp với Bên vay vốn. Trong trường hợp này, PIE sẽ có 20 ngày để xem xét thông tin. Ngoài ra, đối với 3 hồ sơ xin cấp bảo lãnh RSF đầu tiên, PIE phải đến gặp bên vay vốn và thăm địa điểm thực hiện đề xuất đầu tư để xác minh thông tin do PFI cung cấp. Đối với những bộ hồ sơ xin cấp bảo lãnh ban đầu, PIE sẽ có 20 ngày làm việc để đánh giá hồ sơ và đảm bảo rằng PFI phải lập báo cáo thẩm định đầu tư theo các tiêu chuẩn của ngân hàng. Sau 3 hồ sơ xin cấp bảo lãnh RSF đầu tiên, PIE cũng có thể tiến hành xác minh tại địa điểm thực hiện tiểu dự án của 01 PFI hoặc một tiểu dự án đề xuất mà PIE cho rằng đặc biệt rủi ro hoặc cần xem xét bổ sung. Trong tất cả các trường hợp đó, PIE sẽ có 20 ngày làm việc để đánh giá.

PIE dự kiến sẽ xem xét mọi thông tin bổ sung được cung cấp trong vòng 5 ngày làm việc từ khi nhận được thông tin bổ sung đó. Sau khi hoàn thành bước đánh giá hồ sơ, PIE sẽ phê duyệt các hồ sơ đáp ứng các tiêu chí hợp lệ cần thiết và từ chối những hồ sơ không đáp ứng các tiêu chí trên trong vòng 5 ngày làm việc. Sau khi phê duyệt hồ sơ Bảo lãnh RSF, PIE sẽ nhanh chóng phát hành Thư bảo lãnh RSF cho PFI để bảo lãnh cho khoản vay PFI. Lưu ý rằng PIE phải xin phê duyệt của Ngân hàng Thế giới đối với 3 hồ sơ xin cấp bảo lãnh tín dụng đầu tiên. Ngân hàng Thế giới sẽ trả lời yêu cầu phê duyệt trong vòng 5 ngày làm việc.

Có một rủi ro là các PFI sẽ không chia sẻ với IEs về các lợi ích định giá xuất phát từ việc gia tăng tín dụng do bảo lãnh RSF cung cấp. PIE phải xác nhận dựa vào những thông tin do PFI cung cấp rằng Bảo lãnh RSF được định giá bằng với định giá khoản vay để một số lợi ích đối với việc gia tăng tín dụng từ bảo lãnh được chuyển cho các IE thông qua tỷ suất lợi nhuận cho vay thấp hơn. Nếu giá trị gia tăng của bảo lãnh RSF không rõ ràng và không có lợi ích rõ ràng cho người vay cuối thì PIE thể thảo luận với PFI về cách thức định giá bảo lãnh RSF hoặc có quyền từ chối hồ sơ.

Giả định bảo lãnh RSF được phê duyệt, PIE sẽ gửi hóa đơn thu phí bảo lãnh RSF cho PFI. Bảo lãnh RSF sẽ có hiệu lực sau khi PFI thanh toán phí thu xếp vốn và phí bảo lãnh năm đầu và PIE gửi một Thư thông báo hiệu lực bảo lãnh RSF cho PFI.

Khi từ chối Hồ sơ bảo lãnh RSF, PIE sẽ nhanh chóng phát hành thông báo từ chối cho PFI và nêu rõ lý do từ chối.

6.9. Ký kết và hiệu lực khoản vay PFI

Sau khi nhận được Thư bảo lãnh RSF từ PIE, PFI sẽ phê duyệt chính thức đối với khoản vay PFI. PFI và IE/ESCO ký Thỏa thuận vay vốn PFI. Sau khi thanh toán các phí bảo lãnh RSF thì bảo lãnh RSF sẽ có hiệu lực. Tổng quan về hồ sơ bảo lãnh RSF, quy trình phê duyệt và phát hành kèm theo tiến độ thực hiện được trình bày trong Hình 7.

Hình 7. Tổng quan về quy trình xử lý hồ sơ bảo lãnh RSF

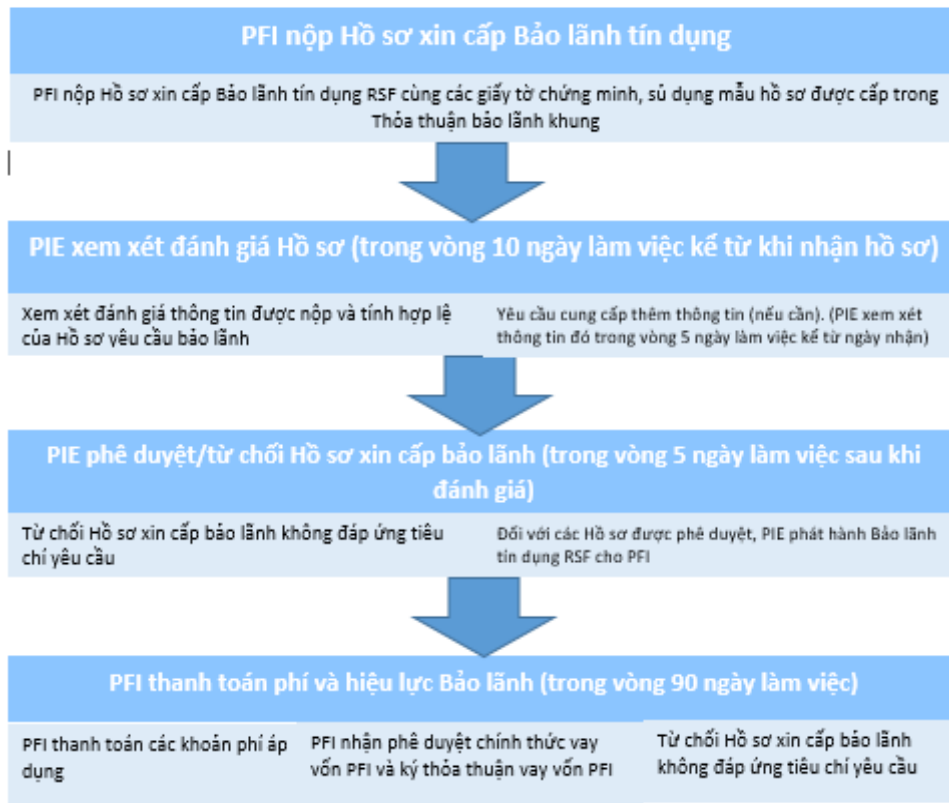

6.10. Quy trình giải ngân

- i. IE/ESCO gửi yêu cầu giải ngân cho PFI về giải ngân số tiền cho vay để chi trả các chi phí của tiểu dự án
- ii. PFI phê duyệt yêu cầu giải ngân và thanh toán tiền giải ngân hoặc cho IE/ESCO, hoặc cho nhà cung cấp thi công, hàng hóa hoặc dịch vụ, hoặc cho cả hai nếu áp dụng, theo quy định của Thỏa thuận vay vốn hiện hành.

6.11. Thủ tục yêu cầu thanh toán bảo lãnh

6.11.1. Không thanh toán theo khoản vay PFI

Nếu bên vay vốn IE/ESCO không thanh toán nợ theo lịch trình, thì PFI sẽ tuân theo các hướng dẫn của Ngân hàng Nhà nước Việt Nam về phân loại và dự phòng cho các khoản nợ xấu. Sau việc không thanh toán khoản vay, PFI sẽ tăng cường nỗ lực đòi nợ và xúc tiến các thủ tục tái cơ cấu hoặc thu hồi liên quan khác (ví dụ: thủ tục tố tụng tại tòa hoặc thu giữ tài sản thế chấp).

6.11.2. Điều kiện tiên quyết để yêu cầu thanh toán bảo lãnh RSF

PFI có thể gửi yêu cầu thanh toán bảo lãnh RSF sau khi các điều kiện tiên quyết sau đây được đáp ứng:

- (i) Khoản vay PFI được bảo lãnh đã quá hạn trong thời gian hơn 360 ngày; và
- (ii) Khoản vay PFI được bảo lãnh đã được phân loại là nhóm 5 (phải trích lập dự phòng 100%) theo các quy định của Ngân hàng Nhà nước Việt Nam liên quan.

6.11.3. Số tiền yêu cầu thanh toán trong trường hợp xóa sổ khoản vay

Trong trường hợp mất khả năng thanh toán khoản vay PFI, PFI chỉ có thể gửi yêu cầu thanh toán bảo lãnh RSF đối với số tiền bị mất khả năng thanh toán (có thể là một phần khoản vay còn lại), tùy thuộc vào việc đáp ứng các điều kiện tiên quyết. Có thể nộp yêu cầu thanh toán bảo lãnh RSF tối đa 50 phần trăm số tiền bị mất khả năng thanh toán và 50 phần trăm tiền lãi tích lũy nhưng chưa được thanh toán đến thời điểm đó (không bao gồm các khoản lãi phát sinh từ tiền phạt), tùy thuộc vào tỷ lệ bảo hiểm và số tiền được bảo lãnh tối đa được quy định trong Thư bảo lãnh RSF tương ứng.

6.11.4. Số tiền yêu cầu thanh toán trong trường hợp tái cơ cấu khoản vay

Trong trường hợp tái cơ cấu khoản vay, PFI có thể gửi yêu cầu thanh toán bảo lãnh RSF cho tối đa 50% số tiền chiết khấu gốc đã thỏa thuận tùy thuộc vào việc đáp ứng các điều kiện tiên quyết.

6.11.5. Số tiền yêu cầu thanh toán trong trường hợp bán khoản vay

Trong trường hợp bán khoản vay, PFI có thể gửi yêu cầu thanh toán bảo lãnh RSF cho tối đa 50% số tiền chiết khấu gốc tùy thuộc vào việc đáp ứng các điều kiện tiên quyết.

6.11.6. Tổng quan về các yêu cầu thanh toán bảo lãnh trong các kịch bản bên vay vốn khác nhau

Tổng quan về quy trình yêu cầu bảo lãnh RSF nếu một IE là bên vay vốn được trình bày trong Hình 8.

Hình 8. Thủ tục yêu cầu thanh toán bảo lãnh RSF trong trường hợp IE là một bên vay vốn

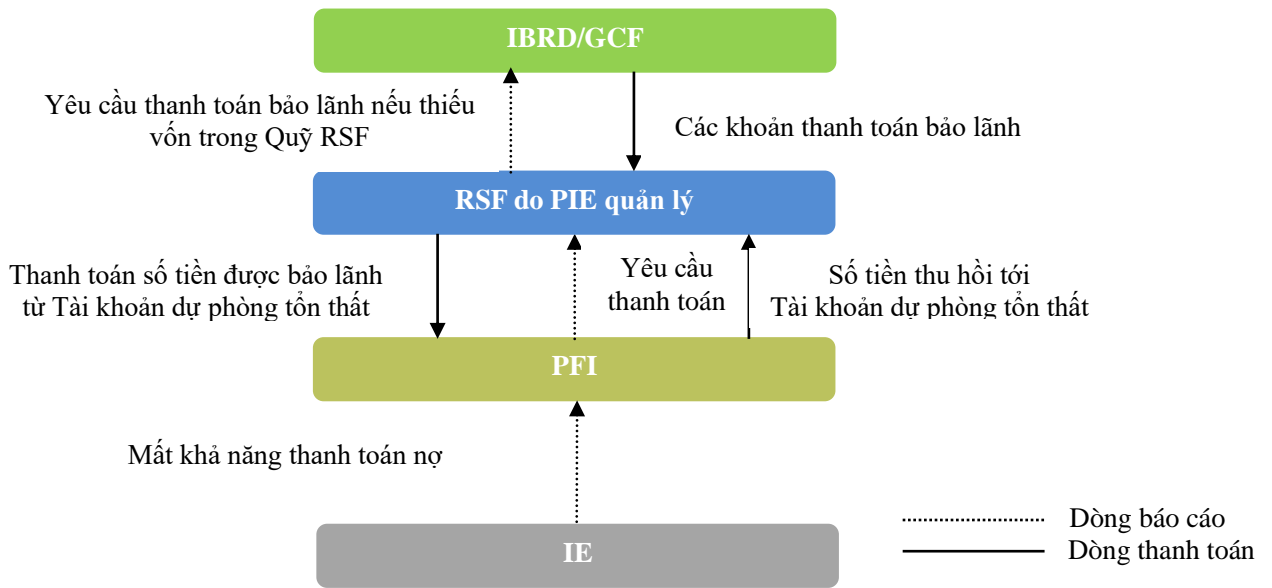

Nếu một ESCO là bên vay vốn theo mô hình chia sẻ mức tiết kiệm thì thủ tục yêu cầu thanh toán bảo lãnh RSF theo mô tả trong Hình 9. Lưu ý rằng PIE phải thuê một đơn vị M&E hoặc một các nhân làm M&E độc lập để xác minh rằng khoản đầu tư tiết kiệm năng lượng đang hoạt động kém hiệu quả đến mức ESCO không thể tạo ra dòng tiền đủ để thanh toán theo kế hoạch. PFI chỉ có thể đưa ra yêu cầu thanh toán bảo lãnh với số tiền mà đơn vị M&E đã xác nhận là dòng tiền bị thiếu hụt từ khoản đầu tư.

Hình 9. Thủ tục yêu cầu thanh toán bảo lãnh RSF trong trường hợp ESCO là một bên vay vốn trong mô hình chia sẻ mức tiết kiệm

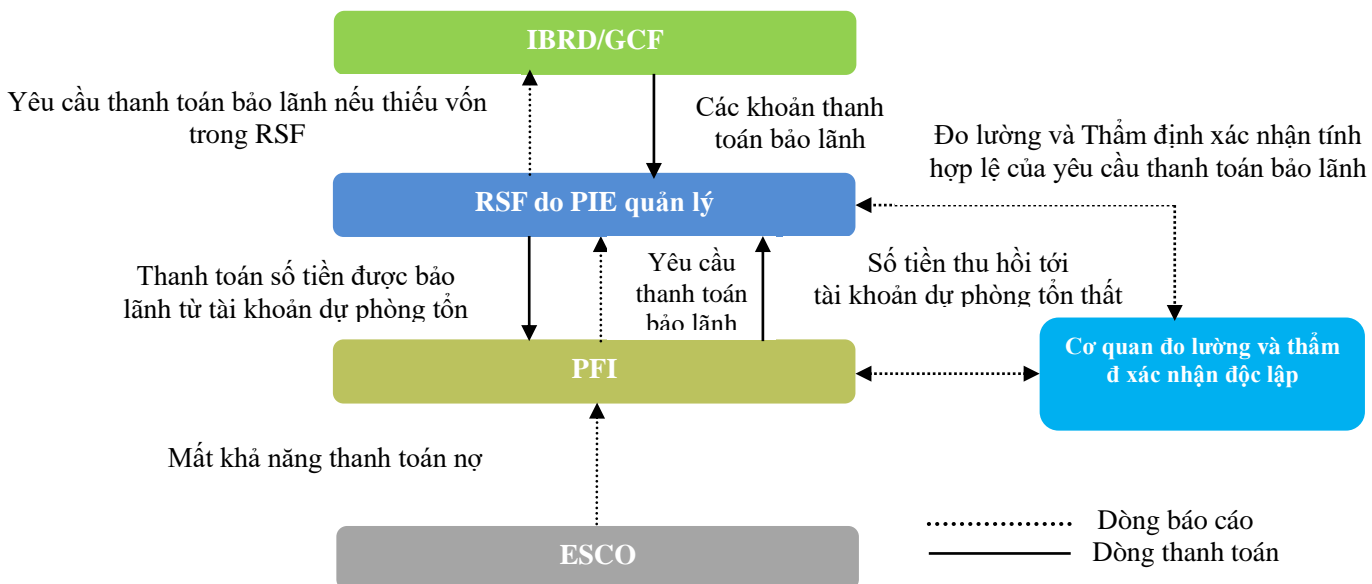

Trong trường hợp ESCO áp dụng mô hình đảm bảo mức tiết kiệm mà mất khả năng thanh toán với IE là bên vay vốn, không đủ tiền mặt để trả nợ sẽ dẫn đến mất khả năng thanh toán, cho phép PFI gửi yêu cầu thanh toán bảo lãnh cho Quỹ RSF, lên tới 50% số nợ được bảo lãnh và với điều kiện đơn vị thực hiện M&V đã xác minh tính hợp lệ của yêu cầu thanh toán

(phương thức giống với mô hình chia sẻ mức tiết kiệm), thủ tục yêu cầu thanh toán bảo lãnh được thể hiện trong Hình 10 dưới đây.

Hình 10. Quy trình yêu cầu thanh toán bảo lãnh RSF trong trường hợp IE là Bên vay vốn trong Hợp đồng đảm bảo mức tiết kiệm với ESCO

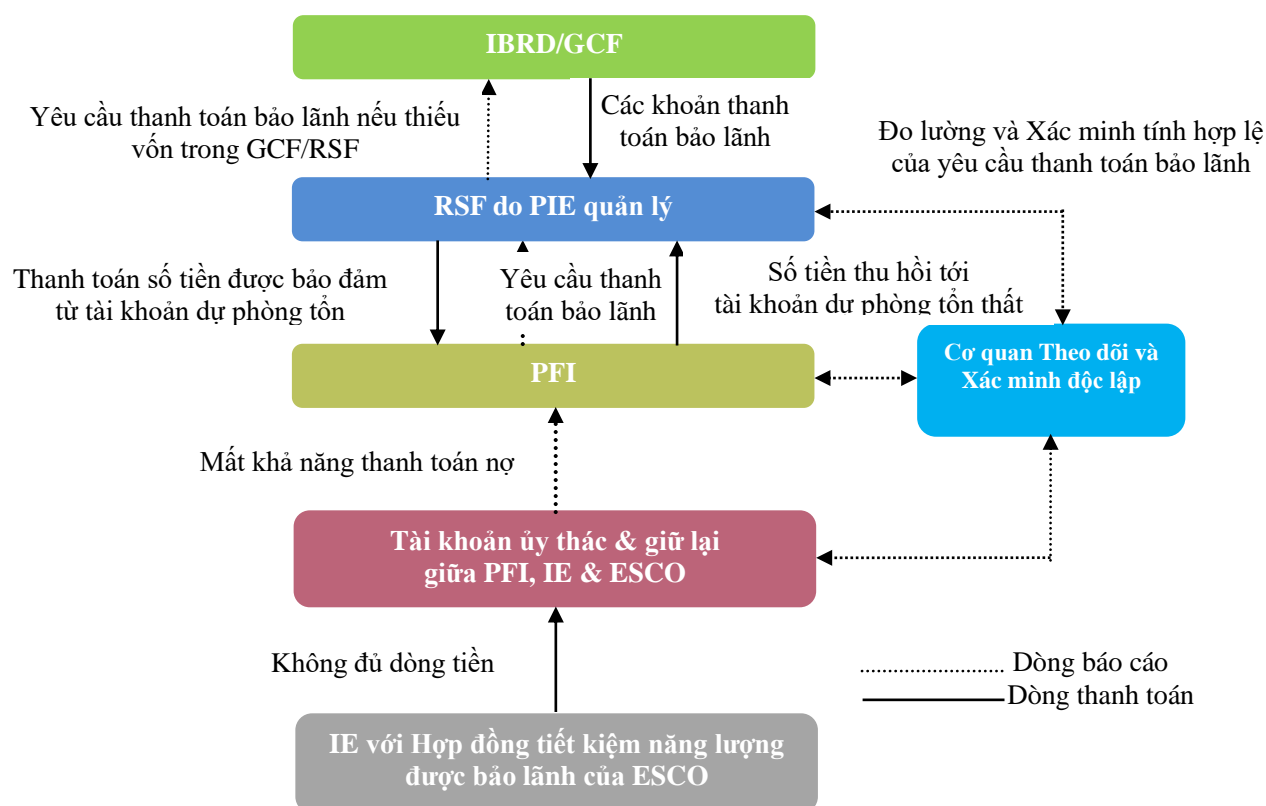

6.12. Hoàn vốn

6.12.1. Quy trình hoàn vốn trước khi lập yêu cầu thanh toán bảo lãnh RSF

Sau khi Bên vay vốn không thể thực hiện nghĩa vụ trả nợ khoản vay PFI, thì PFI sẽ nỗ lực thu hồi và hoàn vốn thông thường theo tiêu chuẩn để:

- Khôi phục khoản vay PFI về trạng thái hiện tại;
- Thu hồi một phần số tiền bị mất khả năng thanh toán cho khoản vay PFI mà vẫn quá hạn.

Để tránh nghi ngờ, PFI phải thực hiện mọi nỗ lực thu hồi trong vòng 360 ngày trước khi nộp yêu cầu thanh toán bảo lãnh RSF.

6.12.2. Quy trình hoàn vốn sau khi lập yêu cầu thanh toán bảo lãnh RSF

Sau khi PIE thực hiện thanh toán theo bảo lãnh RSF, PFI có nghĩa vụ phải tiếp tục nỗ lực thu hồi nợ trong suốt thời gian Quỹ RSF hoạt động, gửi báo cáo hàng quý cho PIE về tiến trình nỗ lực thu hồi nợ trong 2 năm đầu và các năm tiếp theo. Nếu PFI cố gắng thu hồi nợ sau khi khoản thanh toán bảo lãnh RSF được thực hiện, thì PFI phải trả lại một phần số tiền đó cho Quỹ RSF, tương ứng với số tiền bảo lãnh RSF đã chi trả (trừ đi chi phí pháp lý và chi phí thu hồi nợ khác). Ví dụ: nếu PIE trả 50.000 USD cho PFI tương với số tiền vay bị mất khả năng thanh toán là 100.000 USD và PFI có thể thu hồi 30.000 USD với chi phí 10.000 USD thì PFI sẽ cần phải trả lại một nửa số tiền đã thu hồi thuần cho PIE, tức là 10.000 USD. Sau khi Quỹ RSF ngừng hoạt động, PFI vẫn có nghĩa vụ phải hoàn trả phần tiền tương ứng của bất

kỳ khoản thu hồi nợ nào liên quan đến bảo lãnh RSF đã được thanh toán, trực tiếp về cho Ngân hàng Thế giới.

6.13. Xử lý những sai sót nghiêm trọng, bất thường, gian lận

Các PFI phải luôn tuân thủ nguyên tắc thực hành chống tham nhũng và chế tài xử phạt của Ngân hàng Thế giới như được đề cập trong Thỏa thuận bảo lãnh khung (và được bao gồm trong Phụ lục 8). Việc không tuân thủ nguyên tắc này có thể dẫn đến việc chấm dứt (các) bảo lãnh RSF của PFI đó.

6.14. Giải quyết tranh chấp

Trong trường hợp có tranh chấp phát sinh từ hoặc liên quan đến Thỏa thuận bảo lãnh RSF hoặc bất kỳ khía cạnh nào khác của dự án (ví dụ về hiệu lực hoặc giải thích các điều khoản thực hiện hoặc hiệu quả thực hiện của các bên), PIE và PFI (các Bên) trước tiên sẽ cố gắng giải quyết tranh chấp đó thông qua hòa giải. Nếu tranh chấp không thể giải quyết theo cách này trong vòng ba mươi (30) ngày sau khi bắt đầu các cuộc thảo luận do một bên thông báo cho Bên kia hoặc lâu hơn khi các Bên đồng ý bằng văn bản tại thời điểm đó, thì một trong hai Bên có thể gửi khiếu nại giải quyết tranh chấp lần cuối lên Phòng Thương mại và Công nghiệp Việt Nam theo các Quy tắc tố tụng trọng tài. Mọi chi phí liên quan đến giải quyết tranh chấp sẽ do các bên tương ứng chịu, ví dụ mỗi bên trả án phí riêng của mình theo quy định.

6.15. Bổ sung sửa đổi

Sổ tay hướng dẫn thực hiện là một tài liệu ràng buộc về mặt pháp lý và PIE có thể sửa đổi tùy thuộc vào sự chấp thuận của Bộ Công Thương, Ngân hàng Thế giới và các điều khoản hạn chế của GCF (xem Phụ lục 15).

PIE có thể đề nghị sửa đổi Sổ tay hướng dẫn thực hiện theo thời gian để cải thiện hiệu quả hoạt động của Quỹ. Sau khi Bộ Công Thương và Ngân hàng Thế giới (và GCF nếu có) phê duyệt bất kỳ đề xuất sửa đổi nào, thì PIE sẽ sửa đổi và cập nhật Sổ tay hướng dẫn thực hiện cho phù hợp.

7. QUẢN LÝ RỦI RO

7.1 Khung quản lý rủi ro của PIE

Khung quản lý rủi ro (RMF) có trong Sổ tay hướng dẫn thực hiện này cung cấp cho PIE các quy tắc và hướng dẫn chi tiết về hoạt động hàng ngày và thực hành quản lý rủi ro cho Quỹ RSF (xem Phụ lục 9). Trong quá trình hoạt động Quỹ RSF, bên cạnh vai trò và trách nhiệm của PFI được chỉ định trong Mục 5.2, PIE phải tuân thủ luật pháp và quy định hiện hành của Việt Nam và Khung quản lý rủi ro được mô tả trong Phụ lục 9.

8. THEO DÕI VÀ BÁO CÁO

8.1. Kế hoạch chiến lược bảo lãnh RSF

Mỗi PFI sẽ lập một kế hoạch năm cho các tiêu dự án dự kiến và gửi cho PIE, Bộ Công Thương và Ngân hàng Thế giới trước ngày đầu tiên của mỗi năm trong thời hạn phát hành bảo lãnh. Đối với năm đầu tiên của thời hạn phát hành bảo lãnh, PIE sẽ phải nộp kế hoạch năm trong vòng 60 ngày trước ngày đầu năm mới. Mẫu của kế hoạch chiến lược bảo lãnh RSF thường niên của PFI được đính kèm trong Phụ lục 10.

8.2. Kế hoạch phát hành bảo lãnh RSF

Trước khi bắt đầu mỗi năm trong thời hạn phát hành bảo lãnh, PIE sẽ thống nhất với Bộ Công Thương một kế hoạch kinh doanh hàng năm để phát hành bảo lãnh RSF.

8.3. Báo cáo tài chính

8.3.1. Báo cáo tài chính giữa kỳ 6 tháng

PMB và PIE sẽ chịu trách nhiệm lập báo cáo tài chính giữa kỳ riêng của mình đối với tất cả các khoản chi tiêu phát sinh thuộc Hợp phần 1 và Hợp phần 2 của Dự án theo Hiệp định tài trợ GCF, và nộp cho Ngân hàng Thế giới mỗi 6 tháng, trong vòng 45 ngày sau khi kết thúc nửa năm.

PIE sẽ chịu trách nhiệm báo cáo định kỳ 6 tháng cho Ngân hàng Thế giới đối với các hoạt động theo Thỏa thuận Bảo lãnh.

8.3.2. Báo cáo tài chính dự án được kiểm toán hàng năm

PMB sẽ chỉ định đơn vị kiểm toán độc lập mà được Ngân hàng Thế giới chấp thuận. Báo cáo tài chính hợp nhất của dự án sẽ được kiểm toán hàng năm theo chuẩn mực kiểm toán quốc tế và điều khoản tham chiếu được chấp thuận. Các báo cáo của đơn vị kiểm toán sẽ phải nộp cho Ngân hàng Thế giới trong vòng 6 tháng sau khi kết thúc năm tài chính. Đơn vị kiểm toán cũng sẽ phải cung cấp một thư quản lý đề cập đến các yếu kém nếu có trong kiểm soát nội bộ của PMB, PIE và PFIs khi thực hiện các hoạt động bảo lãnh và tài trợ,

8.3.3. Báo cáo tài chính được kiểm toán của PFI và PIE

Tất cả các PIE và PFI phải nộp báo cáo tài chính được kiểm toán hàng năm cho Ngân hàng Thế giới và Bộ Công Thương trong vòng sáu tháng kể từ ngày kết thúc năm tài chính. Báo cáo tài chính phải được lập theo Chuẩn mực kiểm toán Việt Nam và được kiểm toán bởi một đơn vị kiểm toán được Ngân hàng Thế giới chấp nhận. Báo cáo tài chính và báo cáo kiểm toán hàng năm sẽ được công bố công khai trên trang web của PMB và các PFI/PIE.

8.4. Báo cáo tiến độ và mốc thời gian báo cáo

Các IE/ESCO phải lập báo cáo tiến độ nửa năm. Mỗi báo cáo tiến độ của IE/ESCO phải được nộp cho PFI đã cấp khoản vay cho tiêu dự án liên quan. PFI phải xem xét cẩn thận báo cáo tiến độ của IE/ESCO và thu thập thêm thông tin đầu vào hoặc yêu cầu IE/ESCO làm rõ khi cần thiết.

Dựa vào báo cáo tiến độ của IE/ESCO, PFI sẽ lập báo cáo tiến độ PFI nửa năm. Báo cáo này phải bao gồm giới thiệu/tóm tắt tất cả các tiêu dự án mà PFI đã nhận được bảo lãnh RSF, kèm theo các bản sao các báo cáo tiến độ của IE/ESCO tương ứng. PFI phải nộp báo cáo tiến độ PFI cho PIE theo các mốc thời gian được mô tả dưới đây.

PIE sẽ xem xét báo cáo tiến độ PFI và thu thập thêm thông tin đầu vào hoặc yêu cầu PFI làm rõ nếu cần thiết. Dựa vào báo cáo tiến độ PFI, PIE sẽ lập báo cáo tiến độ dự án tổng thể 6 tháng và nộp cho PMB và Ngân hàng Thế giới. Báo cáo này phải bao gồm giới thiệu/tóm tắt, tóm tắt danh mục Bảo lãnh RSF, thông tin về tình trạng của từng khoản vay được RSF bảo lãnh (bao gồm giải ngân, trả nợ quá hạn nếu có và phân loại khoản vay), một phần báo cáo về các vấn đề và biện pháp khắc phục, một phần về sự tuân thủ các yêu cầu đối với chính sách an toàn và bao gồm tất cả các báo cáo tiến độ PFI trước đó.

PMB sẽ nộp báo cáo tiến độ hợp nhất của dự án VSUEE 6 tháng 1 lần cho Ngân hàng Thế giới, bao gồm báo cáo tiến độ Quỹ RSF của PIE và báo cáo tiến độ thực hiện hợp phần Hỗ trợ kỹ thuật của dự án VSUEE.

Các mốc thời gian báo cáo như sau:

- i. Các IE/ESCO phải gửi báo cáo tiến độ của IE/ESCO 6 tháng 1 lần cho các PFI liên quan muộn nhất vào: ngày 10 tháng 1 và 10 tháng 7 hàng năm.
- ii. Các PFI phải nộp báo cáo tiến độ PFI 6 tháng 1 lần cho PIE muộn nhất vào ngày 20 tháng 1 và 20 tháng 7 hàng năm. PFI cũng phải nộp các báo cáo tài chính được kiểm toán muộn nhất vào ngày 30 tháng 6 mỗi năm.
- iii. PIE phải nộp báo cáo tiến độ thực hiện Quỹ RSF cho Ngân hàng Thế giới và Bộ Công Thương muộn nhất vào ngày: 05 tháng 2 và 05 tháng 8 hàng năm.
- iv. PMB phải nộp báo cáo tiến độ dự án VSUEE cho Ngân hàng Thế giới muộn nhất vào ngày: 15 tháng 2 và 15 tháng 8 hàng năm.

Khi có yêu cầu của Ngân hàng Thế giới, GCF hay PMB, PIE phải cung cấp bất kỳ thông tin bổ sung nào và sẵn sàng thảo luận về hiệu quả vận hành Quỹ RSF hoặc hiệu quả thực hiện của tiểu dự án. Tổng quan về các yêu cầu báo cáo được trình bày trong Bảng 2.

Bảng 2. Tổng quan về các yêu cầu báo cáo

Đơn vị	Các báo cáo được yêu cầu	Thời hạn nộp báo cáo	
IEs/ESCOs	Báo cáo tiến độ 6 tháng	10/01	10/07
PFI	Báo cáo tiến độ 6 tháng Báo cáo tài chính được kiểm toán	20/01 30/6	20/07
PIE	Báo cáo tiến độ 6 tháng Báo cáo tài chính giữa kỳ chưa được kiểm toán đối với các tài khoản của Quỹ RSF Báo cáo tài chính được kiểm toán	05/02 15/02 30/6	05/08 15/08
PMB/Bộ Công Thương	Báo cáo tiến độ 6 tháng Báo cáo tài chính giữa kỳ chưa được kiểm toán đối với các hoạt động tài trợ Báo cáo tài chính đã được kiểm toán	15/02 15/02 30/6	15/08 15/08

8.5. Theo dõi tuân thủ các chính sách về an toàn

Bản chất của đầu tư tiểu dự án tiết kiệm năng lượng giống nhau ở cả hai dự án VSUEE và dự án VEEIE. Các chính sách về an toàn được kích hoạt bởi hai dự án là:

- i. Đánh giá môi trường (OP/BP 4.01)
- ii. Tài sản văn hóa vật chất (OP/BP 4.11)
- iii. Tái định cư không tự nguyện (OP/BP 4.12)
- iv. Người bản địa (OP/BP 4.10)

Một đánh giá về chính sách an toàn đã được thực hiện trong khuôn khổ dự án VSUEE và tất cả các khung cần thiết đã được lập, phê duyệt và công bố. Các khung chính sách an toàn được lập trong dự án VSUEE, cụ thể là ESMF, RPF và EMPF.

8.6. Báo cáo về tuân thủ các chính sách an toàn

IE/ESCO và PFI sẽ phải đưa nội dung về theo dõi tuân thủ các chính sách an toàn vào báo cáo tiến độ của mình. Thông tin chi tiết hơn về nội dung và danh sách kiểm tra được cung cấp trong các khung chính sách an toàn tương ứng.

8.7. Theo dõi và thẩm tra độc lập

Mỗi năm PMB sẽ ký hợp đồng với (các) Tư vấn giám sát độc lập (IMC) để thực hiện đánh giá tổng thể về việc tuân thủ các kế hoạch về an toàn. Các chuyên công tác của tư vấn giám sát độc lập sẽ diễn ra hai lần một năm trong cả giai đoạn đầu triển khai lẫn giai đoạn thực hiện dự án.

8.8. Không tuân thủ

Việc không tuân thủ các khung an toàn được xử lý rất nghiêm túc. Việc không tuân thủ phải được các PFI báo cáo với PIE và PIE báo cáo cho PMB/Ngân hàng Thế giới ngay lập tức. PMB và PIE tham vấn ý kiến của Ngân hàng Thế giới để đưa ra hành động bắt buộc trong từng trường hợp.

8.9. Hỗ trợ thực hiện của Ngân hàng Thế giới

Ngân hàng Thế giới sẽ giám sát tiến độ thực hiện và thảo luận với PIE và PMB về các hành động cần thiết trong trường hợp tiến độ chậm hơn dự kiến.

Định kỳ hai lần một năm, Ngân hàng Thế giới sẽ thực hiện một chuyên công tác giám sát chính thức. Khoảng 30 tháng sau khi bảo lãnh GCF có hiệu lực, Ngân hàng Thế giới sẽ thực hiện đánh giá giữa kỳ. PIE sẽ phải bố trí nhân sự và thời gian gặp Ngân hàng Thế giới để thảo luận hiệu quả thực hiện dự án và cung cấp các thông tin liên quan đến dự án.

9. AN TOÀN MÔI TRƯỜNG VÀ XÃ HỘI

9.1. Khung quản lý môi trường và xã hội

Để đủ điều kiện nhận bảo lãnh RSF theo dự án VSUEE, các tiểu dự án phải đáp ứng các quy định xã hội và môi trường quốc gia và các chính sách về an toàn của Ngân hàng Thế giới. Tất cả các công cụ an toàn của các tiểu dự án cũng được yêu cầu tuân theo chính sách của Ngân hàng Thế giới về quyền truy cập thông tin liên quan đến tham vấn công khai và tiết lộ thông tin.

Các bản sao của ESMF, RPF và EMDPF cho dự án có thể được truy cập tại các link sau:

- RPF:<https://documents1.worldbank.org/curated/en/470441528445004940/pdf/Resettlement-Policy-Framework.pdf>
- EMPF:<https://documents1.worldbank.org/curated/en/775751528443650107/pdf/Ethnic-Minority-Planning-Framework.pdf>
- ESMF:<https://documents1.worldbank.org/curated/en/487091528452637075/pdf/Environmental-and-Social-Management-Framework.pdf>

Các tiểu dự án phải tuân thủ Khung quản lý môi trường và xã hội đã được Bộ Công Thương⁵ phê duyệt nhằm đảm bảo tuân thủ các quy định môi trường quốc gia và các chính sách an toàn của Ngân hàng Thế giới. Ngoài ra, phải tuân thủ chính sách đền bù tái định cư

⁵ Quyết định số 2842/QĐ-BCT ngày 06 tháng 11 năm 2020 của Bộ Công Thương phê duyệt Khung chính sách dân tộc thiểu số của dự án VSUEE và Quyết định số 2828 ngày 04 tháng 11 năm 2020 của Bộ Công Thương phê duyệt Khung chính sách môi trường – xã hội của dự án VSUEE

của dự án khi có yêu cầu về giải phóng mặt bằng và tái định cư cho một tiểu dự án và tuân thủ chính sách dân tộc thiểu số của dự án khi có nhóm dân tộc thiểu số sinh sống tại khu vực của đầu tư tiểu dự án.

Khung quản lý môi trường và xã hội đưa ra các thủ tục bao gồm:

- (i) Cơ chế sàng lọc để loại trừ các tiểu dự án không hợp lệ;
- (ii) Xác định các tác động môi trường và xã hội liên quan đến các tiểu dự án và các biện pháp giảm thiểu tác động đó;
- (iii) Các thủ tục lập và phê duyệt/cấp phép các tài liệu về đánh giá môi trường theo quy định của Chính Phủ và các chính sách an toàn của Ngân hàng Thế giới, bao gồm thẩm tra xã hội và môi trường của các cơ sở/công ty sản xuất công nghiệp hiện tại như là một phần của Khung quản lý môi trường và xã hội
- (iv) Theo dõi và tổ chức thể chế và các nguồn lực tài chính để thực hiện Khung quản lý môi trường và xã hội; và
- (v) Các yêu cầu về tham vấn rộng rãi các bên có liên quan, công khai thông tin và giải quyết khiếu nại theo các chính sách an toàn của Ngân hàng Thế giới.

ESMF bao gồm một qui trình chi tiết để thực hiện thẩm tra môi trường và xã hội tại các cơ sở hiện có sẽ được dự án hỗ trợ.

ESMF cũng đề cập đến hướng dẫn tạm thời về việc áp dụng các chính sách an toàn cho các hoạt động Hỗ trợ kỹ thuật trong các dự án do Ngân hàng tài trợ. Các hoạt động Hỗ trợ kỹ thuật sẽ được sàng lọc theo nguyên tắc tạm thời.

ESMF là một tài liệu đang lưu hành và có thể được cập nhật trong quá trình thực hiện dự án khi có phê duyệt của Ngân hàng Thế giới. ESMF sẽ được bám sát trong quá trình thực hiện dự án.

PIE phải đảm bảo rằng các bảo lãnh RSF chỉ được phát hành cho các tiểu dự án đáp ứng các yêu cầu về môi trường – xã hội như được quy định trong ESMF.

9.2. Khung chính sách tái định cư

Hầu hết các Tiểu dự án dự kiến sẽ được đặt trong khuôn viên hiện tại của các cơ sở sản xuất công nghiệp và sẽ không yêu cầu thu hồi thêm đất. Tuy nhiên, đối với mỗi tiểu dự án mà cần phải giải phóng mặt bằng và tái định cư thì khung chính sách tái định cư đã được Văn phòng Chính phủ phê duyệt cho Dự án VEEIE cũng sẽ được sử dụng trong dự án để đảm bảo rằng việc thực hiện thu hồi và tái định cư cho các tiểu dự án đó sẽ tuân thủ luật pháp và quy định quốc gia liên quan và các chính sách an toàn của Ngân hàng Thế giới.

RPF thiết lập các chính sách, nguyên tắc và thủ tục để các tiểu dự án sử dụng năng lượng hiệu quả tiềm năng tuân theo. Khung chính sách tái định cư sẽ được áp dụng cho các tiểu dự án và các hoạt động sử dụng năng lượng hiệu quả nếu các giai đoạn thiết kế tiểu dự án hoặc thực hiện tiểu dự án tiếp theo buộc phải thu hồi đất không tự nguyện, dẫn đến di dời mất chỗ ở, mất tài sản hoặc mất khả năng tiếp cận tài sản, hoặc mất nguồn thu nhập hoặc phương tiện sinh kế, hoặc các hạn chế tiếp cận đất đai không tự nguyện khác, hoặc các tài nguyên khác có thể ảnh hưởng xấu đến thu nhập, mức sống, v.v... và an toàn xã hội của những người dân bị ảnh hưởng. Ngoài ra, tất cả các hoạt động không phải do Ngân hàng Thế giới tài trợ mà theo phán quyết của Ngân hàng Thế giới là (i) liên quan trực tiếp và đáng kể đến dự án do Ngân hàng Thế giới hỗ trợ; (ii) cần thiết để đạt được các mục tiêu được nêu trong hồ sơ dự án; và (iii) được thực hiện hoặc dự định được thực hiện cùng lúc với dự án, tùy thuộc vào khả năng ứng dụng của Khung chính sách tái định cư này.

Trong giai đoạn chuẩn bị của tiểu dự án, các IE và ESCO sẽ thực hiện sàng lọc sơ bộ để xác định các loại hình và mức độ tác động đến thu hồi đất và tái định cư (Phụ lục 12). Khi được yêu cầu, phạm vi và mức độ chi tiết của kế hoạch tái định cư cụ thể (RP) sẽ thay đổi theo quy mô và mức độ phức tạp của kế hoạch tái định cư được đề xuất. IE hoặc ESCO sẽ xây dựng dự thảo kế hoạch tái định cư và các PFI và PMB sẽ xem xét, đệ trình lên Ngân hàng Thế giới xem xét và thông qua trước khi tiểu dự án phê duyệt.

Trong trường hợp tiểu dự án là một phần của các cơ sở hiện tại có thể đã liên quan đến việc thu hồi đất hoặc tái định cư và các tài liệu liên quan về các vấn đề này có sẵn, thì tiểu dự án có thể được đánh giá dựa trên các tài liệu hiện có. Sau đó, đánh giá thẩm tra/ kiểm toán các cơ sở hiện có đối với các vấn đề di sản xã hội nào chỉ được yêu cầu để xác định các hành động bổ sung nhằm đảm bảo tuân thủ các quy định quốc gia và các chính sách an toàn của Ngân hàng Thế giới.

RPF của dự án sẽ được áp dụng trong suốt quá trình thực hiện dự án đối với các tiểu dự án mà có giải phóng mặt bằng và tái định cư. Hướng dẫn chi tiết về việc áp dụng Khung chính sách tái định cư được trình bày tại Phụ lục 12.

9.3. Khung chính sách dân tộc thiểu số

Khung chính sách dân tộc thiểu số (xem Phụ lục 13) đã được Bộ Công Thương phê duyệt. EMPF thiết lập các chính sách, nguyên tắc và thủ tục để các tiểu dự án sử dụng năng lượng hiệu quả tiềm năng tuân theo và cung cấp khung phục vụ qui trình tham vấn và phổ biến thông tin cần thiết và xây dựng Kế hoạch phát triển dân tộc thiểu số (EMDP) cho các tiểu dự án nhằm đảm bảo lợi ích văn hóa, kinh tế và xã hội của những người bị ảnh hưởng. Khung lập kế hoạch xây dựng dân tộc thiểu số (DTTS) này sẽ được áp dụng cho tất cả các tiểu dự án sử dụng năng lượng hiệu quả và các hoạt động liên quan nếu các giai đoạn thiết kế hoặc thực hiện Tiểu dự án tiếp theo cần có sự hiện diện của các dân tộc thiểu số (EM) hoặc tập thể gắn liền với tài nguyên đất / thiên nhiên trong khu vực tiểu dự án.

Tham vấn sẽ được tiến hành (và được lập thành văn bản thích hợp) theo hình thức tham vấn cộng đồng công khai để đạt được các mục tiêu sau: (i) sự tham gia của người DTTS và các bên liên quan trong việc lập kế hoạch tái định cư và cho phép họ tham gia vào đánh giá các tác động và rủi ro; (ii) tham gia vào việc đưa ra quyết định mà ảnh hưởng đến cuộc sống của họ; (iii) minh bạch thông tin về lợi ích và quyền được hưởng và (iv) hiểu vai trò của các bên liên quan và người DTTS trong việc áp dụng chính sách OP 4.10 của Ngân hàng Thế giới. Các phương pháp tham vấn sẽ được điều chỉnh cho phù hợp với từng nhóm đối tượng, bao gồm (nhưng không giới hạn) đánh giá nhanh có sự tham gia, tham vấn các bên liên quan thông qua việc thăm quan địa điểm và hộ gia đình, họp công khai, thảo luận nhóm tập trung và khảo sát kinh tế xã hội hộ gia đình.

Mục tiêu chính của EMPF là đảm bảo quá trình phát triển thúc đẩy sự tôn trọng hoàn toàn đối với phẩm giá, quyền con người và sự độc đáo về văn hóa của các dân tộc thiểu số và họ không phải hứng chịu tác động bất lợi nào trong quá trình phát triển, cũng như nhận được những lợi ích kinh tế, xã hội tương thích với văn hóa. Khung lập kế hoạch xây dựng dân tộc thiểu số cung cấp một khuôn khổ không chỉ để giảm thiểu tác động bất lợi mà còn để đảm bảo lợi ích giữa các dân tộc thiểu số (EM) bị ảnh hưởng và dựa vào các hoạt động tư vấn miễn phí, trước và tại thời điểm được thông báo với người dân tộc thiểu số bị ảnh hưởng. Khung lập kế hoạch xây dựng dân tộc thiểu số giải quyết các vấn đề: (a) làm thế nào để tránh các tác động bất lợi có thể xảy ra với các cộng đồng các dân tộc thiểu số; (b) khi các tác động bất lợi có thể xảy ra với các dân tộc thiểu số là điều không thể tránh khỏi thì làm thế nào để giảm thiểu hoặc bù đắp các tác động đó; và (c) làm thế nào để đảm bảo rằng các dân tộc thiểu số nhận được lợi ích kinh tế và xã hội tương thích về văn hóa, bao gồm cả khía cạnh về giới tính và nhiều thế hệ, cũng như có được sự hỗ trợ của đồng đảo quân chúng cho các tiểu dự án được đề xuất.

EMPF của dự án sẽ được tuân thủ trong quá trình thực hiện dự án đối với những tiểu dự án có sự hiện diện của người dân tộc thiểu số hoặc sự gắn bó tập thể của họ với đất đai/ tài nguyên thiên nhiên trong các khu vực của tiểu dự án. Hướng dẫn chi tiết về cách áp dụng EMPF của dự án được trình bày trong Phụ lục 13.

PHỤ LỤC

PHỤ LỤC 1. TIÊU CHÍ HỢP LỆ CỦA PFI

1. Tiêu chí hợp lệ

	Qui trình và chiến lược tài trợ dự án EE
1	Chiến lược của các PFI, như đã được Ban Giám đốc phê duyệt, sẽ ưu tiên tài trợ các dự án EE. Ngân hàng tham gia tốt nhất nên có ít nhất 3 tiêu dự án EE tiềm năng.
	Các tài khoản trong nước
2	Ngân hàng tham gia phải có các tài khoản đã được kiểm toán độc lập do một trong các công ty quốc tế lớn kiểm toán trong ba năm gần nhất. Những tài khoản này có thể được kiểm toán theo chuẩn mực kế toán quốc gia Việt Nam. Tất cả các PFI sẽ cam kết nộp báo cáo tài chính tại thời điểm hiệu lực của khoản vay và ký Thỏa thuận bảo lãnh khung RSF (hoặc thỏa thuận liên quan khác). Nếu PFI không thể nộp báo cáo tài chính ngay sau khi tham gia dự án, họ cần phải nộp báo cáo tài chính - được Ngân hàng chấp nhận - trước khi được hưởng lợi từ Bảo lãnh RSF.
	Tuân thủ các quy định của Ngân hàng Nhà nước Việt Nam (SBV)
3	PFI phải tuân thủ mọi qui định của SBV và Luật các tổ chức tín dụng (và bất kỳ các văn bản sửa đổi bổ sung nào khác).
	Kiểm soát quản trị
4	PFI phải có sẵn cơ cấu quản lý với sự phân chia nhiệm vụ rõ ràng giữa Ban kiểm soát và Ban quản lý cũng như quy trình kiểm soát quản trị tốt tuân thủ đầy đủ các yêu cầu của Luật số 47/2010/QH12 và số 17/2017/QH14 về các Tổ chức Tín dụng (và các văn bản sửa đổi tiếp theo của Luật này).
	Phân loại nợ ngân hàng và trích lập dự phòng rủi ro
5	Ngân hàng tham gia phải tuân thủ Thông tư số 11/2021/TT-NHNN của Ngân hàng Nhà nước VN liên quan đến việc phân loại và trích lập dự phòng rủi ro đối với danh mục cho vay (và bất kỳ các văn bản sửa đổi nào khác của quy định này).
	Mức nợ xấu tối đa
6	Tổng mức nợ xấu được xác định là tất cả các khoản nợ khi đã quá hạn trả nợ trên 90 ngày phải dưới 7% tổng danh mục cho vay theo quy định của Ngân hàng Nhà nước Việt Nam.
	Hệ số an toàn vốn
7	Hệ số an toàn vốn (CAR) phải không dưới 8% theo yêu cầu tại Thông tư số 41/2016/TT-NHNN ngày 30 tháng 12 năm 2016 của Ngân hàng Nhà nước Việt Nam và mọi văn bản sửa đổi tiếp theo.
	Tỷ lệ dự trữ thanh khoản
8	Tỷ lệ dự trữ thanh khoản tối thiểu 10% theo quy định của Ngân hàng Nhà nước Việt Nam tại Thông tư số 22/2019/TT-NHNN của Ngân hàng Nhà nước VN ngày 15 tháng 11 năm 2019 và mọi văn bản sửa đổi tiếp theo.
	Thanh khoản
9	Tổng số các khoản vay không được vượt quá 90% đối với các ngân hàng quốc doanh (và 80% đối với các ngân hàng khác) của tất cả các vốn huy động.
	Hiệu quả
10	Tỷ lệ chi phí trên thu nhập phải dưới 85% và chi phí trên tài sản phải dưới 5%

Nếu một PFI không đáp ứng được một trong các yêu cầu tối thiểu nêu trong Bảng Phụ lục 1, PFI sẽ vẫn có thể được lựa chọn nếu PFI đó xây dựng một Kế hoạch hành động hoặc một kế hoạch phát triển thể chế (IDP) trong vòng 01 năm nhằm đạt được các tiêu chí nêu trên. Bản kế hoạch hành động hoặc Kế hoạch phát triển thể chế phải được sự nhất trí của Bộ Công Thương cũng như Ngân hàng Thế giới.

2. Quy trình lựa chọn bổ sung PFI:

Với sự hỗ trợ của Ngân hàng Nhà nước Việt Nam và Ngân hàng Thế giới, Bộ Công Thương sẽ lựa chọn các PFI tham gia vào Quỹ RSF dựa trên các tiêu chí hợp lệ theo quy trình dưới đây (Hình 1):

- Bộ Công Thương sẽ dự thảo Thư mời bày tỏ quan tâm và gửi cho Ngân hàng Thế giới xem xét và có ý kiến.
- Bộ Công Thương sẽ gửi yêu cầu mời bày tỏ quan tâm cho các PFI tiềm năng.
- Các PFI sẽ nộp hồ sơ bày tỏ quan tâm cùng với các báo cáo tài chính được kiểm toán mới nhất cho Bộ Công Thương.
- Bộ Công Thương với sự hỗ trợ của PIE sẽ xem xét và đánh giá các thông tin tài chính theo tiêu chí hợp lệ PFI. Trong trường hợp PFI đáp ứng được tất cả các tiêu chí hợp lệ, Bộ Công Thương sẽ gửi Ngân hàng Thế giới và Ngân hàng Nhà nước danh sách các PFI dự kiến được lựa chọn để phê duyệt trước khi phát hành Thư công nhận PFI và gửi cho PIE.

Hình 1. Quy trình lựa chọn PFI

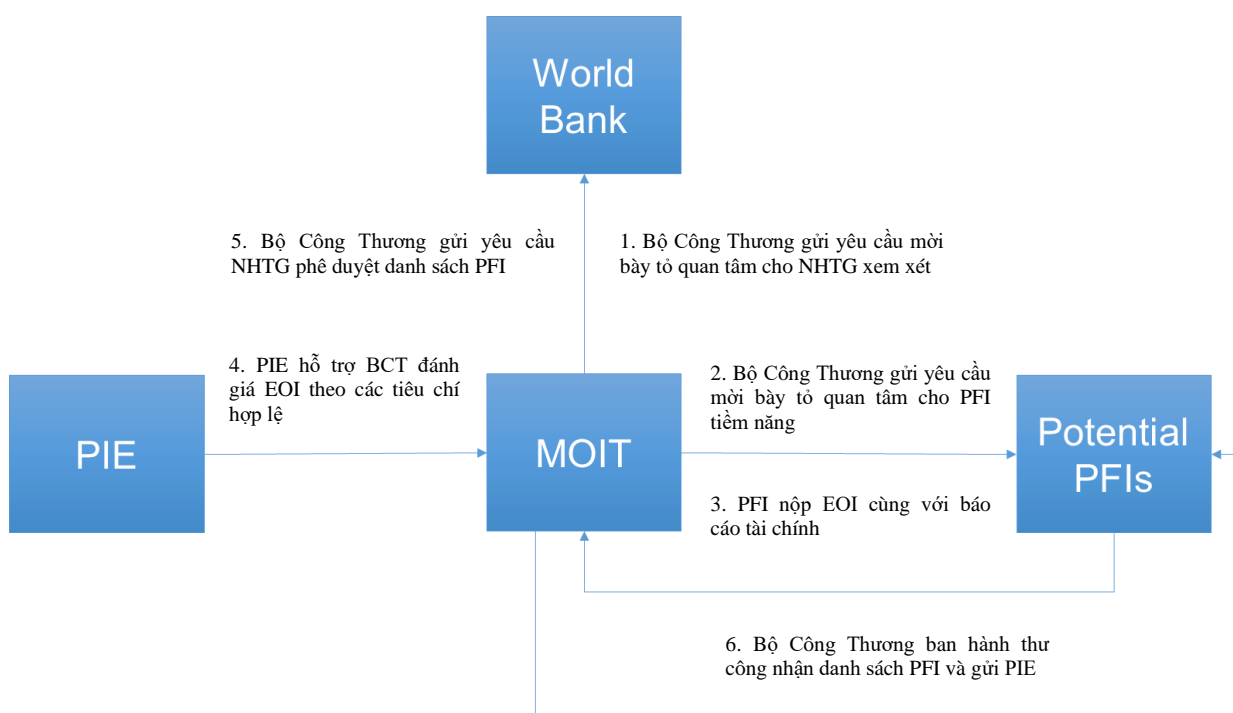

PHỤ LỤC 2. KẾ HOẠCH LƯƠNG VÀ THÙ LAO CỦA PIE

No.	Cost	Total	Availability period						Supervision period										
			Total year 1-5	Year 1	Year 2	Year 3	Year 4	Year 5	Total year 6-15	Year 6	Year 7	Year 8	Year 9	Year 10	Year 11	Year 12	Year 13	Year 14	Year 15
1	1. Fixed cost	2,000,000	1,183,034	237,826	225,874	229,917	242,520	246,897	816,966	83,210	78,150	79,507	78,507	79,890	86,288	82,134	82,134	83,573	83,573
	<i>1.1. Salary</i>	<i>1,445,076</i>	<i>914,472</i>	<i>180,000</i>	<i>180,000</i>	<i>183,600</i>	<i>183,600</i>	<i>187,272</i>	<i>530,604</i>	<i>50,980</i>	<i>50,980</i>	<i>52,000</i>	<i>52,000</i>	<i>53,040</i>	<i>53,040</i>	<i>54,100</i>	<i>54,100</i>	<i>55,182</i>	<i>55,182</i>
	Project manager			50,000	50,000	51,000	51,000	52,020	379,000	36,414	36,414	37,142	37,142	37,885	37,885	38,643	38,643	39,416	39,416
	Portfolio manager			40,000	40,000	40,800	40,800	41,616		-	-		-	-	-		-	-	-
	Technical expert			45,000	45,000	45,900	45,900	46,818		-	-		-	-	-		-	-	-
	Financial Analyst			25,000	25,000	25,500	25,500	26,010		-	-		-	-	-		-	-	-
	Assistant			20,000	20,000	20,400	20,400	20,808	151,604	14,566	14,566	14,857	14,857	15,154	15,154	15,458	15,458	15,767	15,767
2	2.2. Management Cost	554,924	268,562	57,826	45,874	46,317	58,920	59,625	286,362	32,230	27,170	27,507	26,507	26,851	33,249	28,033	28,033	28,391	28,391

PHỤ LỤC 3. DỰ ÁN TIẾT KIEM NĂNG LƯỢNG VỚI CÁC CÔNG TY DỊCH VỤ NĂNG LƯỢNG

Các ESCO thường có các năng lực và kỹ năng sau: (i) dịch vụ tư vấn: phát triển dự án, kỹ thuật và thiết kế, phân tích khả thi, phân tích năng lượng, ký kết hợp đồng chung; (ii) hợp đồng thực hiện: khả năng tài trợ trực tiếp hoặc thu xếp tài trợ của bên thứ ba; (iii) ký kết hợp đồng không dựa trên năng lực thực hiện: các dự án thiết kế /xây dựng và “kỹ thuật, mua sắm và dịch vụ xây dựng” (EPCs), quản lý dự án và xây dựng, mua và lắp đặt thiết bị, quản lý rủi ro, giám sát và kiểm tra xác nhận tiết kiệm, đào tạo, vận hành và duy tu bảo dưỡng các thiết bị đã lắp đặt, cũng như dịch vụ hành chính.

Một dự án ESCO tiêu biểu bao gồm các yếu tố sau:

- Kiểm toán năng lượng đầu tư;
- Xác định khả thi tiết kiệm năng lượng và các hành động cải thiện năng lượng hiệu quả
- Thi công toàn bộ, thiết kế dự án và các thông số kỹ thuật;
- Đảm bảo kết quả bằng các điều khoản hợp đồng thích hợp
- Xác minh và đảm bảo tuân thủ hợp chuẩn;
- Mua sắm và lắp đặt thiết bị;
- Quản lý dự án và chạy thử;
- Vận hành và bảo dưỡng nhà xưởng, trang thiết bị trong thời gian hợp đồng;
- Đo lường và kiểm tra xác nhận kết quả tiết kiệm; và
- Đầu tư dự án.

Các công ty dịch vụ năng lượng cung cấp các dịch vụ cải thiện hiệu quả năng lượng cũng có thể bao gồm bảo đảm tiết kiệm năng lượng. Thù lao của ESCO tùy thuộc vào hiệu suất của dự án, điều đó có nghĩa là khoản thanh toán của ESCO được gắn liền trực tiếp với lượng năng lượng tiết kiệm được.

Nguồn tài trợ cho khoản đầu tư có thể được ESCO lấy từ các quỹ nội bộ hoặc bởi khách hàng (IE), hoặc tài trợ của bên thứ ba (như PFI), trong đó một tổ chức tài chính cho phép cấp tín dụng cho ESCO hoặc trực tiếp cho IE nơi dự án tiết kiệm năng lượng đang được thực hiện; khoản vay có thể hoặc không được hỗ trợ bởi sự bảo đảm cho tiết kiệm năng lượng hay tiết kiệm chi phí dự kiến do ESCO đưa ra. Có hai mô hình chính để ký kết hợp đồng hiệu suất năng lượng: mô hình “chia sẻ mức tiết kiệm” và mô hình “Đảm bảo mức tiết kiệm”.

Mô hình “Chia sẻ mức tiết kiệm”:

Theo cơ cấu chia sẻ mức tiết kiệm, ESCO tài trợ cho dự án EE thường bằng cách vay tiền từ một hoặc nhiều bên thứ ba. Trong trường hợp chia sẻ mức tiết kiệm, ESCO không chỉ chịu rủi ro về hiệu suất mà còn phải chịu rủi ro tài chính (bao gồm rủi ro tín dụng cơ bản của khách hàng). IE không có nghĩa vụ tài chính nào ngoài việc trả phần trăm tiền tiết kiệm thực tế cho ESCO trong một khoảng thời gian xác định. Nghĩa vụ này không được coi là nợ và không xuất hiện trên bảng cân đối kế toán của khách hàng. Phần tiết kiệm được trả cho ESCO của dự án chia sẻ mức tiết kiệm luôn cao so với dự án đảm bảo mức tiết kiệm, điều này cho thấy ESCO phải chịu rủi ro và chi phí lớn hơn nhiều từ việc vay tiền. Tổng quan về mô hình chia sẻ mức tiết kiệm được thể hiện trong hình dưới đây.

Hình 1. Tổng quan về mô hình chia sẻ mức tiết kiệm

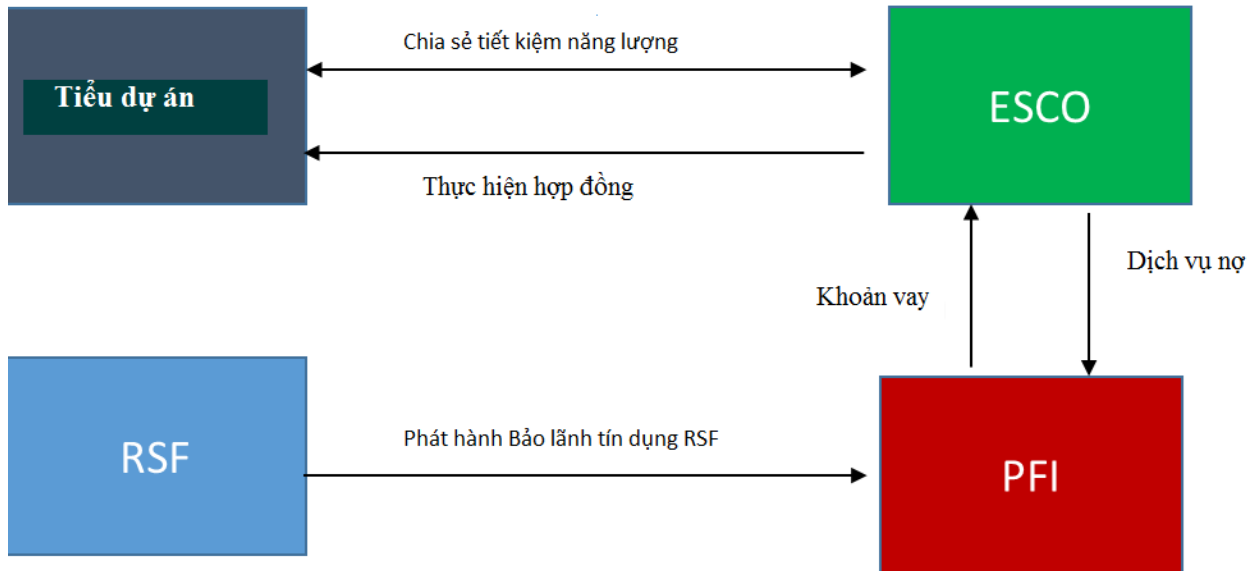

Mô hình “Đảm bảo mức tiết kiệm”:

Theo cơ cấu đảm bảo mức tiết kiệm, IE sẽ tài trợ cho dự án để đổi lấy sự bảo đảm từ ESCO rằng khoản tiết kiệm năng lượng của dự án sẽ chi trả cho dịch vụ nợ của IE. Do đó, IE có nghĩa vụ trả nợ cho một tổ chức tài chính bên thứ ba, thường là một ngân hàng thương mại hoặc một công ty cho thuê. Nếu khoản tiết kiệm của dự án ít hơn số tiền cần thiết cho dịch vụ nợ thì ESCO sẽ trả khoản tiền chênh lệch. Nếu khoản tiết kiệm vượt quá số tiền bảo lãnh, IE và ESCO thường cùng nhau chia sẻ khoản tiết kiệm vượt mức. Quy mô chia sẻ mức tiết kiệm vượt mức và phương pháp tính toán rất khác nhau tùy thuộc vào mức độ rủi ro giả định và phạm vi dịch vụ mà ESCO cung cấp. Tổng quan về mô hình đảm bảo mức tiết kiệm được thể hiện trong hình dưới đây.

Hình 2. Tổng quan về mô hình đảm bảo mức tiết kiệm

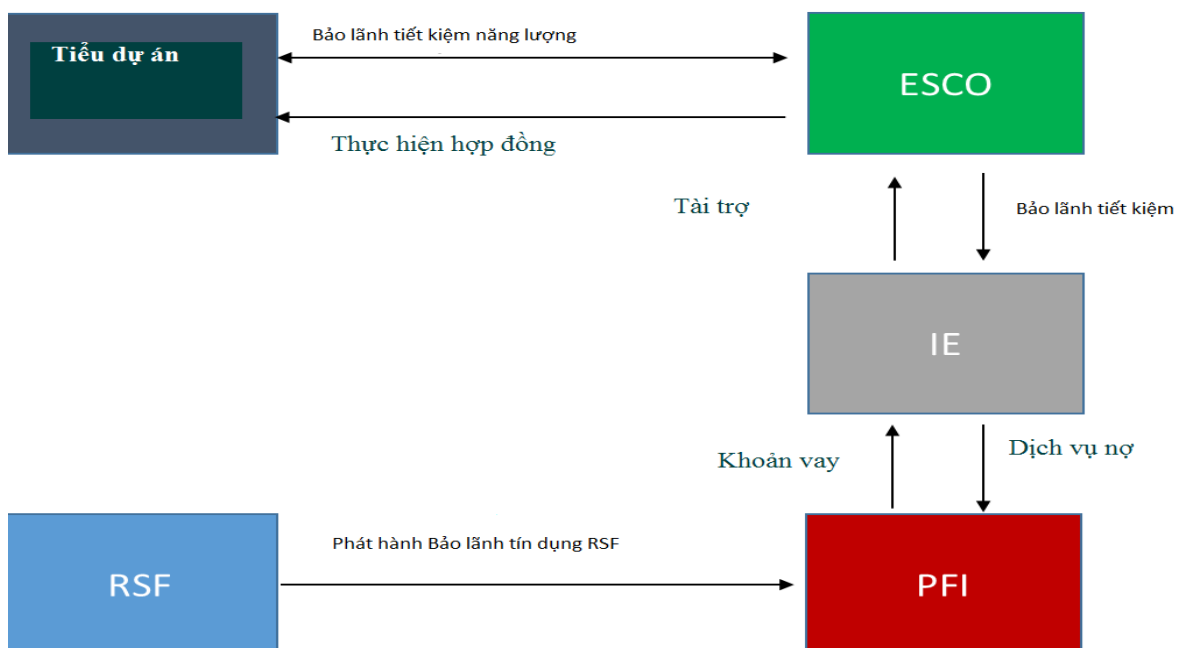

Mô hình kinh doanh ESCO và thỏa thuận hợp đồng sẽ tuân theo các thông lệ và hướng dẫn thương mại do Bộ Công Thương cung cấp và phù hợp với các quy định hiện hành có liên quan.

**PHỤ LỤC 4. BIỂU MẪU SÀNG LỌC CÁC TIÊU DỰ ÁN HIỆU QUẢ NĂNG LƯỢNG
HỢP LỆ**

Tiêu chí về tính hợp lệ	Có/không	Nhận xét
1. Bên vay là một cơ sở sản xuất công nghiệp hay công ty dịch vụ năng lượng?		
2. Bên vay có quan hệ sở hữu chéo với PFI?		
3. Tiêu dự án được tài trợ bởi Ngân hàng Thế giới song song với dự án không? Nếu CÓ, bảo lãnh RSF chỉ có thể được cung cấp cho một khoản nợ không được tài trợ bởi dự án VEEIE		
4. Tiêu dự án là một dự án bổ sung, cải tạo / nâng cấp không (không phải là một dự án xanh)?		
5. Tiêu dự án trình bày mức tiết kiệm năng lượng tối thiểu 10% không?		
6. Thời gian hoàn vốn đầu tư tiết kiệm năng lượng của tiêu dự án dưới 10 năm không?		
7. Tiêu dự án có đáp ứng giới hạn của Quỹ RSF về một bên vay đơn lẻ, bên cho vay và vốn vay không?		
8. Tiêu dự án đã nhận được phê duyệt về môi trường của chính phủ		
9. Tiêu dự án có xếp hạng hạng mục môi trường là A, B hay C		Ghi rõ xếp hạng:
10. Nếu tiêu dự án thuộc loại A, tiêu dự án đã hoàn thành Đánh giá môi trường tổng thể và được cơ quan môi trường có thẩm quyền phê duyệt chưa?		
11. Nhà máy tiêu dự án thuộc nhóm B, tiêu dự án đã hoàn thành EA, EMP hoặc ESMF mà được cơ quan môi trường có thẩm quyền phê duyệt chưa		
12. Nếu tiêu dự án thuộc nhóm C, tiêu dự án đó không cần chuẩn bị EA		
13. Nhà máy của tiêu Dự án gần đây có thu hồi bất kỳ diện tích đất nào cho hoạt động hiện tại của nó không? Nếu CÓ, cần chuẩn bị đánh giá thẩm định phù hợp với Khung chính sách tái định cư		
14. Việc thực hiện tiêu dự án có liên quan đến bất kỳ hoạt động thu hồi và tái định cư tiềm năng nào ngoài các cơ sở hiện có của nhà máy không? Nếu CÓ, kế hoạch hành động tái định cư cần phải được chuẩn bị theo Khung chính sách tái định cư.		
15. Việc thực hiện tiêu dự án có liên quan đến bất kỳ cộng đồng dân tộc và dân tộc thiểu số tiềm năng nào không? Nếu CÓ, cần phải lập Kế hoạch phát triển dân tộc thiểu số.		
16. Tiêu dự án có dẫn đến việc di dời tạm thời hoặc vĩnh viễn hoặc bất kỳ loại tác động nào khác đối với tài sản văn hóa		

<p>vật chất có ý nghĩa với địa phương, khu vực hoặc quốc gia, dựa trên danh sách tài sản văn hóa vật chất quốc gia hoặc tỉnh được đề xuất và/hoặc được xác định trong thời gian tham vấn rộng rãi các nhóm bị ảnh hưởng tại địa phương không? Nếu CÓ, tiểu dự án không được coi là hợp lệ</p>		
<p>17. Có bất kỳ tài sản văn hóa vật lý nào được coi là đặc biệt quan trọng hoặc đặc biệt nhạy cảm với các cộng đồng địa phương (ví dụ: các khu nghĩa trang). Nếu CÓ, tiểu dự án không được coi là hợp lệ</p>		
<p>18. Tiểu dự án sẽ không trực tiếp dẫn đến việc sa thải lực lượng lao động không tự nguyện</p>		

PHỤ LỤC 5. KHUNG ĐÁNH GIÁ HỒ SƠ KỸ THUẬT CÁC TIÊU DỰ ÁN SỬ DỤNG NĂNG LƯỢNG HIỆU QUẢ

Khung kỹ thuật này nhằm mục đích hỗ trợ các PFI và các IE trong việc xác định các tiêu dự án tiết kiệm năng lượng, đánh giá và thẩm định đầu tư EE. Khung đánh giá bao gồm các chủ đề sau:

- Tiêu dự án tiết kiệm năng lượng;
- Sàng lọc tiêu dự án;
- Phạm vi đánh giá tiêu dự án;
- Tính toán và xác minh tiết kiệm năng lượng;
- Phân tích kinh tế và tài chính;
- Nghiên cứu khả thi tiêu dự án.

1. Các Tiêu dự án tiết kiệm năng lượng

EE và công nghệ tiết kiệm năng lượng khác nhau tùy theo tiểu ngành công nghiệp nhưng các biện pháp tiết kiệm năng lượng tiềm năng bao gồm (a) hệ thống năng lượng: nâng cấp nồi hơi và chuyển đổi nhiên liệu, sử dụng các trang thiết bị phát sinh năng lượng đồng thời và các hệ thống chạy bằng điện, bao gồm hệ thống khí nén, máy làm lạnh bằng điện, máy móc và thiết bị chiếu sáng; (b) công nghệ xử lý: nâng cấp và thay thế thiết bị, máy móc và trang thiết bị; (c) sử dụng nhiệt thải và chất thải: sử dụng nhiệt thải (của khí nóng/ấm, chất lỏng và chất rắn) và đốt chất thải dễ cháy (khí, chất lỏng, chất rắn); và (d) các dự án liên quan đến sử dụng năng lượng tiết kiệm và hiệu quả khác được Ngân hàng Thế giới chấp thuận. Việc sử dụng các nguồn năng lượng tái tạo để giảm mức tiêu thụ nhiên liệu và/hoặc điện trong các IE cũng có thể được xem xét. Đầu tư có thể bao gồm (a) các thiết bị phát sinh năng lượng đồng thời hoặc lò xử lý và bếp lò; (b) máy nước nóng năng lượng mặt trời để xử lý nước nóng/ấm hợp vệ sinh; (c) các công nghệ khác được WB chấp thuận. Hình 1 mô tả các luồng năng lượng và đầu tư vào các IE điển hình

Hình 1. Các biện pháp tiết kiệm năng lượng tiềm năng

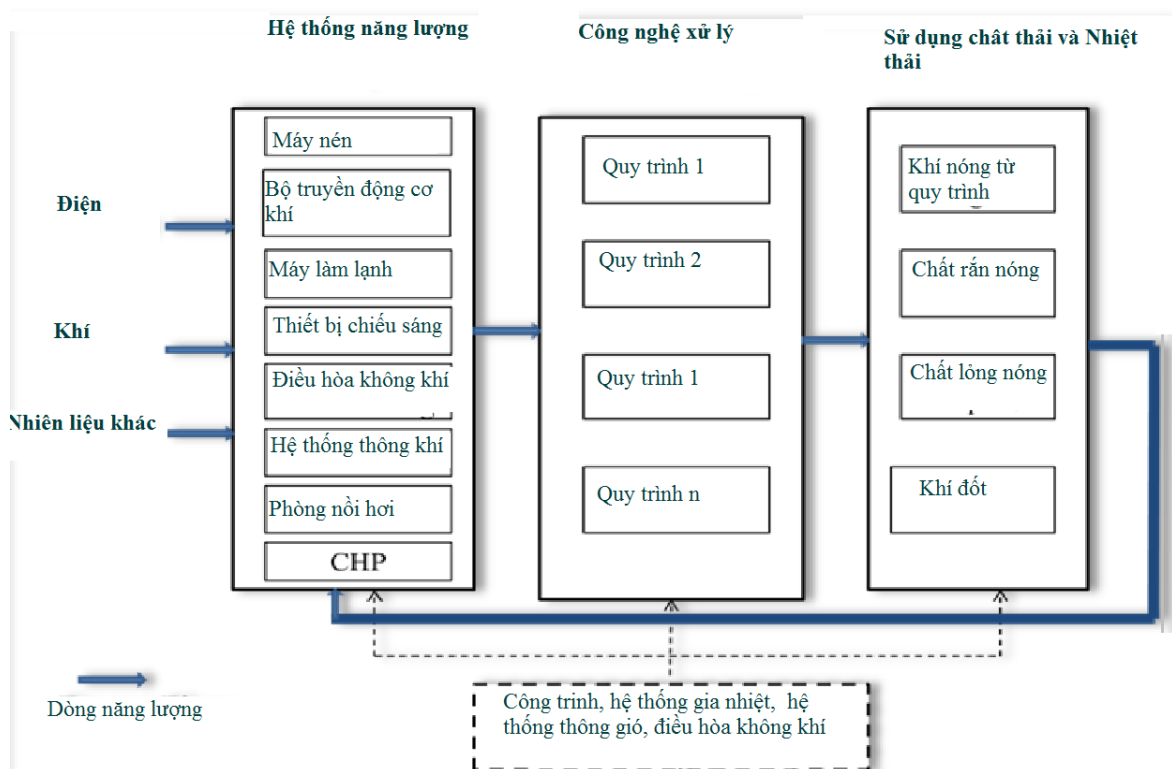

Các loại hình đầu tư EE vào các IE như trong hình trên bao gồm ba loại chính: (i) các hệ thống năng lượng; (ii) công nghệ xử lý; và (iii) sử dụng nhiệt thải và chất thải.

- Đầu tư vào các hệ thống năng lượng liên quan đến nâng cấp lò hơi và chuyển đổi nhiên liệu, sử dụng các thiết bị phát điện đồng thời, hệ thống chạy bằng điện bao gồm hệ thống khí nén, máy làm lạnh bằng điện, máy móc và thiết bị chiếu sáng; đường ống nhiệt (hơi nước, nước) và các thiết bị liên quan;
- Đầu tư vào công nghệ xử lý liên quan đến nâng cấp và thay thế thiết bị, máy móc và trang thiết bị; và/hoặc
- Đầu tư vào sử dụng nhiệt thải và chất thải liên quan đến việc sử dụng nhiệt thải (khí nóng/ấm, chất lỏng và chất rắn) và đốt chất thải dễ cháy (khí, chất lỏng, chất rắn) khi ô nhiễm độc hại có thể được kiểm soát một cách hiệu quả.

Bảng 1. Các đầu tư tiết kiệm năng lượng điển hình trong các hệ thống năng lượng

	NỒI HƠI và hệ thống đường ống liên quan (hơi nước, nước, nước ngưng)	Vui lòng đánh dấu vào ô thích hợp
A.1	Chuyển đổi nhiên liệu từ những nhiên liệu đắt tiền sang những nhiên liệu ít tốn kém hơn (bao gồm cả chất thải dễ cháy và sinh khối)	
A.2	Thay thế hoặc điều chỉnh đầu đốt nhiên liệu	
A.3	Cải tiến hệ thống điều khiển & tự động hóa (C & I), đặc biệt là kiểm soát quá trình đốt cháy bằng khí thải, oxy	
A.4	Cách nhiệt vỏ nồi hơi, đường ống phân phối, phụ kiện và các bộ phận kết nối, bể chứa, bộ phận trao đổi nhiệt và các thiết bị khác	
A.5	Thay thế các thiết bị đốt nóng bằng hơi nước công suất kém hoặc không còn hoạt động	
A.6	Thay thế hoặc sửa chữa van điều tiết và đóng van (ví dụ: trong trường hợp rò rỉ)	
A.7	Thiết kế lại và loại bỏ các đường ống không cần thiết trong hệ thống phân	

	phối (để đơn giản hóa hệ thống)	
A.8	Tận dụng khí xả lò hơi	
A.9	Lắp đặt hệ thống hồi lưu ngưng tụ	
A.10	Hệ thống xả tự động (hoàn toàn tự động, dựa trên bộ đếm thời gian, v.v.)	
A.11	Tận dụng nhiệt thải từ hệ thống xả nồi hơi	
A.12	Nước cấp và gia nhiệt lại nước ngưng trước khi vào lò hơi	
A.13	Xử lý hóa học nước cấp và nước ngưng trước khi vào nồi hơi	
A.14	Lò hơi phân tán thay vì một lò hơi tập trung (trong các cơ sở sản xuất phân tán)	
A.15	Lắp đặt bộ tích nhiệt (nước nóng) để chạy nồi hơi ở công suất danh định càng lâu càng tốt	
A.16	Lắp đặt bộ tích tụ hơi khi có sự thay đổi đáng kể về nhu cầu hơi trong thời gian ngắn (để cân bằng các hoạt động của nồi hơi bất kể nhu cầu như thế nào và đạt được hiệu quả tối đa có thể)	
A.17	Thay thế nồi hơi quá khổ (so với nhu cầu thực tế) hoặc đã hư hỏng, nồi hơi lỗi thời và không đáng tin cậy	
A.18	Thay thế đường ống dẫn hơi quá khổ khi nhu cầu hơi (lượng tiêu thụ) giảm đáng kể để giảm tổn thất nhiệt trong phân phối hơi	
A.19	Thay thế các nồi hơi hiện tại bằng nồi hơi ngưng tụ mới (giảm tổn thất nhiệt bằng khí thải do nhiệt độ khí thải thấp hơn ở ống thông hơi), đặc biệt khi nhiên liệu là khí tự nhiên	
CÁC HỆ THỐNG NĂNG LƯỢNG ĐIỆN – HỆ THỐNG KHÍ NÉN		
A.20	Giảm áp lực đến mức yêu cầu tối thiểu	
A.21	Làm mát không khí hút vào	
A.22	Thay thế bộ lọc khí đầu vào và đầu ra	
A.23	Giảm rò rỉ trong các hệ thống phân phối khí nén	
A.24	Tận dụng nhiệt không khí và sử dụng nó cho quá trình sưởi ấm không gian hoặc sấy khô, v.v.	
A.25	Tách một phần của đường ống khí nén không sử dụng	
A.26	Làm sạch không khí đầu vào để đáp ứng yêu cầu về độ sạch sẽ (thiết kế) và cài đặt các phương pháp xử lý hiệu suất cao cho các ứng dụng cụ thể	
A.27	Lắp đặt máy nén riêng trong các bộ phận của hệ thống với nhu cầu khí nén rất khác nhau (so với phần chính của hệ thống)	
A.28	Sử dụng máy thổi thay cho máy nén để cung cấp không khí áp suất thấp	
A.29	Thay thế hoàn toàn hệ thống nén khí bị lỗi thời, hư hỏng đặc biệt là máy nén khí, thiết bị điều khiển và dụng cụ	
KẾT HỢP SẢN XUẤT NHIỆT VÀ ĐIỆN (CHP)-ĐỒNG PHÁT SINH NĂNG LƯỢNG		Vui lòng đánh dấu vào ô thích hợp
A.30	Đồng thời phát sinh nhiệt và điện dựa trên các công nghệ đốt khí tự nhiên khác nhau	
A.31	Đồng thời phát sinh nhiệt và điện dựa trên các loại khí tổng hợp như khí sinh học (chất phân hủy), chất thải nông nghiệp và công nghiệp, sinh khối, v.v.	

A.32	Đồng phát sinh ba năng lượng khi có nhu cầu nhiệt và làm mát (ví dụ như ngành công nghiệp nước giải khát: nhu cầu gia nhiệt để thanh trùng, làm mát/làm lạnh nước để hấp thụ CO2 tốt hơn; máy làm lạnh bằng điện thay thế bằng máy làm lạnh hấp thụ chạy bằng nhiệt từ thiết bị đồng phát sinh năng lượng)	
------	--	--

Bảng 2. Các Đầu tư sử dụng năng lượng hiệu quả trong Công nghệ xử lý

	THIẾT BỊ SẤY	Vui lòng đánh dấu vào ô thích hợp
B.1	Nâng cấp thiết bị điều khiển và dụng cụ	
B.2	Nâng cấp bộ phận cách nhiệt của vỏ	
B.3	Lắp đặt đầu đốt đồng bộ	
B.4	Chuyển đổi nhiên liệu	
B.5	Tận dụng nhiệt thải	
B.6	Nâng cấp và tân trang cơ sở sản xuất	
B.7	Cải tiến các bộ phận cung cấp nhiên liệu	
B.8	Lắp đặt thiết bị tách ẩm	
B.9	Cải tiến hệ thống tuần hoàn không khí (khí thải)	
B.10	Thay thế thiết bị sấy không hiệu quả, đã bị hư hỏng	
CÁC BIỆN PHÁP TIẾT KIEM ĐIỆN		
B.11	Chuyển sang biểu giá ban đêm cho một số bộ phận của cơ sở sản xuất	
B.12	Điều chỉnh hệ số công suất	
B.13	Sắp xếp lại quy trình sản xuất để tránh trình trạng hoạt động quá công suất tối đa	
B.14	Nâng cấp/thay thế thiết bị đo điện	
B.15	Thay thế bộ truyền động điện bằng bộ truyền động điện có thể điều chỉnh tốc độ mới (điều chỉnh tần số) hoặc cài đặt bộ truyền độ tốc độ biến đổi tại thiết bị quay hiện có (quạt, máy bơm, máy nén, v.v.) hoạt động ở chế độ biến đổi (dòng chất lỏng)	
B.16	Thay thế bộ truyền động điện không hiệu quả bằng bộ truyền động điện hiện đại để sử dụng năng lượng hiệu quả	
CÔNG NGHỆ XỬ LÝ CHÍNH		
B.17	Nâng cấp thiết bị điều khiển và tự động hóa (C & I)	
B.18	Thay thế thiết bị công nghệ xử lý không hiệu quả	
B.19	Tận dụng nhiệt thải (thu được từ quá trình đó) để sưởi ấm không gian, sưởi ấm qui trình, vv	
B.20	Chuyển đổi nhiên liệu (năng lượng) (ví dụ: than thay thế bằng khí trong các nhà máy gạch)	
B.21	Thay thế công nghệ xử lý chính	
NHÀ XƯỞNG-Cải tiến hệ thống gia nhiệt, hệ thống thông gió, hệ thống điều hòa không khí (HVAC) và hệ thống chiếu sáng		
(1) LÀM ẤM KHÔNG GIAN		
B.22	Lắp đặt hệ thống cách nhiệt cho thiết bị, đường ống phân phối, phụ kiện và van ngoài trời	
B.23	Cải tiến thiết bị điều khiển nhiệt độ (van ba chiều, bộ điều chỉnh, cảm biến nhiệt, bộ điều chỉnh nhiệt, bộ điều khiển bằng điện) và gia nhiệt theo các đường cong gia nhiệt trượt	

B.24	Áp dụng quy định nhiệt độ vùng	
B.25	Cài đặt quy định nhiệt độ dựa trên bộ điều chỉnh nhiệt trong các khu vực riêng biệt	
B.26	Lắp đặt điều khiển nhiệt độ cục bộ tại bộ tản nhiệt (van điều nhiệt)	
B.27	Nâng cấp hệ thống sưởi ấm (trạm biến áp nhiệt, thiết kế lại đường ống, thay thế van đứng và các van khác, v.v.).	
B.28	Lắp đặt máy bơm nhiệt	
B.29	Chuyển đổi nhiên liệu đắt tiền sang nhiên liệu ít tốn kém hơn, đặc biệt là điện sưởi ấm không gian bằng các nguồn khác	
B.30	Sử dụng các nguồn năng lượng tái tạo để sưởi ấm không gian (năng lượng địa nhiệt, nhiệt mặt trời, sinh khối, v.v.)	
B.31	Chuyển từ sưởi ấm không gian bằng hơi nước sang sưởi ấm không gian bằng nước nóng	
	(2) HỆ THỐNG THÔNG GIÓ CƠ KHÍ VÀ ĐIỀU HÒA NHIỆT ĐỘ	
B.32	Quy định nhiệt độ vùng	
B.33	Hệ thống thu hồi nhiệt thải	
B.34	Lắp đặt quạt trên mái	
B.35	Sử dụng thông gió tự nhiên khi có thể	
B.36	Thông gió vào ban đêm	
B.37	Lắp đặt hệ thống theo yêu cầu trong HVAC	
B.38	Áp dụng các phương pháp làm mát hấp thụ	
B.39	Sử dụng các nguồn năng lượng tái tạo	
	(3) HỆ THỐNG CHIẾU SÁNG	
B.40	Lắp đặt hệ thống chiếu sáng tự động (hoạt động hẹn giờ hoặc hình thức hoạt động khác)	
B.41	Lắp đặt cảm biến ánh sáng tự nhiên cho công tắc bật/tắt	
B.42	Loại bỏ các đèn không cần thiết	
B.43	Thay thế bóng đèn sợi đốt bằng những bóng đèn hiệu quả hơn (Bóng đèn ống flou, bóng đèn natri cao áp, bóng đèn halogen kim loại)	
B.44	Di chuyển cảm biến cho công tắc bật/tắt (phòng trống, không di chuyển và ngược lại)	

Bảng 3. Các Đầu tư Sử dụng Năng lượng hiệu quả trong Sử dụng chất thải và nhiệt thải

	SỬ DỤNG CHẤT THẢI VÀ NHIỆT THẢI	Vui lòng đánh dấu vào ô thích hợp
C.1	Đốt chất thải dễ cháy (dạng khí, lỏng, rắn) mà không tạo ra chất gây ô nhiễm có hại hoặc nơi ô nhiễm có thể được kiểm soát một cách hiệu quả (nồi hơi, lò nung, bếp lò - trong nồi hơi và các thiết bị đồng phát sinh năng lượng và/hoặc lò và bếp lò trong công nghệ xử lý)	
C.2	Tận dụng nhiệt thải bằng cách sử dụng các bộ trao đổi nhiệt thường xuyên khi khí thải hoặc chất lỏng không bị mài mòn hoặc ăn mòn (làm nóng sơ bộ nước ngưng, nước cấp, khí đốt, sử dụng trong các hệ thống HVAC hoặc công nghệ xử lý chính)	
C.3	Tận dụng nhiệt thải của chất lỏng mài mòn hoặc ăn mòn (dạng khí, lỏng) bằng gốm hoặc các bộ trao đổi nhiệt đặc biệt khác và sử dụng nhiệt như quy định trong C.2	
C.4	Sử dụng nhiệt hơi tiềm ẩn để thay đổi áp suất (trong hệ thống hồi lưu ngưng tụ).	
C.5	Thu gom, tách, làm sạch (nếu cần thiết) các chất ngưng tụ từ các hệ thống hơi nước và đưa nó trở lại nồi hơi hoặc hệ thống đồng phát sinh năng lượng (giảm tổn thất ngưng tụ)	

Các Đầu tư sử dụng năng lượng hiệu quả khác

D1	Do Bên vay cung cấp thông tin	
----	-------------------------------	--

2. Tiêu chí hợp lệ của tiêu dự án

Đầu tư tiêu dự án sẽ giới hạn ở việc cải tạo và nâng cấp (điều chỉnh, thay thế) các bộ phận vật lý và hệ thống hiện có với mục tiêu đạt được hiệu quả năng lượng cao hơn. Để đủ điều kiện, tiêu dự án phải chứng minh yêu cầu tiết kiệm năng lượng tối thiểu là mười phần trăm (10%). Mức tiết kiệm năng lượng thấp hơn có thể được chấp nhận cho các ngành cụ thể với công nghệ năng lượng tiên tiến. Các tiêu dự án về thu hồi khí thải, nhiệt thải được xem là hợp lệ mà không cần chứng minh về tỷ lệ tiết kiệm năng lượng tối thiểu.

Lợi ích dòng tiền phát sinh từ tiết kiệm năng lượng liên quan đến tiêu dự án, theo ước tính sử dụng các dự báo tài chính của tiêu dự án do Bên vay lập và các PFI đánh giá, phải đủ để trả lại tổng chi phí đầu tư của tiêu dự án trong khoảng thời gian mười (10) năm (Thời gian hoàn vốn tiết kiệm năng lượng = Tổng chi phí đầu tư tiêu dự án / Dòng tiền trung bình hàng năm từ tiết kiệm năng lượng). Tỷ lệ hoàn vốn kinh tế nội bộ của tiêu dự án phải cao hơn mười phần trăm (10%).

Bên vay phụ phải có được tất cả các phê duyệt về môi trường cần thiết từ các cơ quan có thẩm quyền về môi trường ở địa phương, tỉnh hoặc trung ương phù hợp và phải gửi cho PFIs các bản sao các tài liệu phê duyệt cần thiết.

Ngoài ra, các tiêu dự án có thể được sàng lọc về độ an toàn và tuân thủ các yêu cầu về môi trường và xã hội. Các quy trình và thủ tục sàng lọc về độ an toàn và thực hiện biện pháp an toàn phải phù hợp với các khung chính sách an toàn được quy định tại các Phụ lục liên quan.

3. Sàng lọc tiêu dự án

Sàng lọc tiêu dự án là trách nhiệm của IE/ESCO và PFI.

Bên vay tiềm năng tìm kiếm nguồn tài trợ cho tiêu dự án Sử dụng năng lượng hiệu quả sẽ phải nộp Hồ sơ xin vay vốn cho PFI. Bên cạnh các yêu cầu thông tin của PFI thông thường trong Hồ sơ xin vay vốn, Hồ sơ xin vay vốn cho tiêu dự án tiết kiệm năng lượng phải bao gồm các thông tin sau: (1) mô tả chung về phạm vi của tiêu dự án và Bên vay (2) mục tiêu và lý do thực hiện tiêu dự án, (3) tóm tắt đánh giá kỹ thuật của tiêu dự án, (4) dữ liệu tiêu thụ năng lượng sơ bộ và tiết kiệm năng lượng dự kiến của tiêu dự án, (5) đánh giá tác động môi trường và tình trạng phê duyệt của Chính phủ, và (6) dự toán chi phí đầu tư tiêu dự án và kế hoạch tài trợ.

PFI phải tiến hành đánh giá khoản vay ban đầu. Để đánh giá hồ sơ xin vay vốn nhằm thực hiện tiêu dự án tiết kiệm năng lượng, trong số các chuyên gia khác, PFI có thể bao gồm một chuyên gia tiết kiệm năng lượng chịu trách nhiệm rà soát đánh giá kỹ thuật, đo lường và thẩm tra (M&V) tiết kiệm năng lượng, và một chuyên gia môi trường.

Cùng với các tài liệu khác mà PFI yêu cầu Bên vay nộp tại thời điểm nộp hồ sơ xin vay vốn, Bên vay nên gửi các bản sao chính thức của:

- Nghiên cứu khả thi của tiêu dự án,
- Phê duyệt của Chính phủ về thực hiện tiêu dự án,
- Phê duyệt môi trường của chính phủ và
- Các tài liệu liên quan khác như báo cáo kiểm toán năng lượng sơ bộ

Nếu báo cáo nghiên cứu khả thi chính thức của tiểu dự án chưa được hoàn thành thì Bên vay có thể nộp bản dự thảo hợp lý tại thời điểm nộp hồ sơ xin vay vốn. Tuy nhiên, Bên vay nên nộp báo cáo nghiên cứu khả thi chính thức trước khi bắt đầu đánh giá. PFI phải tiến hành đánh giá ban đầu về hồ sơ xin vay vốn và tổ chức các cuộc thảo luận với Bên vay tiềm năng để đánh giá tiểu dự án có tuân thủ các tiêu chí hợp lệ hay không và có đáp ứng các chính sách và yêu cầu tín dụng của PFI không. PFI phải hoàn thành báo cáo đánh giá tổng quát dựa vào đánh giá ban đầu và phải bao gồm một phần trong báo cáo đề cập đến việc tuân thủ các tiêu chí hợp lệ.

4. Phạm vi đánh giá kỹ thuật

Trong quá trình thẩm định, PFI sẽ tiến hành đánh giá kỹ thuật của tiểu dự án. Sau khi nhận được các tài liệu liên quan từ Bên vay, PFI sẽ thực hiện đánh giá kỹ thuật của Tiểu dự án với sự hỗ trợ (nếu có) của chuyên gia kỹ thuật, kiểm toán viên năng lượng và chuyên gia môi trường.

Tiểu dự án công nghiệp - Đối với các dự án công nghiệp, chuyên gia kỹ thuật cần có kiến thức về kỹ thuật và hệ thống liên quan đến ngành sẽ được thực hiện trong tiểu dự án. Chuyên gia kiểm toán năng lượng cần có kinh nghiệm về lập hiện trạng dự án và đánh giá các biện pháp sử dụng năng lượng hiệu quả. Chuyên gia môi trường cần có chuyên môn về đánh giá tác động môi trường của các dự án và có kiến thức về các quy định của chính phủ trong phê duyệt môi trường.

Tiểu dự án ESCO - Đối với các dự án ESCO, chuyên gia kỹ thuật cần có đủ kiến thức về kỹ thuật liên quan đến loại khách hàng của ESCO, hoặc hệ thống sẽ được thực hiện trong tiểu dự án. Chuyên gia kiểm toán năng lượng cần có kinh nghiệm về lập hiện trạng dự án năng lượng hiệu quả và đánh giá các biện pháp sử dụng năng lượng hiệu quả trong lĩnh vực tiểu dự án lập. Chuyên gia môi trường cần có chuyên môn trong việc đánh giá tác động môi trường, cũng như quy định của chính phủ về phê duyệt môi trường.

Nếu bất kỳ chuyên môn cần thiết nào không có sẵn trong PFI, thì PFI có thể thuê các chuyên gia bên ngoài (tư vấn cá nhân hoặc công ty) có kinh nghiệm và kiến thức kỹ thuật phù hợp để tiến hành đánh giá kỹ thuật. Các chuyên gia kỹ thuật sẽ tham gia và đóng góp trong quá trình phân tích tài chính cũng như thực hiện giám sát và báo cáo tiểu dự án.

Trong quá trình đánh giá kỹ thuật, các chuyên gia kỹ thuật đánh giá các nội dung:

- a) Tiểu dự án đáp ứng các quy định trong sản xuất công nghiệp.
- b) Đáp ứng các tiêu chí về tính hợp lệ của tiểu dự án
- c) Năng lực kỹ thuật của đơn vị thiết kế, đơn vị xây dựng, đơn vị lắp đặt, đơn vị sản xuất thiết bị, v.v trong trường hợp thích hợp.
- d) Đánh giá và so sánh các phương án được trình bày trong báo cáo nghiên cứu khả thi; đánh giá sự tương thích của công nghệ với các hệ thống hiện có; trước và sau khi thực hiện Tiểu dự án;
- e) Xem xét và xác minh kịch bản tiêu thụ và sử dụng năng lượng hiệu quả ban đầu (trước khi thực hiện tiểu dự án) (xem Phần 4);
- f) Xem xét và xác minh tính khả thi của kế hoạch thực hiện kỹ thuật;
- g) Xem xét và xác minh chi phí đầu tư ước tính cho tiểu dự án (bao gồm phân tích các thành phần chi phí)

Việc đánh giá kỹ thuật phải thực hiện thông qua việc xem xét báo cáo nghiên cứu khả thi, báo cáo kiểm toán năng lượng, các tài liệu liên quan khác, cũng như các chuyến công tác thực địa và phỏng vấn. Kết quả đánh giá kỹ thuật sẽ được trình bày trong báo cáo thẩm định.

Bảng 4. Tính toán và kiểm tra xác nhận tiết kiệm năng lượng

Mức tiêu thụ năng lượng của của Bên vay TRƯỚC KHI đầu tư tiết kiệm năng lượng				
1. Mức tiêu thụ điện hàng năm				
Mức tiêu thụ điện	MWh/năm			
2. Mức tiêu thụ nhiên liệu hàng năm		Tổng mức tiêu thụ	Hệ số chuyển đổi kWh	Mức tiêu thụ (MWh)
Khí tự nhiên	Nghìn m ³ /năm			
Dầu nhiên liệu nặng	Tấn/năm			
Dầu nhiên liệu nhẹ	Nghìn lít/năm			
Khí dầu mỏ hóa lỏng	Kg/năm			
Diesel	Nghìn lít/năm			
Xăng	Nghìn lít/năm			
Than cốc	Tấn/năm			
Than cứng và than nâu	Tấn/năm			
Than non	Tấn/năm			
Các nhiên liệu khác: [Ghi rõ]	[Điền đơn vị]			
Tổng mức tiêu thụ năng lượng (MWh/năm)				

Mức tiêu thụ năng lượng của của Bên vay SAU KHI đầu tư tiết kiệm năng lượng				
1. Mức tiêu thụ điện hàng năm				
Mức tiêu thụ điện	MWh/năm			
2. Mức tiêu thụ nhiên liệu hàng năm		Tổng mức tiêu thụ	Hệ số chuyển đổi kWh	Mức tiêu thụ (MWh)
Khí tự nhiên	Nghìn m ³ /năm			
Dầu nhiên liệu nặng	Tấn/năm			
Dầu nhiên liệu nhẹ	Nghìn lít/năm			
Khí dầu mỏ hóa lỏng	Kg/năm			
Diesel	Nghìn lít/năm			
Xăng	Nghìn lít/năm			
Than cốc	Tấn/năm			
Than cứng và than	Tấn/năm			

nâu				
Than non	Tấn/năm			
Các nhiên liệu khác: [Ghi rõ]	[Điền đơn vị]			
Tổng mức tiêu thụ năng lượng (MWh/năm)				

TIẾT KIỆM NĂNG LƯỢNG HÀNG NĂM				
1. Mức tiêu thụ điện hàng năm				
Mức tiêu thụ điện hàng năm	MWh/năm			
2. Mức tiêu thụ nhiên liệu hàng năm		Tổng mức tiêu thụ	Hệ số chuyển đổi kWh	Mức tiêu thụ (MWh)
Khí tự nhiên	Nghìn m3/năm			
Dầu nhiên liệu nặng	Tấn/năm			
Dầu nhiên liệu nhẹ	Nghìn lít/năm			
Khí dầu mỏ hóa lỏng	Kg/năm			
Diesel	Nghìn lít/năm			
Xăng	Nghìn lít/năm			
Than cốc	Tấn/năm			
Than cứng và than nâu	Tấn/năm			
Than non	Tấn/năm			
Các nhiên liệu khác: [Ghi rõ]	[Điền đơn vị]			
Tổng mức tiết kiệm năng lượng (MWh/năm)				
Tổng mức tiết kiệm năng lượng hàng năm (%)				
Mức giảm CO2 hàng năm (Tấn)				

5. Phân tích kinh tế và tài chính

Bên vay nên hoàn thành bảng tính phân tích tài chính do PMB cung cấp để PIE xem xét. Điều này cần được hoàn thành cùng với bất cứ yêu cầu nào khác của PFI như là một phần của thủ tục thẩm tra thương mại thông thường của PFI. Biểu mẫu phân tích tài chính kinh tế xin xem trong trang web tietkiemnangluong.com.vn.

6. Nghiên cứu khả thi tiểu dự án tiết kiệm năng lượng

Bên vay có trách nhiệm lập gói báo cáo nghiên cứu khả thi của tiểu dự án đề nộp cho PFI. Bên vay phải nộp bản dự thảo hoặc bản chính thức báo cáo nghiên cứu khả thi cùng với hồ sơ xin vay vốn. Bên vay phải nộp bản chính thức của báo cáo nghiên cứu khả thi cho PFI trước hoặc trong giai đoạn thẩm định.

Gói nghiên cứu khả thi của tiểu dự án nên bao gồm (a) đánh giá tính khả thi về kỹ thuật

của tiểu dự án, (b) kế hoạch thực hiện kỹ thuật, (c) dự toán chi phí đầu tư và các hạng mục chi tiết, (d) nghiên cứu kiểm toán năng lượng sơ bộ tiền tiểu dự án và tiết kiệm năng lượng tiểu dự án ước tính, và (e) đánh giá tác động môi trường của tiểu dự án và các biện pháp khắc phục (nếu cần). Các thành phần khác nhau của nghiên cứu khả thi có thể ở hình thức một báo cáo hoặc một số báo cáo; được tiến hành bởi một bên hoặc một số bên.

Đánh giá kỹ thuật tiểu dự án – phân tích lý do thực hiện tiểu dự án và lợi ích của tiểu dự án; đánh giá đề xuất cải tiến hoặc nâng cấp kỹ thuật bao gồm đánh giá và so sánh các phương án thiết kế hệ thống, các công nghệ chính và phương án xử lý, cũng như lựa chọn thiết bị; độ tin cậy, hiệu quả và khả năng tương thích của thiết kế hệ thống mới, công nghệ, quy trình, thiết bị và sản phẩm với các hệ thống hiện có; và dự kiến thay đổi các thông số và chỉ số kỹ thuật (về công nghệ, quy trình, thiết bị, hệ thống, sản phẩm, năng lực sản xuất) trước và sau khi thực hiện dự án.

Kế hoạch thực hiện tiểu dự án – Tiến độ thực hiện tiểu dự án và các bên khác nhau dự kiến sẽ tham gia vào việc thực hiện tiểu dự án; và phân tích các hạn chế và thách thức đối với việc thực hiện tiểu dự án và đề xuất các biện pháp giảm thiểu.

Chi phí đầu tư tiểu dự án – phân tích các thiết bị, công trình dân dụng và chi phí tư vấn khác nhau liên quan đến tiểu dự án, cơ sở lập dự toán; đánh giá tổng chi phí đầu tư, bao gồm cả lãi phải trả trong quá trình xây dựng và chi phí dự phòng

Kiểm toán năng lượng sơ bộ và tiết kiệm năng lượng, nếu cần thiết

Nghiên cứu và phân tích sử dụng năng lượng của doanh nghiệp thụ hưởng hoặc đơn vị, nhà máy hoặc khu vực có liên quan của doanh nghiệp thụ hưởng nơi tiểu dự án sẽ được thực hiện để lập dữ liệu tiêu thụ năng lượng cơ sở. Dữ liệu cơ sở nên bao gồm dữ liệu về tất cả các dạng năng lượng tiêu thụ trong thời gian 1 năm, tốt nhất là trong hai năm qua. Ngoài số lượng năng lượng đã tiêu thụ, chi tiêu trung bình trong thời kỳ đó cho mỗi dạng năng lượng cũng cần được tính ra con số. Mức tiêu thụ năng lượng dự kiến cho tất cả các dạng năng lượng sau thực hiện dự án và các giả thiết cho các ước tính này phải được trình bày chi tiết.

Phương pháp đo lường và kiểm tra xác nhận - đánh giá kế hoạch đo lường và kiểm tra xác nhận để đảm bảo rằng đánh giá này phù hợp với phương pháp đo lường và kiểm tra xác nhận được chấp nhận chung.

Tài liệu đính kèm: Hướng dẫn lập báo cáo thẩm định

Hướng dẫn sau đây đã được lập để hỗ trợ Nhóm thẩm định trong việc lập báo cáo thẩm định.

(i) Mô tả Bên vay

- Loại hình Bên vay (như cơ sở sản xuất doanh nghiệp, ESCO, chủ sở hữu tòa nhà và người dùng cuối cùng thuộc chính quyền thành phố)
- Cơ sở sản xuất doanh nghiệp:
 - Giới thiệu tổng thể về Bên vay: số năm hoạt động, vốn đăng ký, quy mô hoạt động, vị trí trong ngành, v.v.
 - Cơ cấu tổ chức và quản lý của Bên vay: cơ cấu tổ chức, danh sách thành viên Hội đồng quản trị và ban quản lý cấp cao, quản lý tài chính và thông tin, v.v.
 - Mối quan hệ giữa Bên vay và PFI: phát hành khoản vay trước đây, trả nợ, hạn mức tín dụng hiện có; mối quan hệ với các tổ chức tài chính khác.
- Công ty dịch vụ năng lượng
 - Giới thiệu về Bên vay: số năm hoạt động, vốn đăng ký, quy mô hoạt động, vị trí trong ngành ESCO, v.v.
 - Cơ cấu tổ chức và quản lý của Bên vay: cơ cấu tổ chức, danh sách thành viên Hội đồng quản trị và ban quản lý cấp cao, quản lý tài chính và thông tin, v.v.

- Mối quan hệ giữa Bên vay và PFI: phát hành khoản vay trước đây, trả nợ, hạn mức tín dụng hiện có; mối quan hệ với các tổ chức tài chính khác.
- Mô tả về cơ sở sản xuất doanh nghiệp: loại hình kinh doanh, số năm hoạt động, vốn đăng ký, cơ cấu tổ chức và Ban điều hành.

(ii) Đánh giá tình hình tài chính và kinh doanh của Bên vay

A. Đối với Bên vay là cơ sở sản xuất doanh nghiệp

- Đánh giá các chỉ số công nghiệp trọng yếu, xu hướng, triển vọng và vị thế thị trường của Bên vay; đánh giá thể mạnh quản lý của IE và cơ cấu quản trị doanh nghiệp; phân tích rủi ro kinh doanh chính
- Phân tích hướng dẫn và chính sách của nhà nước cho ngành; hướng dẫn và chính sách của PFI cho ngành
- Tình trạng tài chính của IE: xem xét dựa trên phân tích toàn diện về báo cáo tài chính của IE - cơ cấu vốn, tỷ suất lợi nhuận hoạt động, tăng trưởng doanh số, khả năng trả nợ, phân tích thanh khoản, v.v.

B. Đối với Bên vay là Công ty dịch vụ năng lượng

- Đánh giá vị thế trên thị trường của Bên vay, cơ sở khách hàng, kinh nghiệm trước đó, hiệu suất thực hiện các dự án ESCO trước đây, thể mạnh quản lý và cơ cấu quản trị doanh nghiệp; phân tích rủi ro kinh doanh chính
- Xem xét hướng dẫn và chính sách của nhà nước đối với ngành ESCO; hướng dẫn và chính sách của PFI cho ngành
- Đánh giá tài chính của Bên vay: dựa trên phân tích toàn diện về báo cáo tài chính của Bên vay - cơ cấu vốn, tỷ suất lợi nhuận hoạt động, tăng trưởng doanh số, bảo đảm dịch vụ nợ, phân tích thanh khoản, v.v.
- Báo cáo tài chính đã được kiểm toán trong 3 năm qua
- Kinh nghiệm thực hiện các dự án trước của ESCO (theo định dạng bảng như trong Bảng dưới đây)
 - Kinh nghiệm thực hiện các dự án tương tự
 - Hiệu suất thực hiện các dự án đó
 - Tài liệu tham khảo cho các dự án đó

THÔNG TIN THỰC HIỆN DỰ ÁN TRƯỚC ĐÂY CỦA ESCO

Tên người dùng cuối	
Thông tin liên lạc của người dùng cuối	
Loại hình cơ sở trang thiết bị	
Năm lắp đặt	
Mô tả ngắn gọn về dự án	
Các công nghệ được lắp đặt	
Tổng chi phí thực hiện dự án	
Tổng khoản vay	
Tên bên cho vay	
Thời hạn vay vốn	
Tiết kiệm năng lượng ước tính/Năm	

Tiết kiệm năng lượng thực tế/Năm	
Cách đo lường	
Tiết kiệm chi phí năng lượng/Năm	
Tiết kiệm chi phí khác/Năm	
Tổng tiết kiệm chi phí/Năm	
% tiết kiệm cho ESCO	
Dòng tiền ước tính cho ESCO/Năm	
Dòng tiền thực tế cho ESCO/Năm	
Trả nợ khoản vay/Năm	
Tỉ lệ dòng tiền/Thanh toán khoản vay	
Thời hạn hợp đồng thực hiện	

(iii) Mô tả tiểu dự án

A. Đối với tất cả các Bên vay

- Mô tả tiểu dự án đề xuất,
- Tóm tắt chi phí đầu tư tiểu dự án, kế hoạch tài chính và đề xuất số tiền cho vay
- Liệt kê các biện pháp sử dụng năng lượng hiệu quả của tiểu Dự án - sử dụng định dạng trong Bảng dưới đây

CÁC BIỆN PHÁP SỬ DỤNG NĂNG LƯỢNG HIỆU QUẢ CỦA TIỂU DỰ ÁN

Số hiệu	Mô tả	Công nghệ được sử dụng	Chi phí đầu tư	% tiết kiệm	Tiết kiệm năng lượng	Tiết kiệm chi phí	Hoàn vốn đơn giản
1							
2							
3							
4							
5							
Tổng cộng	-	-		-			

- Bản sao báo cáo nghiên cứu khả thi và Báo cáo về trình độ chuyên môn của tổ chức đã thực hiện nghiên cứu khả thi; và
- Nếu cần, kiểm toán năng lượng sơ bộ, báo cáo về trình độ chuyên môn và chứng chỉ của kiểm toán viên năng lượng và báo cáo về các tiêu chuẩn kiểm toán được sử dụng bởi kiểm toán viên năng lượng khi thực hiện kiểm toán năng lượng sơ bộ.

B. Thông tin bổ sung yêu cầu đối với Bên vay là ESCO

- Bản sao Hợp đồng thực hiện hiệu quả năng lượng đã ký giữa ESCO và người dùng

cuối;

- Mô tả các điều khoản chính của hợp đồng;
 - Mô tả các bảo lãnh thực hiện hợp đồng/ Đảm bảo mức tiết kiệm được cung cấp;
 - Mô tả của việc phân chia các khoản dự phòng tiết kiệm;
 - Mô tả phương pháp đo lường và kiểm tra xác nhận hiệu suất và tiết kiệm;
- Xác định các nhà thầu phụ, bao gồm đối tác kỹ thuật - mua sắm đấu thầu - xây dựng và viết tóm tắt về khả năng và kinh nghiệm của họ trong các dự án tương tự;
- Mô tả phương pháp được sử dụng để chọn nhà thầu phụ.
- Thông tin về người dùng cuối
 - Loại hình kinh doanh
 - Năm kinh doanh
 - 3 năm tài chính được kiểm toán
 - Mô tả về thâm định do ESCO thực hiện
 - Báo cáo lý do tại sao ESCO tin rằng người dùng cuối sẽ tiếp tục kinh doanh trong suốt thời hạn vay vốn

(iv) Đánh giá kỹ thuật của tiểu dự án

- Dựa vào báo cáo nghiên cứu khả thi của tiểu dự án do IE lập;
- Đánh giá về tiểu dự án, bao gồm các chi tiết về công tác cải tạo và nâng cấp đang được thực hiện, các công nghệ sẽ được sử dụng, năng lực thực hiện, vị trí của tiểu dự án, mô tả về cơ sở vật chất của tiểu dự án, đầu ra dự án và các mốc thời gian của tiểu dự án;
- Đánh giá cơ sở lý luận của phương pháp/ thiết kế kỹ thuật đã chọn; xác nhận độ tin cậy và hiệu quả của công nghệ cũng như hiệu suất của nó trong các dự án khác;
- Đánh giá về hiệu suất kỹ thuật và sử dụng năng lượng hiệu quả dự kiến và phân tích tiết kiệm năng lượng dự kiến từ tiểu dự án;
- Xác nhận sự tuân thủ các tiêu chí kỹ thuật hợp lệ.

(v) Đánh giá tài chính tiểu dự án

A. Đối với tất cả các Bên vay

- Phân tích khả năng tài chính của tiểu dự án - tính tỷ suất hoàn vốn nội bộ (IRR) trên khoản đầu tư;
- Phân tích tác động đến lợi nhuận, dòng tiền và bảng cân đối kế toán của Bên vay

B. Đánh giá bổ sung đối với Bên vay là ESCO

- Phân tích tác động đến dòng tiền ròng và lợi nhuận của người dùng cuối trong suốt thời hạn vay vốn;
- Tổng chi phí bao gồm lãi phải trả trong quá trình xây dựng;
- Điều khoản hợp đồng thực hiện: thanh toán dịch vụ nợ, phân chia tiết kiệm năng lượng giữa ESCO và người dùng cuối; dòng tiền ESCO;
- Mức độ đảm bảo mức tiết kiệm năng lượng và cách bảo đảm an toàn cho các khoản bảo lãnh đó;
- Tiết kiệm năng lượng và tiết kiệm chi phí năng lượng ước tính – theo từng năm;
- Tiết kiệm chi phí ước tính khác - theo từng năm;
- Tổng tiết kiệm chi phí ước tính - theo từng năm;

- Chia sẻ mức tiết kiệm cho ESCO - theo từng năm;
- Chia sẻ mức tiết kiệm cho Người dùng cuối - theo từng năm;
- Số nợ;
- Chi phí dịch vụ nợ - theo từng năm;
- Chi phí M & V - theo từng năm;
- Tỷ lệ tiết kiệm tổng chi phí với dịch vụ nợ - theo từng năm;
- Tỷ lệ tiết kiệm tổng chi phí của ESCO với dịch vụ nợ - theo từng năm;
- Phương pháp đo lường và kiểm tra xác nhận (M & V) được đề xuất.

(vi) Chi phí tiêu dự án, kế hoạch tài trợ và trả lại vốn vay

- Chi tiết về chi phí tiêu dự án theo hợp phần, cùng với chi tiết chi phí bằng ngoại tệ và Việt Nam đồng theo các yêu cầu phù hợp về giá cả, dự phòng vật lý, vốn lưu động gia tăng và chi phí lãi vay trong quá trình xây dựng;
- Các cơ sở và giả định dự toán (nghiên cứu khả thi, ngân sách/báo giá nhà cung cấp, ngày dự toán cơ sở, v.v.);
- Phân tích các nguồn tài trợ cho tiêu dự án, bao gồm số tiền tài trợ và độ tin cậy của mỗi nguồn tài trợ;
- Đóng góp của PFI vào tổng giá trị khoản vay cho tiêu dự án;
- Phân tích tính xác thực của mục đích vay vốn và bối cảnh, bao gồm tính xác thực của danh mục cho vay, mục đích và tình hình tuân thủ cũng như bối cảnh; và
- Phân tích kế hoạch trả nợ, nguồn trả nợ và rủi ro;
 - Tiết kiệm dự kiến hàng tháng;
 - Thanh toán dịch vụ nợ dự kiến hàng tháng và thời hạn vay;
 - Phần trăm dịch vụ nợ theo tháng so với tiết kiệm theo tháng;
 - Tính bền vững của IE: cho dù vẫn đang kinh doanh.

(vii) Phân tích tài sản bảo đảm và bảo lãnh

- Phân tích của bên bảo lãnh, bao gồm hoạt động, tình hình tài chính và tín dụng;
- Phân tích tài sản thế chấp/ cầm cố, bao gồm hồ sơ cơ bản, tính hợp pháp, giá trị hiệu lực, giá trị được định giá và tính toán của tài sản thế chấp/cầm cố;
- Đối với các dự án ESCO, phân tích hợp đồng thực hiện năng lượng giữa ESCO và IE, khoản tiết kiệm dự kiến và phương pháp đo lường và kiểm tra xác nhận có liên quan (M&V) sẽ được sử dụng nhằm xác nhận hiệu suất và đảm bảo tính bền vững.

(viii) Đánh giá tác động môi trường và đánh giá chính sách tái định cư

- Mô tả các tác động môi trường và xã hội của tiêu dự án và các biện pháp khắc phục cần thiết hoặc dự kiến.
- Xác nhận phê duyệt chính phủ bắt buộc, xếp hạng danh mục môi trường, bảng EIA (nếu được yêu cầu)
- Xác nhận sự tuân thủ các tiêu chí hợp lệ môi trường.
- Xác nhận liệu khung chính sách tái định cư sẽ được kích hoạt cho tiêu dự án đề xuất hay không;
- Xác nhận các loại công cụ tái định cư sẽ được yêu cầu chuẩn bị theo RPF cho tiêu dự án đề xuất;
- Xác nhận sự tuân thủ các phê duyệt bắt buộc của chính phủ đối với việc thu hồi đất

gần đây và RAP thỏa đáng bằng cách tuân theo RPF cho các hoạt động thu hồi đất được đề xuất trong khuôn khổ tiêu dự án.

(ix) Mua sắm đấu thầu

- Mô tả các gói hàng hóa chính cần mua, kèm theo đánh giá các thỏa thuận hợp đồng, phương pháp và các nguồn cung ứng tiềm năng;
- Mô tả thiết bị nhập khẩu: lý do chọn thiết bị nhập khẩu, đặc tính hiệu suất của thiết bị nhập khẩu;
- Hợp đồng thương mại: nhà cung cấp, giá trị thương mại, điều khoản của hợp đồng, phương thức và điều kiện thanh toán;
- Xác nhận rằng IE sẽ tuân thủ khung mua sắm đấu thầu.

(x) Kết luận

- Xếp hạng tín dụng IE được đề xuất;
- Đề xuất các điều khoản vay vốn: giá trị khoản vay, kỳ hạn, lãi suất;
- Các vấn đề thảo luận nội bộ.

PHỤ LỤC 6. CÁC ĐIỀU KHOẢN CẦN THIẾT ĐỐI VỚI THỎA THUẬN CHO VAY CỦA PFI VỚI BÊN VAY VỐN

Các điều khoản sau đây phải được PFI (Bên cho vay) đưa vào thỏa thuận vay vốn/ tài liệu vay vốn mà PFI lập cùng với IE/ESCO (Bên vay vốn) (tùy từng trường hợp):

1. Thay đổi Ban lãnh đạo của Bên vay

Bên vay không được phép thực hiện bất kỳ thay đổi nào trong việc kiểm soát Bên vay trong kỳ hạn khoản vay tín dụng mà không được sự đồng ý trước bằng văn bản của Bên cho vay. Bất kỳ thay đổi nào trong việc kiểm soát hoạt động của Bên vay do Bên cho vay toàn quyền quyết định cho phép chỉ khi ban lãnh đạo mới hoặc ban kiểm soát mới (tùy trường hợp) đáp ứng/thỏa mãn các tiêu chuẩn của IE hoặc ESCO hợp lệ (tùy trường hợp) theo các điều kiện được quy định trong Sổ tay hướng dẫn thực hiện này. Bên vay cam kết tiếp tục thực hiện các hoạt động hiện có của mình và thực hiện Tiểu dự án theo các điều khoản của hợp đồng vay vốn và Sổ tay hướng dẫn thực hiện.

2. Liên doanh (JV) hoặc Liên danh

Nếu IE/ESCO là một liên danh hoặc liên doanh thì Bên vay phải là cổ đông chi phối trong Liên danh hoặc liên doanh đó, và phải đồng ý và đảm bảo rằng phần vốn chủ sở hữu hoặc giá trị hợp đồng, nếu có, phải được duy trì ở mức trên 50% (năm mươi phần trăm) vốn chủ sở hữu hoặc giá trị hợp đồng của liên danh hoặc liên doanh.

3. Các hành vi có thể bị xử phạt

Bên vay trình bày, bảo đảm và cam kết với Bên cho vay rằng mọi cổ đông, nhà thầu, công ty liên kết cũng như các cá nhân thay mặt họ không liên quan đến bất kỳ chế tài xử phạt nào liên quan đến dự án sử dụng năng lượng hiệu quả hoặc bất kỳ giao dịch nào được thiết kế trong hợp đồng vay vốn. Chế tài xử phạt sẽ được hiểu theo nghĩa quy định trong Phụ lục 12.

4. Các vấn đề về môi trường và xã hội

Bên vay cam kết với bên cho vay rằng họ sẽ đảm bảo:

- (a) tất cả các hành động cần thiết được thực hiện để tránh hoặc giảm thiểu đến mức có thể mọi sự di dời không tự nguyện của người dân, hoặc việc họ mất nơi ở, tài sản hoặc khả năng tiếp cận tài sản, hoặc mất nguồn thu nhập hoặc phương tiện sinh sống, tạm thời hoặc vĩnh viễn;
- (b) trong trường hợp không thể tránh khỏi việc thu hồi đất hoặc tài sản hoặc di dời người dân, trước khi bắt đầu thực hiện bất kỳ công việc nào dẫn đến việc thu hồi hoặc di dời đó, những người đó sẽ được bồi thường và, nếu có thể, tái định cư và phục hồi theo Khung chính sách tái định cư và các Kế hoạch hành động tái định cư, và theo cách thức thỏa đáng với Ngân hàng Thế giới; và
- (c) bất cứ khi nào được yêu cầu thì ESMF, RPF hoặc EMPF, ESMPs / ECOPs, RAPs hoặc EMDPs phải: (i) được chuẩn bị về hình thức và nội dung phù hợp với Ngân hàng Thế giới; (ii) trừ khi có thỏa thuận khác với Ngân hàng Thế giới, được gửi cho Ngân hàng Thế giới xem xét và phê duyệt; (iii) sau đó, được thông qua và công bố công khai; và (iv) sau đó, các kế hoạch đó sẽ được thực hiện, phù hợp với các điều

khoản và theo cách thức được Ngân hàng Thế giới chấp nhận.

Bên vay cam kết với bên cho vay rằng họ sẽ:

- (a) khi cần thiết ngay lập tức, cung cấp các nguồn lực cần thiết để thực hiện các công cụ an toàn, bao gồm: (A) tất cả việc thu hồi đất cần thiết cho mục đích thực hiện tiểu dự án; (B) các khoản chi trả tái định cư và phục hồi cho những người bị di dời; và (C) tất cả các chi phí khác liên quan đến các biện pháp giảm thiểu môi trường và/ hoặc xã hội được quy định trong các công cụ an toàn;
- (b) đảm bảo rằng mỗi hợp đồng cho các công việc thuộc Tiểu dự án quy định nghĩa vụ của các nhà thầu thi công và bất kỳ nhà thầu phụ nào đều phải tuân thủ các quy định liên quan đến ESMF và ESMP/ ECOP, tùy từng trường hợp;
- (c) không sửa đổi, bổ sung hoặc từ bỏ, cũng như không cho phép sửa đổi, bổ sung hoặc từ bỏ bất kỳ điều khoản nào của bất kỳ công cụ an toàn nào mà không có thỏa thuận trước bằng văn bản của Ngân hàng Thế giới;
- (d) duy trì các chính sách và thủ tục thích hợp để có thể giám sát và đánh giá việc thực hiện các công cụ an toàn, theo các hướng dẫn được Ngân hàng Thế giới chấp nhận.
- (e) thực hiện mọi biện pháp cần thiết để thường xuyên thu thập, tổng hợp và cung cấp cho Ngân hàng Thế giới (hoặc cho Bên cho vay để cung cấp cho Ngân hàng Thế giới) thông tin về tình trạng tuân thủ các công cụ an toàn hiện hành, cung cấp thông tin chi tiết về (1) các biện pháp được thực hiện để triển khai các công cụ an toàn khi cần; (2) các điều kiện, nếu có, gây trở ngại hoặc đe dọa cản trở việc thực hiện tuân thủ các công cụ an toàn hiện hành; và (3) các biện pháp khắc phục được thực hiện hoặc bắt buộc phải thực hiện để giải quyết các tình trạng đó.

5. Tiếp cận tiểu dự án EE, lưu trữ hồ sơ và cung cấp thông tin

Theo yêu cầu của Bên cho vay, sau khi nhận được thông báo hợp lý và không mất phí tiếp cận, Bên vay sẽ để Bên cho vay hoặc người được chỉ định của Bên cho vay, hoặc PIE, Bộ Công Thương, hoặc Ngân hàng Thế giới có thể tiếp cận trong giờ làm việc bình thường, để:

- (a) Kiểm tra và đi thăm tất cả hoặc bất kỳ cơ sở hoặc khu đất nào thuộc quyền sở hữu hoặc kiểm soát của Bên vay được sử dụng cho tiểu dự án tiết kiệm năng lượng; và
- (b) các quản lý và nhân viên cấp cao của Bên vay và các nhân viên khác được Bên vay chỉ định, là những người có kiến thức về các vấn đề liên quan đến Bên cho vay hoặc người được chỉ định của Bên cho vay, hoặc PIE, Bộ Công Thương, hoặc Ngân hàng Thế giới, tìm kiếm thông tin và trong phạm vi Bên vay có thể có được quyền tiếp cận đó một cách hợp lý, tìm kiếm các quản lý và nhân viên cấp cao của nhà thầu của Bên vay; miễn là đại diện của Bên cho vay hoặc người được chỉ định, và PIE, Bộ Công Thương hoặc Ngân hàng Thế giới (nếu có) phải tuân thủ tất cả các quy định an toàn hiện hành và không can thiệp vào các hoạt động bình thường của tiểu dự án.

Theo yêu cầu của Bên cho vay hoặc người được chỉ định của Bên cho vay, hoặc PIE, Bộ Công Thương hoặc Ngân hàng Thế giới, Bên vay phải cho phép đại diện của Bên cho vay hoặc người được chỉ định của Bên cho vay hoặc PIE, Bộ Công Thương hoặc Ngân hàng Thế giới kiểm tra và sao chép hồ sơ tài liệu hoạt động, sổ sách kế toán và các hồ sơ tài liệu khác liên quan đến tiểu dự án do Bên vay lưu giữ hoặc sở hữu vào thời gian và tần suất hợp lý và theo thông báo hợp lý. Đôi khi Bên vay phải cung cấp hoặc cố gắng cung cấp tất cả các thông tin tài chính, kỹ thuật, môi trường, xã hội và các thông tin khác liên quan đến tiểu dự án ngay khi có yêu cầu bằng văn bản của Bên cho vay hoặc người được chỉ định của Bên cho vay hoặc PIE, Bộ Công Thương hoặc Ngân hàng Thế giới với yêu cầu hợp lý.

6. Bảo mật

Bên vay khước từ mọi quyền mà họ có thể phải ngăn chặn hoặc hạn chế Bên cho vay tiết lộ (và tại đây đồng ý và xác nhận rõ rằng Bên cho vay có quyền tiết lộ) cho bất kỳ người nào, bao gồm nhưng không giới hạn đối với Bộ Công Thương, Ngân hàng Nhà nước Việt Nam, Ngân hàng Thế giới và GCF:

- (i) Thỏa thuận vay vốn PFI và các giao dịch dự tính trong Thỏa thuận này; và
- (ii) thông tin về bản chất của tiểu dự án (trừ thông tin tài chính bí mật hoặc thông tin độc quyền khác), các báo cáo được cung cấp cho Bên cho vay và các tài liệu khác liên quan đến việc giám sát tuân thủ luật hiện hành theo các chính sách và thông lệ về công bố thông tin bắt buộc phải được Bên cho vay công bố (có đáp ứng một yêu cầu hay không) với Bộ Công Thương và Ngân hàng Thế giới trong khả năng của mình với tư cách là cơ quan thực hiện của GCF.

PHỤ LỤC 7. MẪU HỒ SƠ XIN CẤP BẢO LÃNH RSF

Mẫu Hồ sơ xin cấp bảo lãnh RSF

(được điền bởi từng chi nhánh của PFI với Hồ sơ xin cấp bảo lãnh tín dụng cá nhân)

Số TT	THÔNG SỐ	ĐẦU VÀO																								
PHẦN I: CHI TIẾT VỀ TỔ CHỨC TÍN DỤNG THAM GIA DỰ ÁN (PFI)																										
1.	Tên của Tổ chức tín dụng tham gia dự án (PFI)																									
2.	Mã tham chiếu của PFI (Do PIE điền)																									
3.	Chi nhánh PFI																									
3.1	Tên và địa chỉ của Chi nhánh																									
3.2	Mã chi nhánh (Nếu có)																									
3.3	Tên người liên hệ																									
3.4	Điện thoại																									
3.5	E-mail (nên là email chính thức của người liên hệ và không nên là email chung của chi nhánh)																									
PHẦN II: CHI TIẾT VỀ BÊN VAY																										
4.	Chi tiết về Bên vay																									
4.1	Loại Bên vay – IE hoặc ESCO																									
4.2	Tên của Bên vay																									
4.3	Địa chỉ																									
4.4	Số điện thoại																									
4.5	Email																									
4.6	Cơ cấu của Bên vay Độc quyền/ Cá nhân Công ty hợp danh Liên doanh/ Liên danh																									
4.7	Trước đây Bên vay đã từng được bảo lãnh theo bảo lãnh tín dụng RSF không? CÓ/KHÔNG	<table border="1" style="width: 100%; border-collapse: collapse;"> <thead> <tr> <th colspan="4" style="text-align: left;">Nếu có, vui lòng ghi rõ:</th> </tr> <tr> <th style="width: 15%;">Tên dự án</th> <th style="width: 15%;">Bên cho vay</th> <th style="width: 25%;">Khoản vay được phê duyệt (VNĐ)</th> <th style="width: 45%;">Số tiền bảo lãnh (VNĐ)</th> </tr> </thead> <tbody> <tr> <td> </td> <td> </td> <td> </td> <td> </td> </tr> <tr> <td> </td> <td> </td> <td> </td> <td> </td> </tr> <tr> <td> </td> <td> </td> <td> </td> <td> </td> </tr> <tr> <td> </td> <td> </td> <td> </td> <td> </td> </tr> </tbody> </table>	Nếu có, vui lòng ghi rõ:				Tên dự án	Bên cho vay	Khoản vay được phê duyệt (VNĐ)	Số tiền bảo lãnh (VNĐ)																
Nếu có, vui lòng ghi rõ:																										
Tên dự án	Bên cho vay	Khoản vay được phê duyệt (VNĐ)	Số tiền bảo lãnh (VNĐ)																							
PHẦN III: CHI TIẾT VỀ ESCO																										
5.	Chi tiết về ESCO (Trong trường hợp ESCO không phải là Bên vay)																									
5.1	Tên của ESCO																									
5.2	Tên của Người liên hệ																									
5.3	Địa chỉ																									
5.4	Số điện thoại																									
5.5	Email																									
PHẦN IV: CHI TIẾT VỀ IE																										
7.	Chi tiết về IE (trong trường hợp IE không phải là Bên vay)																									
7.1	Tên của IE																									
7.2	Tên của người liên hệ																									
7.3	Địa chỉ																									
7.4	Số điện thoại																									
7.5	Email																									
7.6	Ngành của IE																									
PHẦN V: CHI TIẾT VỀ DỰ ÁN																										
8.	Chi tiết dự án																									
8.1	Tóm tắt về dự án (Không quá 100 từ) (Đính kèm bản sao của toàn bộ thông tin được cung cấp)																									

Số TT	THÔNG SỐ	ĐẦU VÀO																		
	cùng với hồ sơ xin vay vốn)																			
8.2	Tổng chi phí dự án (VND)																			
8.3	Đóng góp của Nhà tài trợ																			
8.4	Trợ cấp/hỗ trợ vốn chủ sở hữu, nếu có																			
8.5	Tổng vốn vay (VNĐ/USD) Số tiền cho vay được chấp thuận bởi tất cả các Bên cho vay, kể cả ứng viên PFI (Chỉ ra các đợt vay vốn nếu dự án được tài trợ thông qua hạn mức tín dụng IBRD trong dự án VEEIE)																			
8.6	Một/nhiều bên cho vay (Liên danh)																			
8.7	Nếu nhiều Bên cho vay tham gia -	<table border="1"> <thead> <tr> <th>Ngân hàng cho vay & nhánh</th> <th>Giá trị khoản vay được phê duyệt</th> </tr> </thead> <tbody> <tr><td> </td><td> </td></tr> <tr><td> </td><td> </td></tr> <tr><td> </td><td> </td></tr> <tr><td> </td><td> </td></tr> <tr><td> </td><td> </td></tr> </tbody> </table>	Ngân hàng cho vay & nhánh	Giá trị khoản vay được phê duyệt																
Ngân hàng cho vay & nhánh	Giá trị khoản vay được phê duyệt																			
8.8	Số tiền cho vay được ứng viên PFI chấp thuận trên cơ sở tạm thời (Vui lòng đính kèm Thư chấp thuận vay vốn tạm thời/ Thỏa thuận vay vốn)																			
8.8.1	Ngày phê duyệt khoản vay																			
8.8.2	Lịch trả nợ (gốc và lãi) (được đính kèm riêng)																			
	Thời hạn trả nợ																			
	Ngày đáo hạn kỳ thanh toán đầu tiên																			
	Định kỳ																			
	Số kỳ thanh toán																			
	Ngày chấm dứt khoản vay																			
8.8.3	Thời gian hoàn vốn tính theo tháng																			
8.8.6	Số tiền cho vay được ứng viên PFI đề xuất được bảo lãnh theo dự án VSUEE (VNĐ)																			
8.8.7	Số nợ hiện tại (VNĐ) (Nếu có)																			
9.	Tài sản bảo đảm nhận được từ Bên vay																			
9.1	Tài sản bảo đảm chính đã nhận: Có/không Nếu có, hãy điền thông tin chi tiết vào hộp bên cạnh	<table border="1"> <thead> <tr> <th>Loại</th> <th>Tích vào ô</th> <th>Giá trị (VNĐ)</th> </tr> </thead> <tbody> <tr><td>Bất động sản</td><td> </td><td> </td></tr> <tr><td>Động sản</td><td> </td><td> </td></tr> <tr><td>Tiền gửi cố định</td><td> </td><td> </td></tr> <tr><td>Tài sản khác-ghi rõ</td><td> </td><td> </td></tr> <tr><td> </td><td>Tổng cộng</td><td> </td></tr> </tbody> </table>	Loại	Tích vào ô	Giá trị (VNĐ)	Bất động sản			Động sản			Tiền gửi cố định			Tài sản khác-ghi rõ				Tổng cộng	
Loại	Tích vào ô	Giá trị (VNĐ)																		
Bất động sản																				
Động sản																				
Tiền gửi cố định																				
Tài sản khác-ghi rõ																				
	Tổng cộng																			
9.2	Tài sản đảm bảo phụ đã nhận: Có/không Nếu có, hãy điền thông tin chi tiết vào hộp bên cạnh	<table border="1"> <thead> <tr> <th>Loại</th> <th>Tích vào ô</th> <th>Giá trị (VNĐ)</th> </tr> </thead> <tbody> <tr><td>Bất động sản</td><td> </td><td> </td></tr> <tr><td>Động sản</td><td> </td><td> </td></tr> <tr><td>Tiền gửi cố định</td><td> </td><td> </td></tr> <tr><td>Tài sản khác-ghi rõ</td><td> </td><td> </td></tr> <tr><td> </td><td>Tổng cộng</td><td> </td></tr> </tbody> </table>	Loại	Tích vào ô	Giá trị (VNĐ)	Bất động sản			Động sản			Tiền gửi cố định			Tài sản khác-ghi rõ				Tổng cộng	
Loại	Tích vào ô	Giá trị (VNĐ)																		
Bất động sản																				
Động sản																				
Tiền gửi cố định																				
Tài sản khác-ghi rõ																				
	Tổng cộng																			
10.	Chi tiết kỹ thuật của dự án																			
10.1	Mô hình ESCO - Chia sẻ mức tiết kiệm/ Đảm bảo mức tiết kiệm đảm (Thỏa thuận ESPC được đính kèm)																			
10.2	Các biện pháp sử dụng năng lượng hiệu quả được thực hiện (Không quá 100 từ)																			
10.3	Tiết kiệm năng lượng hàng năm (MWh)																			
10.4	Giảm phát thải hàng năm dự kiến (t CO2)																			

SỐ TT	THÔNG SỐ	ĐẦU VÀO
10.5	Tuổi thọ của dự án (Năm)	
11.	Tài khoản ký quỹ/ TRA đã được mở hay chưa Nếu có, ký quỹ/TRA	Có/Không Tài khoản ký quỹ/ TRA
11.1	Nếu có, trình bày thông tin chi tiết về đại lý ký quỹ / ngân hàng TRA (Vui lòng đính kèm thỏa thuận áp dụng)	
PHẦN VI: CAM KẾT/XÁC NHẬN		
12.1	PFI đã tiến hành thẩm tra doanh nghiệp	Có/không
12.2	ESCO hợp lệ với PMB, PIE	Có/không
12.3	Trong trường hợp liên doanh/liên danh, các IE/ ESCO nắm giữ hơn 50% vốn cổ phần	Có/không
12.5	80% tổng số tiền cho vay dành để trang trải chi phí đầu tư cần thiết để thực hiện Tiểu dự án bao gồm chi phí mua, lắp đặt và vận hành, lắp đặt hoặc trang bị thêm / sửa đổi thiết bị, vv góp phần tiết kiệm năng lượng	Có/không
12.6	Tuân thủ Khung quản lý môi trường và xã hội, Khung chính sách tái định cư và Khung hướng dẫn lập kế hoạch dân tộc thiểu số, các cam kết giảm thiểu và các yêu cầu an toàn khác được mô tả trong OM này	Có/không
12.7	Đánh giá tác động môi trường (EIA)/ Kế hoạch quản lý môi trường (EMP), Kế hoạch tái định cư (RP), Kế hoạch phát triển dân tộc thiểu số (EMDP) hoặc các kế hoạch xã hội và môi trường liên quan khác được xác định trong các khung liên quan đều được yêu cầu cho dự án đề xuất.	Có/không Nếu có, hãy đính kèm bản sao của các kế hoạch
12.8	PFI đồng ý và chấp nhận rằng bảo lãnh RSF sẽ bị chấm dứt trong trường hợp PFI đã đưa ra tuyên bố sai sự thật hoặc bỏ qua thông tin, chứng cứ quan trọng hồ sơ xin vay vốn này	Có/không
12.9	PFI đồng ý và chấp nhận rằng nếu PFI không thanh toán phí bảo lãnh RSF theo các điều khoản của MGA và Thư bảo lãnh RSF hiện hành, các nghĩa vụ của PIE liên quan đến Bảo lãnh RSF đó thì sẽ bị chấm dứt ngay lập tức	Có/không
12.10	PFI đồng ý và chấp nhận rằng các điều khoản trong hợp đồng vay vốn chính được quy định trong Sổ tay hướng dẫn thực hiện Quỹ RSF đã/sẽ được đưa vào hợp đồng vay vốn với Bên vay	Có/không

Chúng tôi xác nhận rằng tất cả các thông tin trong hồ sơ này là đúng, đầy đủ và chính xác. Chúng tôi cũng xác nhận rằng khoản vay của Tiểu dự án tuân thủ tất cả các điều khoản của Thỏa thuận bảo lãnh khung (MGA) và Sổ tay hướng dẫn thực hiện do Ban quản lý dự án/ Bộ Công Thương ban hành và được sửa đổi/điều chỉnh theo từng thời điểm. Chúng tôi hiểu rằng nếu tại thời điểm bất kỳ trong thời hạn bảo lãnh thuộc dự án VSUEE, mọi thông tin/tuyên bố/dữ liệu được cung cấp trong hồ sơ này được phát hiện là sai/không chính xác/bất kỳ sự kiện quan trọng nào bị loại bỏ hoặc chúng tôi không đáp ứng các tiêu chí hợp lệ tối thiểu theo quy định trong MGA/Sổ tay hướng dẫn thực hiện bảo lãnh đã cấp có thể bị hủy bỏ/chấm dứt ngay lập tức mà không cần đưa ra bất kỳ thông báo hay lý do nào.

NGÀY: _____
QUYỀN

CHỮ KÝ CỦA CÁC BỘ ĐƯỢC ỦY

CÁN BỘ: _____

HỌ TÊN: _____

ĐỊA ĐIỂM: _____

CHỨC VỤ: _____

PHỤ LỤC 8. ĐIỀU KHOẢN VÀ ĐIỀU KIỆN CHÍNH ĐỐI VỚI THƯ BẢO LÃNH RSF TRONG THỎA THUẬN BẢO LÃNH KHUNG

PIE sẽ ký Thỏa thuận bảo lãnh khung với mỗi PFI, trong đó quy định các điều khoản và điều kiện của bảo lãnh RSF do PIE cung cấp. Đối với mỗi bảo lãnh RSF cụ thể, PIE sẽ phát hành Thư bảo lãnh RSF, ghi rõ số tiền, kỳ hạn và các điều khoản cụ thể khác cho bảo lãnh RSF đó. Các điều khoản và điều kiện chính bao gồm Thỏa thuận bảo lãnh khung và được xác nhận bởi Thư bảo lãnh RSF được cung cấp dưới đây.

Mẫu Thư bảo lãnh RSF	Các bảo lãnh RSF do Quỹ RSF phát hành sẽ bù đắp một phần tổn thất tín dụng mà PFI phải chịu đối với các khoản vay được gia hạn cho IE và ESCO.
Bên bảo lãnh	PIE
Bên thụ hưởng	Các PFI
Các hạn mức Hỗ trợ chia sẻ rủi ro RSF	Số tiền tối thiểu của một khoản vay PFI nhận được bảo lãnh RSF đơn lẻ sẽ là 250.000 USD (hoặc số tiền VNĐ tương đương tại thời điểm nộp hồ sơ xin cấp bảo lãnh RSF). Số tiền tối đa của một bảo lãnh RSF đơn lẻ không được vượt quá 7,5 triệu USD (hoặc số tiền VNĐ tương đương tại thời điểm nộp hồ sơ xin cấp bảo lãnh RSF). Hạn mức bên cho vay đơn lẻ: Một PFI đơn lẻ không được có hơn 50 triệu USD cho các khoản vay được bảo lãnh (nghĩa là nợ không quá 25 triệu USD của bảo lãnh RSF); Hạn mức bên vay đơn lẻ: Một IE/ ESCO đơn lẻ không được có hơn 50 triệu USD cho các khoản vay được bảo lãnh (nghĩa là không quá 25 USD của bảo lãnh RSF).
Tỷ lệ đảm bảo	Bảo lãnh bảo lãnh RSF sẽ được PIE xác định dựa trên đánh giá rủi ro và nhu cầu thị trường nhưng sẽ không vượt quá 50% số tiền nợ (Tỷ lệ đảm bảo). ⁶
Số tiền được bảo lãnh tối đa	Đối với mỗi bảo lãnh RSF, tại bất kỳ thời điểm nào, năm mươi phần trăm (50%) của giá trị ban đầu của Khoản vay PFI tương ứng, như được nêu trong các Tài liệu liên quan đến Khoản vay PFI
Giá trị bảo lãnh khả dụng	Tương ứng với bất kỳ Bảo lãnh RSF nào tại bất kỳ thời điểm nào trong Thời hạn Bảo lãnh, số tiền bằng tổng của (i) Nợ gốc được bảo lãnh khả dụng và (ii) Số tiền lãi được bảo hiểm tại thời điểm đó
Nợ gốc được bảo lãnh khả dụng	Đối với mỗi bảo lãnh RSF, tại bất kỳ thời điểm nào, một số tiền bằng (i) Tỷ lệ đảm bảo nhân với số dư nợ gốc chưa thanh toán của khoản vay PFI tương ứng với Bảo lãnh RSF tại thời điểm đó; trừ đi (ii) Tổng số tiền của bất

⁶ Ngưỡng 50% có thể tăng lên khi có sự đồng ý trước của Ngân Hàng Thế Giới và Quỹ khí hậu xanh.

	kỳ khoản thanh toán Bảo lãnh RSF nào đã được PIE thực hiện, trong phạm vi tương ứng với số nợ gốc của khoản vay PFI đó.
Số tiền lãi được bảo lãnh	Tương ứng với mỗi Yêu cầu thực hiện Bảo lãnh RSF, số tiền bằng Tỷ lệ đảm bảo nhân với số tiền lãi quá hạn chưa thanh toán của Khoản vay PFI đó được tích lũy theo lãi suất ban đầu (bao gồm bất kỳ khoản lãi đến hạn chưa thanh toán và tiền lãi cộng dồn theo lãi suất cho vay ban đầu đối với số dư nợ gốc quá hạn), nhưng không bao gồm bất kỳ tiền phạt hoặc tiền lãi phạt chậm trả, hoặc bất kỳ khoản phụ phí nào khác (như phí cam kết, phí dịch vụ, phí trả chậm, phí đồ vỡ, hoặc bất kỳ khoản phí hoặc chi phí nào khác)
Tổng nợ gốc được bảo lãnh	Tại bất kỳ thời điểm nào, bằng Tỷ lệ đảm bảo nhân với tổng (x) bất kỳ nợ gốc đã cam kết nhưng chưa được giải ngân và (y) bất kỳ số dư nợ gốc nào, trong mỗi trường hợp, theo Khoản vay PFI có liên quan tại thời điểm đó
Định giá bảo lãnh RSF ⁷	Đối với mỗi bảo lãnh RSF, khoản phí mà PFI phải trả cho PIE sẽ được chia làm hai: phí thu xếp bảo lãnh là 0,25% trên Số tiền được Bảo lãnh RSF cam kết ban đầu và phí Bảo lãnh RSF định kỳ hàng năm lên tới 0,70% trên Tổng nợ gốc được bảo lãnh (Xem Mục 3.6.4. Sổ tay hướng dẫn thực hiện).
Kỳ hạn	Các kỳ hạn của bảo lãnh RSF sẽ tương ứng với kỳ hạn của các khoản vay được bảo lãnh nhưng không vượt quá 10 năm.
Đồng tiền bảo lãnh RSF	Đồng USD hoặc đồng VND dựa trên loại tiền của khoản vay nhận được bảo lãnh RSF
Bảo lãnh tồn thất	<p>PFI sẽ có quyền yêu cầu thanh toán bảo lãnh RSF khi Khoản vay được bảo lãnh đáp ứng những điều kiện sau: (a) khoản vay được bảo lãnh đã được phân loại là nợ nhóm 5 theo quy định của Ngân hàng Nhà nước; và (b) khoản vay PFI được bảo lãnh đã quá hạn hơn 360 ngày; và (c) hoặc (i) PFI đã, có thể chứng minh việc bắt đầu những nỗ lực thu hồi và/hoặc phục hồi khoản vay PFI, tối thiểu, tương ứng với những quy định, thông lệ, quy trình tiêu chuẩn của PFI liên quan đến xử lý nợ xấu; hoặc (ii) sau khoảng thời gian 360 ngày quy định tại khoản (a) ở trên, PFI đã bán Khoản vay PFI cho bên thứ ba.</p> <p>PFI có quyền yêu cầu thanh toán số tiền tương đương với (a) tổng của (i) Tỷ lệ đảm bảo nhân với phần nợ gốc chưa trả của Khoản nợ xấu PFI; cộng với (ii) Số tiền lãi được bảo lãnh; trừ (b) bất kỳ số tiền nào mà PFI đã thu hồi hoặc nhận được từ bất kỳ nguồn hoặc phương thức nào được quy định ở mục (a) bên trên, bao gồm, nhưng không giới hạn từ việc thực hiện quyền của mình đối với</p>

⁷ PIE có thể đề xuất các thay đổi các mức phí hoặc cơ cấu khi được Bộ Công Thương, Ngân Hàng Thế Giới và Quỹ khí hậu xanh phê duyệt.

	<p>tài sản đảm bảo cho Khoản nợ xấu PFI.</p> <p>Tiền phạt hoặc lãi không trả được, phí cam kết, phí dịch vụ hoặc bất kỳ khoản phí/ chi phí nào khác sẽ không đủ điều kiện được bảo lãnh theo bảo lãnh RSF.</p>
<p>Thủ tục yêu cầu thanh toán thuộc bảo lãnh RSF</p>	<p>PFI có thể gửi thông báo yêu cầu số tiền thanh toán cho PIE sau khi xảy ra tổn thất được bảo lãnh, cùng với bằng chứng liên quan chứng minh những tổn thất đó, và xác nhận rằng tổn thất được bảo lãnh đó đã xảy ra và yêu cầu thanh toán của PFI hợp lệ theo bảo lãnh RSF, tuân thủ tất cả các điều kiện liên quan trong Thỏa thuận bảo lãnh khung và Thư bảo lãnh RSF liên quan.</p>
<p>Tuyên bố, Cam kết, Đình chỉ/ Chấm dứt</p>	<p>[PFI sẽ phải tuân thủ Sổ tay Hướng dẫn thực hiện của Quỹ RSF và tất cả các yêu cầu hiện hành về môi trường, xã hội, chống tham nhũng, ủy thác và báo cáo, và để đảm bảo Bên vay tuân thủ.</p>
<p>Điều kiện tiên quyết về hiệu lực của Thỏa thuận bảo lãnh khung</p>	<p>Các điều kiện về hiệu lực của Thỏa thuận bảo lãnh khung sẽ bao gồm các điều sau đây (<i>không kể các điều kiện khác</i>):</p> <ul style="list-style-type: none"> - Cung cấp ý kiến tư vấn pháp lý của luật sư cho PFI
<p>Điều kiện tiên quyết về hiệu lực của thư bảo lãnh RSF</p>	<p>Các điều kiện về hiệu lực của Thư bảo lãnh RSF sẽ bao gồm các điều sau đây (<i>không kể các điều kiện khác</i>):</p> <ul style="list-style-type: none"> - Thanh toán phí thu xếp và đợt thanh toán đầu tiên của phí bảo lãnh RSF.

PHỤ LỤC 9. KHUNG QUẢN LÝ RỦI RO

Khung quản lý rủi ro (RMF) được thiết kế để cung cấp hướng dẫn PIE về cách vận hành Quỹ RSF nhằm đảm bảo rủi ro danh mục đầu tư chung bền vững và tuân thủ các giới hạn và giao ước do Quỹ Khí hậu xanh và Ngân hàng Thế giới quy định trong các thỏa thuận liên quan đến dự án. Ngoài việc đạt được các mục tiêu liên quan đến phát hành bảo lãnh RSF, hiệu suất hoạt động của PIE sẽ được đánh giá về khả năng quản lý rủi ro, với một phần đáng kể gắn liền với việc đáp ứng các mục tiêu hiệu suất cụ thể về quản lý rủi ro. PIE sẽ áp dụng tập quán ngân hàng tiêu chuẩn trong việc phát hành bảo lãnh RSF và xây dựng chiến lược xuyên suốt. Cuối cùng, trách nhiệm của PIE là đảm bảo hoạt động trơn tru và thành công của Quỹ RSF với Ngân hàng Thế giới và Bộ Công Thương với tư cách là các cơ quan giám sát.

Phạm vi khung quản lý rủi ro

Mục đích của Khung quản lý rủi ro (RMF)

- i. Xác định một quy trình để xác định các mức phí và phạm vi bảo lãnh RSF dựa trên đánh giá rủi ro
- ii. Đảm bảo các rủi ro tài chính và rủi ro hoạt động được giả định cho Quỹ RSF là phù hợp với mức chấp nhận được của Ngân hàng Thế giới và Quỹ Khí hậu xanh.
- iii. Cung cấp khung phân tích để theo dõi và quản lý danh mục đầu tư, cũng như xác định cơ chế để Quỹ RSF giám sát và báo cáo bất kỳ dấu hiệu bất thường nào cho Bộ Công Thương và Ngân hàng Thế giới.
- iv. Xác định vai trò và trách nhiệm của các bộ phận khác nhau tham gia quản lý rủi ro của Quỹ RSF và cung cấp hướng dẫn về thời điểm tham gia của Bộ Công Thương và Ngân hàng Thế giới.

Rủi ro hoạt động tồn tại trong Quỹ RSF

Quỹ RSF chịu rủi ro hoạt động liên quan đến việc lựa chọn các PFI, IE và các dự án sử dụng năng lượng hiệu quả, chất lượng khoản vay, khả năng thu hồi tổn thất và rủi ro của các yêu cầu thanh toán bảo lãnh RSF.

a. Rủi ro bền vững tài chính PIE:

Quỹ RSF dự kiến sẽ tạo ra dòng tiền của riêng mình và bền vững về mặt tài chính thông qua việc cấp vốn viện trợ đầu tư ban đầu, doanh thu từ phí bảo lãnh RSF và các khoản hoàn vốn liên quan đến các khoản nợ mất khả năng thanh toán cũng như các khoản xuất chi bảo lãnh tiếp theo. Các chi phí bao gồm chi phí hành chính của PIE, phí bảo lãnh được trả cho GCF và bảo lãnh cho các khoản thanh toán Bảo lãnh RSF. PIE phải thực hiện các hành động sau đây để giảm thiểu rủi ro số dư tiền mặt bị âm:

- i. Đặt ra mức phí bảo lãnh RSF đủ để chi trả các chi phí hoạt động của PIE và đảm bảo Quỹ RSF tự duy trì về mặt tài chính mà không cần yêu cầu thanh toán bảo lãnh GCF. PIE dự kiến sẽ cân bằng các mức giá cạnh tranh cho các PFI (và gián tiếp cho IEs) với việc điều chỉnh giá cho các rủi ro liên quan đến các khoản vay được bảo lãnh cơ bản (xem “Rủi ro doanh thu” dưới đây). Bất cứ thay đổi về phí nào đều phải được PIE giải thích cho Ngân hàng Thế giới và GCF và chờ phê duyệt trước khi tính phí mới.

ii. Đảm bảo các PFI tuân theo các quy trình phục hồi tổn thất nghiêm trọng trước khi yêu cầu thanh toán bảo lãnh RSF nhằm giảm thiểu số tiền bảo lãnh được yêu cầu (Xem “Rủi ro phục hồi tổn thất” bên dưới).

iii. Đảm bảo nguồn vốn nền của Quỹ RSF lớn hơn hoặc bằng mức rủi ro bảo lãnh RSF. PIE không nên cung cấp bảo lãnh RSF khi chưa có đủ bảo lãnh GCF để hỗ trợ họ. Để tránh nghi ngờ, RSF cần đảm bảo rằng các khoản nợ bảo lãnh RSF không vượt quá số tiền bảo lãnh GCF có sẵn.

Biện pháp giảm thiểu rủi ro: Nếu số dư tiền mặt trong tài khoản dự phòng tổn thất giảm xuống dưới 1 triệu USD, PIE nên tạm dừng phát hành bảo lãnh RSF mới cho đến khi có thông báo mới từ Bộ Công Thương. Bộ Công Thương có quyền chỉ định một PIE mới nếu nó cho thấy hiệu suất của PIE không đạt yêu cầu.

b. Rủi ro xây dựng qui trình chiến lược thực hiện

Rủi ro xây dựng qui trình chiến lược thực hiện được xác định là PIE không có khả năng đáp ứng hoặc vượt quá kế hoạch khởi động mục tiêu để phát hành bảo lãnh RSF. Việc phát hành chậm hơn dự kiến sẽ khiến PIE thu nhập chậm hơn và hạn chế khả năng trang trải chi phí hoạt động.

PIE dự kiến sẽ phát hành bảo lãnh RSF dựa trên lịch trình khởi động dự án mục tiêu. PIE có thể và sẽ được khuyến khích phát hành nhiều bảo lãnh RSF hơn dự kiến với điều kiện là quy trình chiến lược phải tuân thủ các giới hạn và giao ước được mô tả trong Mục 6.5. Bộ Công Thương và Ngân hàng Thế giới cần được thông báo nếu việc phát hành chậm hơn dự kiến để xác định các hành động khắc phục khi cần thiết.

Biện pháp giảm thiểu rủi ro: Nếu không có bảo lãnh nào được phát hành trong ba năm đầu tiên, Bộ Công Thương có thể thay thế PIE.

c. Rủi ro PFI

Tình hình tài chính của các PFI được công nhận có thể xấu đi trong thời hạn phát hành RSF. Điều này có thể dẫn đến việc quản lý sai danh mục đầu tư, mức độ nợ xấu ngày càng tăng hoặc thực tế kinh doanh kém. Những vấn đề này làm tăng rủi ro PFI có nguy cơ vỡ nợ cao hơn đối với các khoản vay được bảo lãnh, dẫn đến khả năng yêu cầu thanh toán Bảo lãnh RSF cao hơn.

Các PFI được công nhận tham gia Quỹ RSF dựa trên các tiêu chí tối thiểu được xác định trước bao gồm các chỉ số bền vững tài chính. Các tiêu chí được nêu chi tiết trong Phụ lục 1. Mục 5.3.1 của Sổ tay hướng dẫn thực hiện này đề cập đến quy trình mà PFI phải tuân theo nếu PFI không còn đáp ứng các tiêu chí về tính hợp lệ.

Biện pháp giảm thiểu rủi ro: Nếu tại thời điểm bất kỳ, PFI không đáp ứng các tiêu chí về tính hợp lệ của PFI thì họ có thể đồng ý với kế hoạch phát triển thể chế để khôi phục sự tuân thủ (xem Phần 5.3.1). Nếu không, PFI sẽ không được tham gia tiếp vào dự án.

d. Rủi ro tuân thủ ESS

Các IE/ESCO cần tuân thủ các qui định về an toàn môi trường và xã hội được xác định trước, tiêu chuẩn đấu thầu, kiểm tra tính toàn vẹn và các giao ước khác. PFI sẽ xác nhận với PIE rằng Bên vay của họ (IE và ESCO) chấp nhận và đáp ứng các yêu cầu. Các giao ước này được ghi rõ trong Phụ lục 12-15.

Biện pháp giảm thiểu rủi ro: Nếu PFI xác định rằng các Bên vay của họ không tuân thủ các giao ước này thì PFI phải báo cáo điều này với PIE ngay lập tức để PIE thực hiện các biện pháp khắc phục theo các Thỏa thuận Bảo lãnh RSF. PIE phải thông báo cho Bộ Công Thương và Ngân hàng Thế giới trong trường hợp IE/ESCO/PFI vi phạm (xem phần 8,9 trong Sổ tay hướng dẫn thực hiện).

Rủi ro tài chính trong Quỹ RSF

Rủi ro tài chính của Quỹ RSF bao gồm a) rủi ro thu hồi chi phí của PIE b) rủi ro kinh tế vĩ mô; và c) những thách thức liên quan đến hồ sơ tín dụng danh mục bảo lãnh.

a. Rủi ro thu hồi chi phí:

PIE dự kiến sẽ đặt các mức phí bảo lãnh RSF ở mức có thể duy trì hoạt động của RSF, đồng thời hấp dẫn đối với PFI và tăng giá trị cho IE/ESCO. Về mặt lý thuyết, mức phí cao có thể tạo thêm đệm an toàn tài chính cho PIE nhưng trên thực tế có thể khiến nhu cầu về bảo lãnh RSF thấp hơn, dẫn đến dòng tiền giảm và hạn chế kết quả của dự án. Trong khi đó, mức phí thấp sẽ hấp dẫn các PFI và giúp phát triển quy trình chiến lược dự án mạnh mẽ, nhưng có thể không có đủ doanh thu để hỗ trợ RSF.

Biện pháp giảm thiểu rủi ro: PIE có thể linh hoạt yêu cầu thay đổi mức phí cho phù hợp với nhu cầu cụ thể của PFI hoặc IE/ESCO, tùy thuộc vào sự phê duyệt cần thiết của Ngân hàng Thế giới và GCF.

b. Rủi ro kinh tế vĩ mô:

i. *Rủi ro lãi suất:* Việc tăng lãi suất sẽ làm tăng chi phí tài trợ cho các PFI và do đó làm tăng lãi suất được tính cho IE. Do bảo lãnh RSF dự kiến sẽ chi trả cả gốc và lãi cho các khoản vay PFI được bảo lãnh, lãi suất cao hơn cũng có nghĩa là mức độ rủi ro bảo lãnh cao hơn cho RSF.

ii. *Rủi ro ngoại hối:* Cấu trúc RSF có sự không phù hợp về tiền tệ vốn có do bảo lãnh GCF và vốn viện trợ GCF cung cấp vốn đầu tư ban đầu cho RSF đều bằng USD trong khi rằng hầu hết các khoản vay Tiểu dự án và Bảo lãnh RSF dự kiến sẽ tính bằng VND. Nếu USD mất giá so với VND thì mức độ rủi ro bảo lãnh có thể lớn hơn nguồn vốn nền bằng USD. Do đó, vốn nền có thể không đủ để chi trả cho các yêu cầu bảo lãnh RSF có thể có.

iii. *Rủi ro lạm phát:* Lạm phát ở Việt Nam dao động trong khoảng 0,63% và 9,1% từ năm 2012 đến 2017. Biến động lạm phát cao như vậy có thể làm tăng chi phí của các Tiểu dự án và làm tăng lãi suất cơ sở.

Biện pháp giảm thiểu rủi ro: PIE sẽ giám sát các rủi ro kinh tế vĩ mô có thể tác động tiêu cực đến danh mục đầu tư và nếu thấy cần thiết, khuyến nghị tăng mức phí bảo lãnh RSF để xây dựng khoản dự phòng tổn thất lớn hơn. PIE cũng nên báo cáo với Bộ Công Thương và Ngân hàng Thế giới về bất kỳ sự phát triển kinh tế vĩ mô nào có thể làm tăng đáng kể khả năng yêu cầu cấp bảo lãnh RSF.

c. Rủi ro tín dụng

i. *Rủi ro tập trung danh mục đầu tư:* Rủi ro tập trung danh mục đầu tư có thể bao gồm rủi ro danh mục do đầu tư quá lớn vào một công nghệ thất bại hoặc vào một tiểu ngành gặp khó khăn tài chính. Danh mục đầu tư cũng có thể có quá nhiều rủi ro từ một Bên vay IE/ ESCO. Để giảm thiểu những rủi ro này, PIE cần cân bằng danh mục đầu tư giữa các ngành bằng cách

đưa ra các hạn mức bên vay đơn lẻ (SBL) cho Bên vay và PFI, cũng như mức cho vay trần để giảm thiểu tác động của một khoản vay được bảo lãnh. Các hạn mức này được trình bày trong mục 6.5 của Sổ tay hướng dẫn thực hiện.

ii. *Rủi ro PFI*: Rủi ro khi một PFI đơn lẻ chiếm tỉ trọng lớn trong danh mục đầu tư bảo lãnh và có sự thay đổi lớn về cơ cấu và tình hình tài chính của nó làm ảnh hưởng tiêu cực đến danh mục cho vay. PIE cần thiết lập các SBL nghiêm ngặt cho PFI, do đó việc quản lý sai một PFI không dẫn đến các yêu cầu bảo lãnh quá mức và có tác động bất lợi đến RSF.

Biện pháp giảm thiểu rủi ro: PIE phải tuân thủ các hạn mức được quy định trong Mục 6.5 của Sổ tay hướng dẫn thực hiện. Nếu IE/ESCO hoặc PFI đạt đến các hạn mức này thì IE/ESCO không còn đủ điều kiện để đăng ký bảo lãnh RSF nữa

PHỤ LỤC 10. DANH MỤC BẢO LÃNH RSF HÀNG NĂM CỦA PFI

Dự án Thúc đẩy tiết kiệm năng lượng trong các ngành Công nghiệp Việt Nam - RSF

Danh mục bảo lãnh RSF cho năm.....

Tên ngân hàng:

Đơn vị: VNĐ

No	Tên Tiêu dự án	Tổng chi phí đầu tư	Số vốn vay dự kiến	Số tiền bảo lãnh	Lưu ý
1					
2					
3					
4					
5					
6					
7					
8					
9					
10					
	Tổng cộng				

PHỤ LỤC 11. CÁC BIỆN PHÁP CHẾ TÀI XỬ PHẠT

HƯỚNG DẪN CHỐNG THAM NHŨNG ĐỐI VỚI

BẢO LÃNH NGÂN HÀNG THẾ GIỚI VÀ GIAO DỊCH TÀI CHÍNH CARBON

Mục đích của các Hướng dẫn này là làm rõ ý nghĩa của các thuật ngữ “Hành vi tham nhũng”, “Hành vi gian lận”, “Hành vi cưỡng ép”, “Hành vi thông đồng” và “Hành vi cản trở” trong bối cảnh các dự án bảo lãnh Ngân hàng Thế giới (bảo lãnh rủi ro một phần và bảo lãnh tín dụng một phần) và các giao dịch tài chính carbon trong đó Ngân hàng Thế giới với tư cách là Bên nhận ủy thác quỹ carbon mua giảm phát thải theo thỏa thuận mua giảm phát thải.

1. HÀNH VI THAM NHŨNG

“Hành vi tham nhũng” là cho, nhận hoặc gạ gẫm trực tiếp hoặc gián tiếp bất cứ thứ gì có giá trị để ảnh hưởng không đúng đến hành động của một bên khác.

DIỄN GIẢI

a. Hành vi tham nhũng được hiểu là lợi dụng và hối lộ. Hành vi liên quan đến việc sử dụng các phương tiện không phù hợp (như hối lộ) để vi phạm hoặc xúc phạm một nghĩa vụ của người nhận để người hối lộ có được lợi thế không đáng có hoặc để né tránh một nghĩa vụ nào đó. Chống độc quyền, chứng khoán và các hành vi vi phạm pháp luật khác không thuộc bản chất này được loại trừ khỏi định nghĩa về hành vi tham nhũng.

b. Phải thừa nhận rằng các hợp đồng đầu tư nước ngoài, các nhượng bộ và các loại hợp đồng khác thường yêu cầu các nhà đầu tư đóng góp cho các mục đích phát triển xã hội *thực sự* (không gian dối) hoặc cung cấp kinh phí cho cơ sở hạ tầng không liên quan đến dự án. Tương tự như vậy, các nhà đầu tư thường được yêu cầu hoặc dự kiến sẽ đóng góp *thực sự* (không gian dối) cho các tổ chức từ thiện địa phương. Những hành vi này không được xem là hành vi tham nhũng cho các mục đích của các định nghĩa này miễn là chúng phù hợp với luật địa phương và được tiết lộ đầy đủ trong sổ sách và hồ sơ của người đóng góp. Tương tự như vậy, một nhà đầu tư sẽ không phải chịu trách nhiệm đối với các Hành vi tham nhũng hoặc hành vi gian lận được cam kết bởi các đơn vị quản lý các quỹ phát triển xã hội hoặc đóng góp từ thiện.

c. Trong bối cảnh ứng xử giữa các bên tư nhân, việc cho, tặng, nhận hoặc gạ gẫm để thể hiện lòng hiếu khách của doanh nghiệp và quà tặng theo tiêu chuẩn ngành được quốc tế chấp nhận sẽ không cấu thành hành vi tham nhũng trừ khi hành động đó vi phạm luật hiện hành.

d. Thanh toán của những người thuộc khu vực tư nhân về chi phí đi lại và giải trí hợp lý của các quan chức nhà nước phù hợp với quy định hiện hành theo luật pháp liên quan và các thông lệ quốc tế sẽ không được coi là hành vi tham nhũng.

e. Nhóm Ngân hàng Thế giới không bỏ qua các khoản thanh toán tạo thuận lợi. Nhằm mục đích thực hiện, việc giải thích các “Hành vi tham nhũng” liên quan đến các khoản thanh toán tạo thuận lợi sẽ phải phù hợp với pháp luật liên quan và thông lệ quốc tế liên quan đến tham nhũng.

2. HÀNH VI GIAN LẬN

“Hành vi gian lận” là bất kỳ hành động hay thiếu sót nào, bao gồm cả việc trình bày sai,

lừa dối một cách cố ý hoặc thiếu thận trọng hoặc cố gắng đánh lạc hướng một bên để có được lợi ích tài chính hoặc lợi ích khác hoặc để né tránh một nghĩa vụ nào đó.

DIỄN GIẢI

a. Một hành động, thiếu sót hoặc trình bày sai sẽ được coi là được thực hiện một cách thiếu thận trọng nếu nó được thực hiện với sự thờ ơ thiếu thận trọng trong việc xem xét hành vi đó là đúng hay sai. Trừ trường hợp thông tin thiếu chính xác đó được cam kết thông qua sơ suất đơn giản, không đủ để cấu thành một “Hành vi gian lận” nhằm phục vụ mục đích trừng phạt của Nhóm Ngân hàng Thế giới.

b. Hành vi gian lận là cố tình che giấu các hành vi hoặc thiếu sót nhằm mục đích hoặc chống lại một tổ chức thành viên của Nhóm Ngân hàng Thế giới. Nó cũng bao gồm các Thực hành gian lận được n hoặc chống lại một quốc gia thành viên của Nhóm Ngân hàng Thế giới liên quan đến việc ký kết hoặc thực hiện hợp đồng của Chính phủ hoặc nhượng bộ trong một dự án do Nhóm Ngân hàng Thế giới tài trợ. Gian lận đối với các bên thứ ba khác không được bỏ qua nhưng không bị xử phạt cụ thể trong các dự án bảo lãnh của Ngân hàng Thế giới hoặc hoạt động tài chính carbon. Tương tự, các hành vi bất hợp pháp khác không được bỏ qua nhưng sẽ không bị xử phạt vì hành vi gian lận theo chương trình chế tài xử phạt của Ngân hàng Thế giới áp dụng cho các dự án bảo lãnh của Ngân hàng Thế giới hoặc hoạt động tài chính carbon.

3. HÀNH VI CƯỠNG ÉP

‘Hành vi cưỡng ép’ là làm suy yếu hoặc gây hại hoặc đe dọa làm suy yếu hoặc gây hại trực tiếp hoặc gián tiếp bất kỳ bên nào hoặc tài sản của bên đó ảnh hưởng không đúng đến hành động của một bên.

DIỄN GIẢI

a. Hành vi cưỡng ép là các hành động được thực hiện nhằm mục đích gian lận giá thầu hoặc liên quan đến mua sắm công hoặc ký kết hợp đồng của chính phủ hoặc để thực hiện hành vi tham nhũng hoặc hành vi gian lận.

b. Hành vi cưỡng ép bị đe dọa hoặc thực hiện các hành động bất hợp pháp như làm thương tích cá nhân hoặc bắt cóc, gây thiệt hại cho tài sản hoặc gây ảnh hưởng đến các lợi ích hợp pháp để có được lợi thế không đáng có hoặc để né tránh nghĩa vụ nào đó. Hành vi cưỡng ép không bao gồm biện pháp thương lượng cứng rắn, việc thực hiện các biện pháp pháp lý hoặc hợp đồng hoặc kiện tụng.

4. HÀNH VI THÔNG ĐỒNG

“Hành vi thông đồng” là sự sắp xếp giữa hai hoặc nhiều bên được thiết kế để đạt được mục đích không phù hợp, bao gồm ảnh hưởng không đúng đến hành động của một bên khác.

DIỄN GIẢI

Hành vi thông đồng là các hành động được thực hiện nhằm mục đích gian lận giá thầu hoặc liên quan đến mua sắm công hoặc ký kết hợp đồng của chính phủ hoặc để thực hiện hành vi tham nhũng hoặc hành vi gian lận.

5. HÀNH VI GÂY CẢN TRỞ

“Hành vi cản trở” là (i) cố tình phá hủy, làm sai lệch, thay đổi hoặc che giấu các tài liệu

chúng cứ để điều tra hoặc đưa ra các tuyên bố sai cho các cán bộ điều tra nhằm ngăn chặn một cách nghiêm trọng một cuộc điều tra của Nhóm Ngân hàng Thế giới về các cáo buộc tham nhũng, lừa đảo, cưỡng chế hoặc hành vi thông đồng, và/hoặc đe dọa, quấy rối hoặc đe dọa bất kỳ bên nào để ngăn họ tiết lộ kiến thức về các vấn đề liên quan đến cuộc điều tra hoặc theo đuổi cuộc điều tra hoặc (ii) một hành động nhằm cản trở việc thực hiện quyền truy cập của Ngân hàng Thế giới với thông tin được yêu cầu theo hợp đồng liên quan đến cuộc điều tra của Nhóm Ngân hàng Thế giới đối với các cáo buộc về hành vi tham nhũng, lừa đảo, cưỡng chế hoặc thông đồng.

DIỄN GIẢI

Bất kỳ hành động nào được thực hiện một cách hợp pháp hoặc theo cách khác của một bên để duy trì hoặc bảo vệ các quyền theo quy định, pháp lý hoặc hiến pháp của mình như đặc quyền của luật sư-khách hàng bất kể hành động đó có ảnh hưởng đến việc điều tra hay không sẽ không cấu thành hành vi cản trở.

DIỄN GIẢI CHUNG

Một người không phải chịu trách nhiệm về các hành động được thực hiện bởi các bên thứ ba không liên quan trừ khi bên thứ nhất thực hiện hành vi bị cấm đang đề cập.

PHỤ LỤC 12. KHUNG CHÍNH SÁCH TÁI ĐỊNH CƯ

Nếu Tiểu dự án xảy ra tình trạng tái định cư không tự nguyện, thì phải đáp ứng các yêu cầu về Khung chính sách tái định cư của dự án VSUEE. Để đánh giá xem dự án có xảy ra tình trạng tái định cư không tự nguyện hay không và cần có kế hoạch tái định cư cho từng địa điểm, có thể sử dụng danh sách kiểm tra trong Bảng dưới đây.

Ma trận sàng lọc kiểm tra xem tái định cư không tự nguyện OP/BP 4.12 được áp dụng hay không

TIÊU CHÍ SÀNG LỌC AN TOÀN MÔI TRƯỜNG	CÓ HOẶC KHÔNG ÁP DỤNG (đánh dấu ✓)	
<p>Tái định cư không tự nguyện OP/BP 4.12 <i>Biện pháp an toàn tái định cư không tự nguyện sẽ được áp dụng trong những tình huống liên quan đến việc lấy lại đất không tự nguyện và hạn chế không tự nguyện tiếp cận các công viên và khu vực được chọn hợp pháp. Chính sách này nhằm tránh tái định cư không tự nguyện đến khả thi, hoặc giảm tối thiểu và giảm thiểu các tác động kinh tế và xã hội bất lợi.</i></p>		
1. Có khu đất nào được người dân/tổ chức sử dụng có khả năng bị thu hồi do thực hiện tiểu dự án hay không?	CÓ <input type="checkbox"/>	KHÔNG <input type="checkbox"/>
2. Hoạt động của tiểu dự án có gây hạn chế việc sử dụng các khu đất liền kề không?	CÓ <input type="checkbox"/>	KHÔNG <input type="checkbox"/>
3. Quyền sở hữu đất có bị ảnh hưởng bởi tiểu dự án không?	CÓ <input type="checkbox"/>	KHÔNG <input type="checkbox"/>
4. Nhà ở hoặc tài sản hoặc thu nhập của người dân/tổ chức địa phương có bị mất không?	CÓ <input type="checkbox"/>	KHÔNG <input type="checkbox"/>
5. Các hoạt động xã hội hoặc kinh tế có bị ảnh hưởng bởi những thay đổi liên quan đến sử dụng đất không?	CÓ <input type="checkbox"/>	KHÔNG <input type="checkbox"/>
<p>Nếu câu trả lời cho bất kỳ câu hỏi nào ở trên là CÓ, thì OP/BP 4.12 và Kế hoạch tái định cư theo Khung chính sách tái định cư bắt buộc phải áp dụng.</p>		

Chỉ các tiểu dự án đáp ứng các yêu cầu Khung chính sách tái định cư như đã nêu trong *Khung chính sách bồi thường, tái định cư và hỗ trợ cho những người bị ảnh hưởng bởi dự án của dự án VSUEE, tháng 5 năm 2019* mới được bảo lãnh trong dự án VSUEE. Khung tái định cư dự án VSUEE kết hợp các yêu cầu của Ngân hàng Thế giới (OP 4.12 Tái định cư không tự nguyện)⁸ và các yêu cầu quốc gia để một dự án tuân thủ Khung tái định cư dự án VSUEE thì cũng sẽ tuân thủ cả hai yêu cầu của Ngân hàng Thế giới OP 4.12 và Việt Nam.

RPF yêu cầu lập RP.

RP phải được Ủy ban Nhân dân tỉnh (PPC) phê duyệt và nhận được thư không phản đối của Ngân hàng Thế giới.

RP qui định các biện pháp giảm thiểu liên quan đến tái định cư không tự nguyện, bao gồm các chi tiết về các khoản thanh toán bồi thường. Theo RPF, khoản bồi thường cho mọi tổn thất do tái định cư không tự nguyện thuộc tiểu dự án sẽ ở mức thay thế.

RPF của dự án VSUEE chỉ bao gồm các hướng dẫn chung để xác định tỷ lệ bồi thường nhưng không đưa ra con số thực tế vì những con số này khác nhau tùy theo địa điểm. Ngân

⁸ Nguyên tắc chính của OP 4.12 là để tránh hoặc giảm thiểu tái định cư không tự nguyện nếu xảy ra. Trường hợp không thể tránh khỏi thì RP phải giảm thiểu những tác động bất lợi.

hàng Thế giới có thể xem xét RP và phát hành Thư không phản đối trước khi Ủy ban Nhân dân tỉnh phê duyệt RP, nhưng không thể phát hành Thư không phản đối cho bảo lãnh khoản vay, trừ khi PPC đã phê duyệt RP. Vì lý do này, dự án VSUEE cho phép gửi RP cho Ngân hàng Thế giới để xem xét và phê duyệt tách biệt riêng với gói hồ sơ xin cấp bảo lãnh RSF

Các bước liên quan đến việc lập và phê duyệt RP như sau:

1. IE lập dự thảo RP (IE có thể tự làm việc này hoặc ký hợp đồng với chuyên gia tư vấn để thực hiện việc này). Việc lập dự thảo RP nên được thực hiện với sự tư vấn chặt chẽ với các cơ quan chức năng của tỉnh (Ủy ban Nhân dân huyện (DPC), Sở Tài nguyên và Môi trường (DONRE), v.v.)
2. IE gửi dự thảo RP riêng biệt với gói hồ sơ xin cấp bảo lãnh RSF cho PMB (một bản sao gửi PFI) để gửi cho Ngân hàng Thế giới xác nhận không phản đối. PMB sẽ yêu cầu PIE xem xét.
3. PMB nộp dự thảo RP (có thể kèm theo nhận xét/ đề xuất thay đổi của PMB/PIE) cho Ngân hàng Thế giới để xác nhận Không phản đối.
4. Ngân hàng Thế giới xem xét dự thảo RP và: (i) phát hành Thư không phản đối; (ii) phát hành Thư không phản đối có điều kiện; hoặc (iii) không phát hành Thư không phản đối mà đưa ra nhận xét bổ sung sửa đổi cần thiết và yêu cầu gửi lại.
5. Nếu Ngân hàng Thế giới đã phát hành Thư không phản đối, thì IE phải giải quyết bất kỳ điều kiện nào (nếu có) và đệ trình RP (sửa đổi) cho UBND Tỉnh phê duyệt. (Điều này là yêu cầu bắt buộc nếu có những thay đổi lớn)

Trong gói hồ sơ xin cấp bảo lãnh RSF, các tài liệu hoặc thông tin liên quan đến RP sau đây cần phải được đưa vào:

- Tên của người lập RP
- Tên của người đánh giá RP thay mặt cho PFI
- RP
- Thư không phản đối RP của Ngân hàng Thế giới
- Phê duyệt RP bởi Ủy ban Nhân dân Tỉnh
- Mô tả công bố thông tin (ở đâu, khi nào).

Yêu cầu Khảo sát và Thu thập tài liệu

Trong giai đoạn chuẩn bị dự án, trọng tâm chính sẽ là tiến hành sàng lọc để xác định loại, quy mô và mức độ tác động tiềm ẩn; lập khung thể chế và để thông báo và thuyết phục tất cả các bên liên quan nói chung và dân số bị ảnh hưởng nói riêng. Phạm vi và mức độ chi tiết của các khảo sát thực địa; thu thập dữ liệu và kế hoạch tái định cư thay đổi theo mức độ và độ phức tạp của tái định cư. Các IE phải thực hiện các bước tiếp theo để có thể thực hiện các nghiên cứu thực địa và lập kế hoạch tái định cư cần thiết.

Sàng lọc

Trong quá trình chuẩn bị dự án, các IE sẽ tiến hành sàng lọc sơ bộ để xác định các loại và quy mô tác động dựa trên các yêu cầu về thu hồi đất. Kết quả sàng lọc sẽ xác định các chi tiết cần thiết cho các điều tra và khảo sát thực địa sâu hơn để lập Kế hoạch tái định cư.

Khảo sát để lập kế hoạch tái định cư

Sau khi sàng lọc để xác định các loại và quy mô tác động, cần thiết phải có điều tra dân số chi tiết, kiểm kê tổn thất và điều tra thực trạng kinh tế xã hội sơ bộ sẽ được thực hiện để lập RP. Nói chung, ngoài các nội dung khác, thông tin phải bao gồm:

- Số người và tên;
- Số lượng, loại, phân loại và diện tích đất (đất nông nghiệp và đất ở) bị mất;
- Số lượng, diện tích và loại kiến trúc (nhà) bị mất;
- Số lượng và loại cây trồng và hoa màu bị mất;
- Tổn thất kinh doanh và thu nhập;
- Tổn thất tài sản sản xuất theo tỷ lệ phần trăm trong tổng tài sản sản xuất;
- Thiệt hại tài sản tạm thời;
- Quy mô hộ gia đình
- Thông tin về đặc điểm kinh tế xã hội của những người bị di dời (DP)

Lựa chọn địa điểm tái định cư, thiết kế và tái định cư

Trong các tiêu dự án yêu cầu di dời những người bị ảnh hưởng DP, IE phải tham vấn ý kiến của các cộng đồng bị ảnh hưởng, tiến hành điều tra chi tiết để lựa chọn địa điểm di dời phù hợp, thiết kế, lập kế hoạch và phát triển. Chi tiết về các yêu cầu di dời sẽ được trình bày trong RP khi cần thiết.

Kế hoạch tái định cư

Thông qua điều tra dân số, kiểm kê tài sản bị ảnh hưởng và dữ liệu kinh tế xã hội, IE phải lập một RP theo RPF của dự án VSUEE.

Mỗi RP sẽ bao gồm nhưng không nhất thiết phải giới hạn ở:

- Mục lục
- Các từ và thuật ngữ viết tắt
- Mô tả dự án
- Phạm vi thu hồi đất và tái định cư
- Điều tra dân số và đặc điểm kinh tế xã hội sơ bộ của người bị di dời (DP)
- Chi tiết về tác động đối với tài sản
- Sinh kế và thu nhập
- Tính hợp lệ và quyền lợi
- Định giá và bồi thường tổn thất
- Đề xuất các biện pháp giảm thiểu
- Lựa chọn vị trí
- Chuẩn bị địa điểm và di dời nhà ở và định cư (nếu có)
- Chiến lược phục hồi thu nhập
- Tham vấn và tham gia giải quyết khiếu nại
- Tiến độ thực hiện
- Chi phí tái định cư ước tính (ngân sách và tài chính)
- Giám sát và đánh giá

Công bố thông tin

Sau khi RP được các cơ quan chức năng tỉnh phê duyệt (sau khi nhận được Thư không phản đối của Ngân hàng Thế giới), RP phải được công bố thông tin cho các cộng đồng bị ảnh

hưởng và các bên liên quan chủ chốt để đảm bảo rằng họ đã nhận thức đầy đủ về những tác động và các biện pháp giảm thiểu được đề xuất trong RP. Để đảm bảo tính minh bạch, mỗi hộ gia đình bị ảnh hưởng sẽ được cung cấp một bản sao ‘tóm tắt về các tác động và quyền lợi’ của họ đối với tài sản bị mất và quyền được bồi thường và hỗ trợ khác.

Các hoạt động thực hiện tái định cư sẽ chỉ bắt đầu sau khi có sự phê duyệt cần thiết từ chính quyền tỉnh và các PFI đã nhận được. Các hoạt động cải tạo và hỗ trợ phải được hoàn thành trước khi ký kết hợp đồng xây dựng theo từng tiểu dự án.

Để hỗ trợ các IE và PFI, một danh sách các chuyên gia tư vấn đã qua đào tạo và có đủ trình độ chuyên môn để lập RP (được cập nhật định kỳ) phải được đăng tải lên trang web của PMB (<http://www.tietkiemnangluong.com.vn/>) trước khi có hiệu lực.

PHỤ LỤC 13. KHUNG LẬP KẾ HOẠCH PHÁT TRIỂN CÁC DÂN TỘC THIỂU SỐ

Nếu các dân tộc thiểu số có mặt hoặc sống tập trung tại khu đất/ tài nguyên môi trường trong khu vực tiểu dự án, thì các yêu cầu về Khung lập kế hoạch phát triển dân tộc thiểu số của dự án VSUEE phải được đáp ứng.

Ma trận sàng lọc OP/BP 4.10: Dân tộc thiểu số

Tiêu chí sàng lọc an toàn môi trường và xã hội OP/BP 4.10: Người dân bản địa	CÓ/KHÔNG
<p><i>Chính sách của Ngân hàng Thế giới đối với người dân bản địa, nhấn mạnh sự cần thiết rằng các IE xác định người dân bản địa, tham khảo ý kiến của họ, đảm bảo rằng họ tham gia và hưởng lợi từ các hoạt động do Ngân hàng tài trợ theo cách thức phù hợp với văn hóa - và tránh được các tác động bất lợi đối với họ hoặc trong trường hợp không thể tránh được thì giảm thiểu hoặc giảm nhẹ tác động bất lợi. Trong trường hợp của Việt Nam và dự án VSUEE, chính sách này đã được sửa đổi để xem xét các dân tộc thiểu số thay vì người dân bản địa.</i></p> <p><i>Nếu các dân tộc thiểu số bị ảnh hưởng bởi Tiểu dự án thuộc dự án VSUEE và Kế hoạch phát triển dân tộc thiểu số phải được lập.</i></p>	
1. Có người dân tộc thiểu số hiện sống trong khu vực dự án không?	...
<p>Nếu câu trả lời là CÓ thì OP/BP 4.10 phải được áp dụng và Kế hoạch phát triển dân tộc thiểu số theo Khung lập kế hoạch phát triển dân tộc thiểu số phải được lập.</p> <p>...</p>	

Nếu người dân tộc thiểu số sống trong khu vực dự án thì dự án phải đáp ứng các yêu cầu của Khung lập kế hoạch Phát triển dân tộc thiểu số (EMPF). Khung lập kế hoạch Phát triển dân tộc thiểu số của dự án VSUEE tuân thủ các yêu cầu của Ngân hàng Thế giới đề cập đến các dân tộc thiểu số (OP 4.10 Người dân bản địa) và các quy định và luật có liên quan của Việt Nam.

EMPF sẽ cung cấp một khuôn khổ về quy trình sẽ được tuân thủ, các cuộc điều tra thực địa sẽ được thực hiện và các tài liệu sẽ được chuẩn bị tùy thuộc vào các loại và quy mô của các tác động và khả năng áp dụng EMPF Các chương trình đào tạo và tăng cường năng lực để đảm bảo tuân thủ EMPF sẽ được thực hiện như một phần các nỗ lực tăng cường năng lực và tăng cường thể chế của dự án VSUEE đối với tất cả các bên liên quan, cụ thể là các cơ quan chức năng của tỉnh, các PFIs, các IEs và PIE, chịu trách nhiệm xem xét các đề xuất dự án dựa trên các tiêu chí hợp lệ.

Nếu người dân tộc thiểu số cư trú trong khu vực dự án, thì IE sẽ chuẩn bị EMPF và thực hiện Kế hoạch phát triển dân tộc thiểu số (EMDP) phù hợp với *Khung lập kế hoạch phát triển dân tộc thiểu số của dự án VSUEE, tháng 5 năm 2019*

Ngoài EMDP, gói tái cấp vốn phải bao gồm:

- Tên của người lập EMDP;
- Tên của người xem xét EMDP thay mặt cho PFI; và
- Thông tin công bố EMDP.

Trong giai đoạn chuẩn bị của dự án, trọng tâm chính sẽ là tiến hành sàng lọc, đánh giá xã hội và đánh giá các phương án lựa chọn, thiết lập khung thể chế, thông báo và thuyết phục tất

cả các cộng đồng dân tộc thiểu số bị ảnh hưởng, tiến hành tham vấn miễn phí, trước và thông báo với cộng đồng cũng như đánh giá xem cộng đồng có sẵn sàng hỗ trợ cho dự án hay không.

Yêu cầu khảo sát và thu thập tài liệu

Sàng lọc

Bước đầu tiên, sàng lọc sẽ được thực hiện để xác định sự hiện diện của các cộng đồng dân tộc thiểu số và dự đoán các cơ hội và rủi ro liên quan đến việc thực hiện dự án. Sàng lọc cũng sẽ xác định các khu vực đặc biệt nhạy cảm về môi trường và xã hội bao gồm các khu rừng đặc dụng sẽ được loại trừ khỏi mọi hoạt động dự án được đề xuất.

Nếu kết quả sàng lọc cho thấy có các nhóm dân tộc thiểu số sống trong khu vực dự án, thì cần phải thực hiện đánh giá xã hội và lập kế hoạch các hoạt động dân tộc thiểu số cho các khu vực đó.

Đánh giá xã hội

Bước thứ hai sẽ bao gồm một đánh giá xã hội được thực hiện cho cộng đồng/các cộng đồng dân tộc thiểu số có khả năng bị ảnh hưởng. Đánh giá xã hội cần giải quyết các vấn đề cụ thể của dự án. Như là nền tảng, đánh giá sẽ thu thập thông tin liên quan đến dữ liệu nhân khẩu học, tình hình kinh tế xã hội và văn hóa, các tác động kinh tế xã hội và văn hóa ước tính- xét cả mặt tích cực và tiêu cực của dự án. Đánh giá xã hội sẽ tập trung vào các tác động tiềm ẩn và các khuyến nghị thiết kế dự án hoặc các hoạt động bổ sung hiện có mà dự án có thể hỗ trợ và tạo điều kiện. Đánh giá xã hội bao gồm tham vấn với các nhóm dân tộc thiểu số và những người đứng đầu của họ để xác định các vấn đề có thể ảnh hưởng đến họ và thảo luận các giải pháp và phương pháp thỏa đáng để giải quyết các vấn đề đó.

Tham vấn miễn phí, trước và tại thời điểm được thông báo

Việc tham vấn trong quá trình đánh giá xã hội, được hỗ trợ bằng cách lập bản đồ các khu vực, sẽ đồng thời hỗ trợ các dân tộc thiểu số để lập các khiếu nại trong khu vực dự án thông qua cuộc tham vấn minh bạch và toàn diện. Để thực hiện điều này, tất cả các làng dân tộc thiểu số sẽ được thông báo theo những cách thức thích hợp về dự án, các cuộc họp thôn thường xuyên sẽ được tiến hành để đảm bảo rằng người dân tộc thiểu số bị ảnh hưởng nhận thức được đầy đủ về tiểu dự án để có thể nói lên mối lo lắng và ý kiến của họ. Các IE thực hiện dự án sẽ làm việc với các lãnh đạo cộng đồng chính thức và không chính thức (trưởng thôn, lãnh đạo truyền thống, đại diện xã, hay các tổ chức dựa vào cộng đồng hiện có) để duy trì đối thoại với cộng đồng (làng) trong suốt vòng đời của tiểu dự án, làm sao để tất cả các mối quan tâm, xung đột và bất bình có thể được trình bày và giải quyết. Một Ban tham vấn, với đại diện của các làng, sẽ được thành lập và các công chức của Ủy ban về các vấn đề dân tộc thiểu số (CEMA) từ chính quyền tỉnh có thể được mời để hỗ trợ đối thoại. Ban tham vấn phải chịu trách nhiệm về:

- a) Lập bản đồ và chứng nhận các khiếu nại liên quan đến sử dụng tài nguyên và đất đai của cộng đồng;
- b) Thu thập tài liệu về các cuộc tham vấn miễn phí, trước và tại thời điểm được thông báo, thể hiện các quan điểm khác nhau (tiêu cực và tích cực) về dự án của các nhóm dân tộc thiểu số về tất cả các vấn đề có thể ảnh hưởng đến việc sử dụng đất đai và tài nguyên của họ. Nội dung này sẽ được đưa vào Đánh giá xã hội và cũng sẽ bao gồm nội dung đánh giá xem có sự hỗ trợ rộng rãi của cộng đồng cho dự án hay không;
- c) Tạo điều kiện cho cuộc đối thoại đang diễn ra giữa các cộng đồng và các IE của tiểu dự án trong quá trình thực hiện, cũng như tham gia giải quyết mọi khiếu nại và xung đột

Ban tham vấn sẽ tìm kiếm các giải pháp được các bên cùng chấp nhận cho các dự án mà

lúc đầu không nhận được sự hỗ trợ rộng rãi từ các dân tộc thiểu số bị ảnh hưởng. Nếu công tác sàng lọc cho thấy quyền, sinh kế và văn hóa của người bản địa có thể bị ảnh hưởng bởi dự án, thì cần lập một EMDP để phát triển hỗ trợ và giúp đỡ các cộng đồng dân tộc thiểu số. EMDP được lập dựa vào quá trình ra quyết định minh bạch và cuộc đối thoại đang diễn ra được mô tả ở trên. EMDP cũng sẽ bao gồm một kế hoạch tổ chức các cuộc họp thôn và xã thường xuyên, trong đó các khiếu nại có thể được nêu ra, ghi lại và giải quyết nếu có tranh chấp xảy ra trong quá trình thực hiện tiểu dự án. Các biện pháp được mô tả ở trên nếu được thực hiện đồng thời sẽ đảm bảo tránh được, giảm thiểu các tác động tiêu cực hoặc bồi thường thiệt hại.

Dự án VSUEE sẽ chỉ cung cấp bảo lãnh cho tiểu dự án khi kết quả tham vấn miễn phí, trước và tại thời điểm được thông báo nhận được hỗ trợ cộng đồng rộng rãi cho dự án. Một báo cáo phải được lập như là một phần của RP, mô tả quá trình tham vấn kèm theo các tài liệu đầy đủ (biên bản các cuộc họp đã tổ chức, v.v.) xác nhận hỗ trợ của cộng đồng đó/các cộng đồng.

Lập kế hoạch phát triển các lợi ích phù hợp về văn hóa

Các dự án sẽ áp dụng năm cơ chế để đảm bảo rằng người dân tộc thiểu số nhận được lợi ích phù hợp về văn hóa: (a) hỗ trợ sẽ được cung cấp cho cộng đồng dân tộc thiểu số thông qua Ban tham vấn để hỗ trợ lập kế hoạch cộng đồng và sử dụng cho các nguồn lực khi cần thiết; (b) các cộng đồng dân tộc thiểu số địa phương sẽ được nhận việc làm ưu tiên và khả thi trong các dự án, nếu họ mong muốn như vậy; (c) Các cộng đồng dân tộc thiểu số sẽ được phép lựa chọn đóng góp bằng hiện vật cho các hoạt động phát triển cộng đồng đã được xác định (thông qua lao động hoặc cung cấp vật liệu địa phương); (d) Ban tham vấn sẽ tích cực tham gia vào tất cả các quyết định về các vấn đề cộng đồng dân tộc thiểu số liên quan đến dự án; và (e) các công cụ có sự tham gia phù hợp sẽ được sử dụng để hỗ trợ nhu cầu năng lực của dân tộc thiểu số.

Nội dung của Kế hoạch phát triển dân tộc thiểu số

EMDP nên có nhưng không nhất thiết phải giới hạn ở nội dung sau (nếu phù hợp):

- Mục lục
- Từ và thuật ngữ viết tắt
- Mô tả ngắn gọn về dự án và tác động đến các cộng đồng dân tộc thiểu số (ví dụ: yêu cầu về đất đai, làn sóng lao động, khả năng tìm kiếm việc làm, v.v.)
- Khung pháp lý
- Dữ liệu cơ sở bao gồm mô tả về các cộng đồng trong khu vực, nhân khẩu học và các đặc điểm khác của họ, với việc lập bản đồ các làng và các cộng đồng có khả năng bị ảnh hưởng
- Một bản tóm tắt về các cuộc tham vấn miễn phí, trước và tại thời điểm được thông báo đã thực hiện và kết quả của các cuộc tham vấn đó dẫn đến nhận được sự hỗ trợ rộng rãi từ cộng đồng
- Tóm tắt kết quả đánh giá xã hội
- Quyền chiếm hữu đất
- Sự tham gia của địa phương bao gồm mô tả về cơ chế đối thoại liên tục với các cộng đồng dân tộc thiểu số trong quá trình thực hiện dự án
- Ảnh hưởng tiêu cực tiềm ẩn và các biện pháp giảm thiểu
- Hỗ trợ phát triển bao gồm mô tả về các hoạt động được lên kế hoạch để hỗ trợ phát triển dân tộc thiểu số nhằm đảm bảo cộng đồng dân tộc thiểu số nhận được

lợi ích phù hợp và tránh được hoặc giảm thiểu các tác động tiêu cực

- Cơ chế giải quyết khiếu nại và xung đột
- Tổ chức thể chế
- Tiến độ thực hiện
- Kế hoạch chi phí và tài chính
- Các thủ tục giám sát, báo cáo và đánh giá, bao gồm một vài chỉ số chính

Công bố thông tin

IE có trách nhiệm công bố thông tin về EMDP cho các cộng đồng các dân tộc thiểu số bị ảnh hưởng theo hình thức phù hợp và tại những nơi được xác định là phù hợp thông qua tham khảo ý kiến cẩn thận với các thành viên cộng đồng địa phương. Quy trình tham gia sẽ được chuẩn bị theo đó nhiều cách thức khác nhau được thực hiện để các cộng đồng thành viên có thể tham dự, bao gồm cả phụ nữ và thành viên trẻ. Chuyên môn của các tổ chức phi chính phủ đang hoạt động tại địa phương và các nhóm xã hội dân sự khác có thể hữu ích đối với các hoạt động này. Để tạo điều kiện cho việc tuyên truyền phổ biến và tìm hiểu thông tin, nội dung của các tài liệu này cũng sẽ được truyền đạt bằng miệng.

Một danh sách các chuyên gia tư vấn đã qua đào tạo và có đủ trình độ chuyên môn để lập EMDP (được cập nhật theo định kỳ) phải được đăng tải lên trang web của PMB (<http://www.tietkiemnangluong.com.vn/>) trước khi có hiệu lực.

PHỤ LỤC 14. BIỂU MẪU THEO DÕI KHOẢN VAY VÀ DANH MỤC ĐẦU TƯ

Biểu mẫu báo cáo theo dõi danh mục đầu tư bảo lãnh RSF:

Năm thực hiện		1				2				3				4				5				
		1	2	3	4	1	2	3	4	1	2	3	4	1	2	3	4	1	2	3	4	
1																						
	Quý																					
1	<i>Phát hành bảo lãnh</i>																					
a	Bảo lãnh đã phát hành	VNĐ																				
b	Bảo lãnh đã phát hành	Số																				
2	<i>Rủi ro bảo lãnh</i>																					
a	Rủi ro bảo lãnh chưa giải quyết	VNĐ																				
3	<i>Các thanh toán bảo lãnh</i>																					
a	Giá trị các thanh toán bảo lãnh	VNĐ																				
b	Các thanh toán bảo lãnh	% của rủi ro tồn đọng																				
4	<i>Các dòng tiền của bảo lãnh RSF</i>																					
a	Thu nhập từ phí bảo lãnh	VNĐ																				
b	Số dư tiền mặt tài khoản dự trữ tồn thất	VNĐ																				
c	Số dư tiền mặt tài khoản thực hiện chương trình	VNĐ																				
5	<i>Giải ngân khoản vay PFI</i>																					
a	Các khoản vay PFI đã phát hành	VNĐ																				
a	Các khoản vay PFI đã giải ngân	VNĐ																				
b	Tỉ lệ % giải ngân	%																				

Điều khoản cho vay của PFI

Bảng dưới đây nên được hoàn thành cho mỗi khoản vay mới:

Tên dự án	
Mục đích sử dụng doanh thu	
Bên vay	
Bên cho vay	
Quy mô khoản vay	
Số tiền bảo lãnh	

Ngày ký	
Tiền độ giải ngân	
Lãi suất cơ sở (nếu có thể thay đổi)	
Ký quỹ	
Kỳ hạn (từ nơi nhận đến nơi gửi)	
Thời gian ân hạn	
Phí thu xếp ban đầu	
Hạn mức đối với các đơn vị đơn lẻ	
(a) Hạn mức bên vay đơn lẻ (IE)	Các khoản vay 50 triệu USD (trong đó Bảo lãnh RSF 25 triệu USD)
(b) IE vay tích lũy đến thời điểm hiện tại (không bao gồm khoản vay mới)	
Tỉ lệ rủi ro (%)	a / b
(c) Hạn mức bên cho vay đơn lẻ (PFI)	Các khoản vay 50 triệu USD (Bảo lãnh RSF 25 triệu USD)
(d) PFI vay tích lũy đến thời điểm hiện tại (không bao gồm khoản vay mới)	
Tỉ lệ rủi ro (%)	c / d

PHỤ LỤC 15. CÁC ĐIỀU KHOẢN HẠN CHẾ

Điều khoản	Những thay đổi cần có GCF phê duyệt
3.5.4. Thời hạn phát hành bảo lãnh GCF	Kéo dài thời hạn phát hành bảo lãnh hơn 5 năm sau khi Thỏa thuận bảo lãnh GCF có hiệu lực
3.6.4. Định giá bảo lãnh GCF	Giảm phí thu xếp vốn dưới 0,25% và phí bảo lãnh RSF dưới 0,7%
3.6.8. Tạm hoãn cấp bảo lãnh RSF	Bất kỳ thay đổi nào đối với cơ chế tạm hoãn
3.6.9. Phát hành bảo lãnh bảo lãnh RSF tối đa và khả năng mở rộng quy mô	Tăng tỷ lệ đòn bẩy lên 1,0

PHỤ LỤC 16. BIỂU MẪU BÁO CÁO

Biểu mẫu báo cáo tiến độ Quỹ RSF/PIE/PFI

[Số báo cáo] [Giai đoạn báo cáo]

[Ngày báo cáo]

1. Tóm tắt tiến độ thực hiện của kỳ báo cáo (bao gồm mô tả các hoạt động của PIE/ PFI và Bảng 1)
2. Mô tả ngắn gọn về từng bảo lãnh mới được phát hành trong kỳ báo cáo (xem Bảng 2 để biết thêm chi tiết)
3. Điểm nổi bật trong danh mục bảo lãnh RSF (xem Bảng 3 để biết thêm chi tiết)
4. Đánh giá rủi ro danh mục đầu tư (về mức độ tập trung rủi ro, chất lượng khoản vay, khả năng thanh toán bảo lãnh RSF) (xem Bảng 4.1 và Bảng 4.2 để biết thêm chi tiết)
5. Tóm tắt giám sát môi trường và xã hội
6. Các vấn đề khác PIE cần lưu ý
7. Kế hoạch hoạt động của PIE/ PFI trong giai đoạn sáu tháng tới
8. Tệp đính kèm (Báo cáo Tiến độ PIE / PFI mới nhất)

Bảng 1. Tiến độ phát hành bảo lãnh RSF trong kỳ báo cáo

PFI	Số dư bảo lãnh đầu kỳ	Số bảo lãnh được phát hành	Số tiền phát hành bảo lãnh phát sinh	Số tiền bảo lãnh thu hồi phát sinh	Số tiền phát hành bảo lãnh lũy kế	Số tiền thu hồi bảo lãnh lũy kế	Số dư bảo lãnh cuối kỳ	Lưu ý
	(1)	(2)	(3)	(4)	(5)	(6)	(7)=(5)-(6)	
[Tên ngân hàng]	[tỷ đồng]	[1/2/3]	[tỷ đồng]	[tỷ đồng]	[tỷ đồng]	[tỷ đồng]	[tỷ đồng]	

Bảng 2. Thông tin chi tiết về bảo lãnh đã phát hành trong kỳ báo cáo

Số bảo lãnh RSF	Tên và địa điểm của IE/ESCO	Ngày phát hành bảo lãnh RSF	Ngày có hiệu lực của bảo lãnh RSF	Thông tin chi tiết các tiểu dự án							Lưu ý
				Địa điểm và ngành của tiểu dự án	Tổng vốn đầu tư	Số tiền bảo lãnh	Số tiền vay vốn	Thời hạn bảo lãnh RSF/ Thời hạn vay vốn PFI	Loại và giá trị của tài sản đảm bảo (nếu có)	Phần % tiết kiệm năng lượng ⁹	
[RSF-01]	[Tên công ty, địa điểm]	[Ngày]	[Ngày]	[Địa điểm]/[Tên ngành công nghiệp]	[Tỷ đồng]	[Tỷ đồng]	[Tỷ đồng]	[Tỷ đồng]	[Bất động sản cố định/Thiết bị/ Tiền gửi cố định, v.v.]/[Tỷ đồng]	[%]	
TỔNG											

⁹ Được tính toán bằng cách áp dụng công thức trong phần 5.5 của OM

Bảng 3. Tóm tắt danh mục bảo lãnh RSF tại [ngày]

Số bảo lãnh RSF	Tên và địa điểm IE/ESCO	Ngày phát hành bảo lãnh RSF	Số tiền bảo lãnh RSF chưa thanh toán	Số tiền PFI cho vay chưa thanh toán	Số tiền bảo lãnh RSF gốc	Số tiền PFI cho vay gốc	Kỳ hạn bảo lãnh RSF/Kỳ hạn cho vay của PFI	Thời hạn cho vay còn lại/ Thời hạn cho vay trung bình	Lãi suất	Hạn mục vốn vay cập nhật	Lưu ý
[RSF-01]	[Tên công ty, địa điểm]	[Ngày]	[Tỷ đồng]	[Tỷ đồng]	[Tỷ đồng]		10/10 năm	3/5 năm	5.0%+2.0%	[1/2/3/4/NPL]	
[RSF-02]	[Tên công ty, địa điểm]	[Ngày]	[Tỷ đồng]	[Tỷ đồng]	[Tỷ đồng]		12/12 năm	4/7 năm	5.0%+1.5%	[1/2/3/4/NPL]	
TỔNG											

Bảng 4.1. Tóm tắt yêu cầu thanh toán và thanh toán bảo lãnh [ngày]

1. Phát hành bảo lãnh		
a. Số bảo lãnh đã phát hành lũy kế	(1)	[Tỷ đồng]
b. Giá trị bảo lãnh đã phát hành lũy kế	(2)	[Tỷ đồng]
2. Yêu cầu thanh toán bảo lãnh	(3)	
a. Số lượng yêu cầu thanh toán bảo lãnh lũy kế		[Tỷ đồng]
b. Giá trị yêu cầu thanh toán bảo lãnh lũy kế	(4)	[Tỷ đồng]
c. Tỷ lệ yêu cầu thanh toán (%)	(5)=(4)/(2)	[%]
3. Thanh toán bảo lãnh	(6)	
a. Số lượng thanh toán bảo lãnh lũy kế	(7)	[Tỷ đồng]
b. Giá trị thanh toán bảo lãnh lũy kế	(8)	[Tỷ đồng]
c. Tỷ lệ thanh toán (%)	(9)=(8)/(4)	[%]
4. Yêu cầu bảo lãnh chưa được thanh toán	(10)=(4)-(8)	[Tỷ đồng]

Bảng 4.2. Danh sách yêu cầu thanh toán bảo lãnh RSF chưa xử lý¹⁰ [ngày]

Số bảo lãnh RSF	Kỳ hạn bảo lãnh RSF còn lại (tháng)	Ngày yêu cầu	Số tiền yêu cầu	Số tiền thanh toán	Tài sản thế chấp (nếu có)		Số tiền đã thu hồi (nếu có)	Hiện trạng nỗ lực thu hồi (nếu có)	Các hành động tiếp theo	Lưu ý (ghi chú các yêu cầu thanh toán mới trong kỳ báo cáo)
					Loại	Giá trị				

¹⁰ Các yêu cầu thanh toán bảo lãnh RSF đang chờ xử lý là các yêu cầu thanh toán hiện có mà vẫn đang nỗ lực thu hồi và các yêu cầu thanh toán mới PFI đã nộp trong kỳ báo cáo

PHỤ LỤC 17: CHỈ SỐ HIỆU QUẢ THỰC HIỆN CỦA PIE, THAY THẾ PIE VÀ TRÁCH NHIỆM BÀN GIAO

1. Chỉ số hiệu quả thực hiện của PIE

(ngàn USD)	Năm 1	Năm 2	Năm 3	Năm 4	Năm 5
Số tiền phát hành bảo lãnh lũy kế	5.000,00	20.833,33	58.833,33	86.111,13	100.416,67
Chất lượng của danh mục đầu tư (Thanh toán bảo lãnh GCF)	0	0	0	0	0
Trách nhiệm tuân thủ của PIE (sẽ được xem xét)					

- Không hài lòng: Không phát hành được bảo lãnh hay gọi vốn từ bảo lãnh RSF từ 1 triệu USD trở lên trong suốt Thời hạn phát hành bảo lãnh RSF;
- Khá không hài lòng: số tiền phát hành bảo lãnh dưới 50% số tiền phát hành bảo lãnh lũy kế và gọi vốn từ bảo lãnh GCF dưới 1 triệu USD trong Thời hạn phát hành bảo lãnh RSF;
- Khá hài lòng: Số tiền phát hành bảo lãnh từ 50-70% trên số tiền phát hành bảo lãnh lũy kế và gọi vốn từ bảo lãnh GCF dưới 1 triệu USD trong Thời hạn phát hành bảo lãnh RSF;
- Hài lòng: Số tiền phát hành bảo lãnh trên 70% trên số tiền phát hành bảo lãnh lũy kế và không gọi vốn từ bảo lãnh GCF trong suốt Thời hạn phát hành bảo lãnh GCF;

Để đánh giá hiệu quả của PIE phù hợp với việc chấm dứt sớm trong Thỏa thuận thực hiện, Bộ Công Thương sẽ ưu tiên cân nhắc các điều kiện thị trường trong Thời hạn phát hành bảo lãnh RSF.

2. Thủ tục tuyển dụng và thay thế PIE

- Bộ Công Thương/ PIE sẽ phát hành Thông báo chấm dứt theo như các điều khoản về chấm dứt sớm quy định trong Thỏa thuận thực hiện;
- Sau khi nhận được/ phát hành Thông báo chấm dứt, Bộ Công Thương sẽ tiến hành các thủ tục lựa chọn PIE thay thế như sau:
 - + Bộ Công Thương sẽ gửi Công văn cho Ngân hàng Nhà nước Việt Nam thông báo về việc chấm dứt Thỏa thuận thực hiện với PIE và đề nghị Ngân hàng Nhà nước Việt Nam giới thiệu một ngân hàng phù hợp để làm PIE.
 - + Sau khi nhận được phúc đáp của Ngân hàng Nhà nước Việt Nam, Bộ Công Thương sẽ gửi Thư mời bày tỏ quan tâm và Điều khoản tham chiếu cho ứng viên PIE mới.
 - + Bộ Công Thương với sự hỗ trợ của Ngân hàng Thế giới, sẽ xem xét và đánh giá đề xuất của PIE mới. Nếu PIE mới đáp ứng được tất cả các tiêu chí hợp lệ quy định trong Phụ lục 1 của Hiệp định Tài trợ GCF, Bộ Công Thương sẽ gửi cho Ngân hàng Thế giới thông báo lựa chọn PIE để phê duyệt.

+ Sau khi Ngân hàng Thế giới phê duyệt, Bộ Công Thương sẽ phát hành Thư công nhận PIE cho PIE đã được lựa chọn, đồng kính gửi cho PIE cũ.

3. Trách nhiệm bàn giao

- Sau khi nhận được/ phát hành Thông báo chấm dứt, PIE cũ sẽ chuẩn bị và nộp cho Bộ Công Thương kết quả thực hiện dự án như khối lượng công việc đã hoàn thành, tỷ lệ giải ngân, v.v...
- Bộ Công Thương với sự tham vấn của Ngân hàng Thế giới sẽ có một buổi họp với PIE cũ và PIE thay thế để xác định và thống nhất phương thức bàn giao;
- PIE cũ sẽ phải xử lý nốt tất cả các công việc còn tồn đọng trước khi chuyển giao cho PIE mới trong vòng 30 ngày kể từ ngày nhận được/ gửi Thông báo chấm dứt;
- PIE cũ sẽ chuẩn bị biên bản bàn giao trong đó nêu chi tiết các tài liệu (gồm cả bản cứng và bản mềm) cần phải bàn giao như sổ sách kế toán, các tài khoản, các thư bảo lãnh, v.v...
- PIE cũ phải bàn giao tất cả các quỹ của dự án từ các tài khoản RSF cho tài khoản RSF mới mà do PIE mới lập;
- PIE cũ phải hỗ trợ PIE mới trong giai đoạn PIE mới làm quen với các công việc mới theo yêu cầu của Bộ Công Thương trong vòng 30 ngày sau khi hoàn thành các công việc bàn giao;
- PFIs, PIE cũ và PIE mới sẽ ký tất cả các thỏa thuận bàn giao liên quan đến Thỏa thuận Bảo lãnh khung và các Thư Bảo lãnh;
- Bộ Công Thương, PIE cũ và PIE mới sẽ ký tất cả các thỏa thuận bàn giao liên quan đến các tài khoản RSF, sổ sách chứng từ, các tài liệu dự án, v.v...

PHỤ LỤC 18: CHI PHÍ VÀ KẾ HOẠCH PHÁT HÀNH BẢO LÃNH GCF

1. Kế hoạch phí

Phí của PIE gồm có phí cố định và phí biến đổi, phí cố định được dùng để chi trả lương cho các cán bộ và chi phí quản lý dự án trong Thời gian hoạt động của Quỹ RSF; phí biến đổi là phí mà PIE sẽ được nhận dựa vào các kết quả phát hành bảo lãnh, cụ thể như quy định dưới đây:

1.1. Phí cố định

Vốn viện trợ không hoàn lại là 3 triệu USD trong đó 1 triệu USD sẽ được tạm giữ trong tài khoản dự phòng tổn thất có kỳ hạn như quy định trong Điều 4.1.1. Phần vốn 2 triệu USD còn lại sẽ được dùng để trả cho phí cố định 15 năm trong Thời hạn hoạt động Quỹ RSF theo đề xuất hàng năm (sẽ được điều chỉnh theo ngân sách đã được phê duyệt hàng năm và thực tiễn triển khai như dưới đây:

No.	Cost	Total	Availability period						Supervision period											
			Total year 1-5	Year 1	Year 2	Year 3	Year 4	Year 5	Total year 6-15	Year 6	Year 7	Year 8	Year 9	Year 10	Year 11	Year 12	Year 13	Year 14	Year 15	
1	1. Fixed cost	2,000,000	1,183,034	237,826	225,874	229,917	242,520	246,897	816,966	83,210	78,150	79,507	78,507	79,890	86,288	82,134	82,134	83,573	83,573	
	<i>1.1. Salary</i>	<i>1,445,076</i>	<i>914,472</i>	<i>180,000</i>	<i>180,000</i>	<i>183,600</i>	<i>183,600</i>	<i>187,272</i>	<i>530,604</i>	<i>50,980</i>	<i>50,980</i>	<i>52,000</i>	<i>52,000</i>	<i>53,040</i>	<i>53,040</i>	<i>54,100</i>	<i>54,100</i>	<i>55,182</i>	<i>55,182</i>	
	Project manager			50,000	50,000	51,000	51,000	52,020	379,000	36,414	36,414	37,142	37,142	37,885	37,885	38,643	38,643	39,416	39,416	
	Portfolio manager			40,000	40,000	40,800	40,800	41,616		-	-		-	-	-		-	-	-	
	Technical expert			45,000	45,000	45,900	45,900	46,818		-	-		-	-	-		-	-	-	
	Financial Analyst			25,000	25,000	25,500	25,500	26,010		-	-		-	-	-		-	-	-	
	Assistant			20,000	20,000	20,400	20,400	20,808	151,604	14,566	14,566	14,857	14,857	15,154	15,154	15,458	15,458	15,767	15,767	
2	2.2. Management Cost	554,924	268,562	57,826	45,874	46,317	58,920	59,625	286,362	32,230	27,170	27,507	26,507	26,851	33,249	28,033	28,033	28,391	28,391	

Trong đó:

- Lương là tổng lương (gồm chi phí bảo lãnh xã hội và bảo lãnh thất nghiệp)
- Phí quản lý: chi phí thuê văn phòng, máy móc, thiết bị, công tác phí cho các cán bộ của Quỹ và các chi phí hợp lệ khác.

1.2. Phí biến đổi

Phí mà PFI có thể phải trả cho PIE được chi thành 2 dạng sau:

(1) **phí thu xếp** (đây là phí thu xếp mà PFI sẽ phải trả cho PIE 1 lần khi PIE phát hành bảo lãnh RSF, là 0,25% trên số tiền được bảo lãnh) và;

(2) Phí bảo lãnh hàng năm (đây là phí hàng năm mà PFI sẽ trả cho PIE để duy trì hiệu lực của bảo lãnh RSF, là 0,7% trên Tổng số tiền gốc được bảo lãnh tại thời điểm tính phí).

(3) Phí thu xếp và phí bảo lãnh RSF hàng năm mà PIE thu từ PFI có thể được điều chỉnh nếu thấy cần và phải có sự phê duyệt của Bộ Công Thương và Ngân hàng Thế giới.

2. Kế hoạch phát hành bảo lãnh

Để tối đa hóa số lượng các bảo lãnh GCF được phát hành, PIE lập kế hoạch sử dụng số tiền đã thu hồi được từ các bảo lãnh RSF để phát hành bảo lãnh cho các khoản vay mới, vì vậy số tiền phát hành bảo lãnh tích lũy trên thực tế có thể cao hơn số vốn phải hoàn trả GCF (75 triệu USD). Kế hoạch phát hành bảo lãnh RSF trong suốt Thời hạn phát hành bảo lãnh được đưa ra bảng dưới đây

Đơn vị tính: ngàn USD

	Năm 1	Năm 2	Năm 3	Năm 4	Năm 5
Phát hành bảo lãnh hàng năm	5.000,00	15.833,33	38.000,00	27.277,80	14.305,54
Phát hành bảo lãnh lũy kế	5.000,00	20.833,33	58.833,33	86.111,13	100.416,67